

غاية المشتاق

لمعرفة العباسيين في العراق

تأليف

د. محمد خضير شامه والذوي العتيبي

الكتاب  
فاندايا  
٢  
٤  
٢٠

تأليف أحمد خضير سلطان الدوير  
معيمة المشفق لمعرفة العباسيين في العراق

معيمة المشفق لمعرفة العباسيين في العراق

بِسْمِ اللَّهِ الرَّحْمَنِ الرَّحِيمِ  
وَبِعَشْرِينَ

كلمة الأستاذ الورع الكبير  
السيد عبدالرزاق الحيني

لهذا كتاب جليل وعظيم.. فهو كبير بحجمه، فريد  
في تبويبه، غزير بمادته، نوقر على جمع موارده الاسناد  
الباع السيد احمد فخر سامان الدليل العباسي فاستحق  
كل اطراء وتناء على ما جاء في القدمات التقيسة  
التي رجمتها اقلام الاساتذة والمختصين بعلم  
الانساب فان استطاع المؤلف الفاضل ان يبصر  
كتاب النور ليستفيد منه طلاب العلم والعرفه  
فانه يكون قد اهدى لعلم الانساب اهل خدمه  
والله من وراء القصد.

بغداد / الكرادة الشرقية / البويع  
١٩٩٥

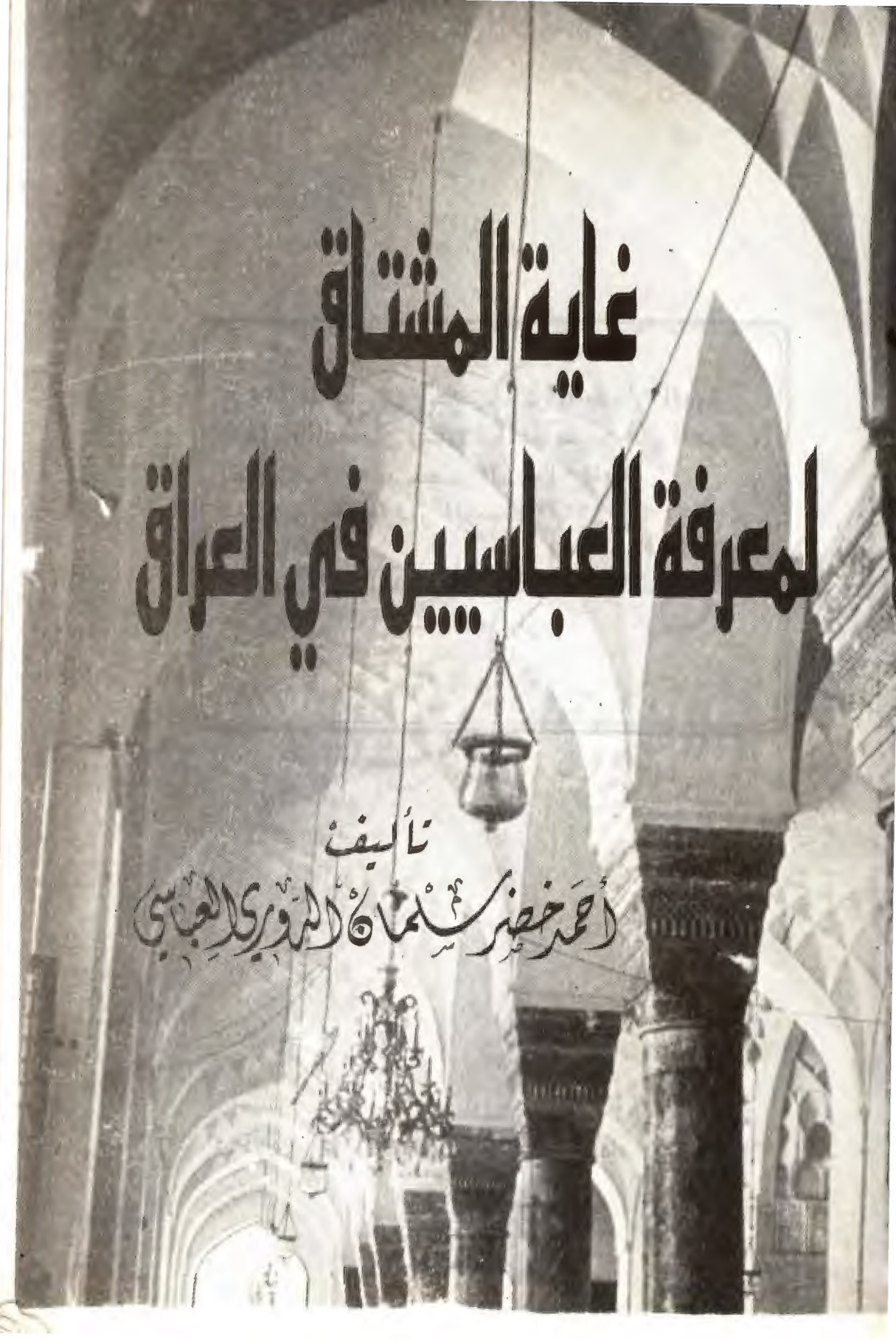

غاية المشتاق  
لمعرفة العباسيين في العراق

تأليف  
أحمد خضير شمامه الزموري العباسي

٩٢٩ او

ع ٢٢٥ العباسي، أحمد خضر السلطان الدوري  
(نغاية المشتاق لمعرفة العباسيين في العراق)

تصنيف/ أحمد خضر السلطان الدوري

بغداد : مطبعة دار الرسالة / ١٩٩٢

ص.ب ٩٢٤

١- الأنساب [العباسيين]

٢- قبائل العرب أ- العنوان

م.و

١٩٩٢/٦٧٧

رقم الايداع في دار الكتب والوثائق ببغداد ٦٧٧ لسنة ١٩٩٢

بِسْمِ اللَّهِ الرَّحْمَنِ الرَّحِيمِ

قُلْ لَا إِلَهَ إِلَّا اللَّهُ  
إِلَّا الْمَوْجُودُ فِي الْقُبُورِ

مِنْ لَدُنِّهِ



الحاج <sup>○</sup>خضر السامان لعن الله  
الدري العباسي

نصابة عشيرة  
البوردل العباسية  
وَالدُّرُف

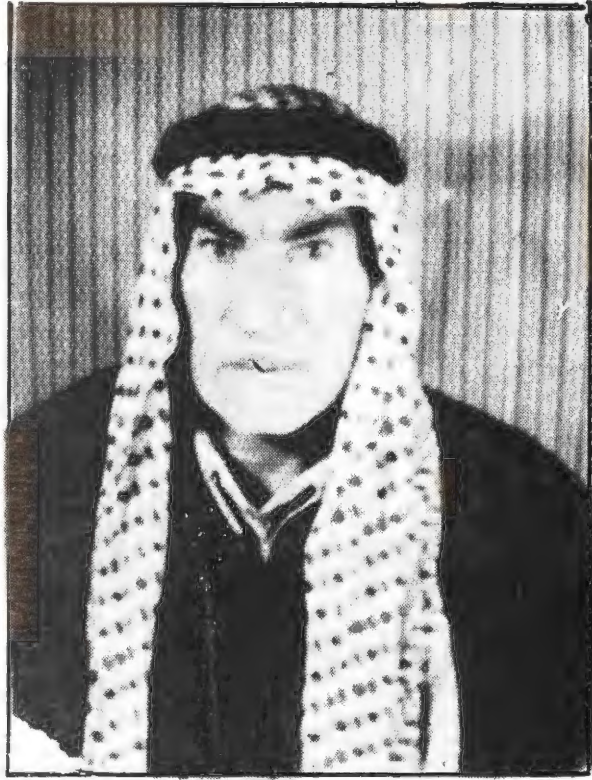

أخو <sup>○</sup>خضر السامان الدري  
العباسي

نصابة عموم العباسيين  
في العراق  
مؤلف كتاب

«خاية المستعان»

لمعرفة  
العجائبيين في العراق»







بِسْمِ اللَّهِ الرَّحْمَنِ الرَّحِيمِ

لِأَهْلِكَ

إِلَى وَالِدِي خَيْرِ السُّلَمَانَ الْمَدْلَكَ الْعَبَّاسِي ...  
كَانَ طَمُوحَكَ أَنْ تَجْمَعَ أَبْنَاءَ الْبَيْتِ الْعَبَّاسِيِّ أَوْلَادُ الْعَبَلِ  
بِزُعْبَدِ الْمَطْلَبِ (صِفَاةً) بِكِبَابٍ يَضُمُّ مَخْطُوطَاتِ الْأَسْرِ الْعَبَّاسِيَّةِ  
وَقَدْ أُخْرِجَتْ فِي حَيَاتِكَ مَخْطُوطَةُ الْعَبَّاسِيُونِ (الْبُرَيْدِ) وَأَنْتَ تَأْمَلُ

أَنْ تُنْجِزَ مَا بَدَأْتَ بِهِ وَقَدْ خَارَكَ اللَّهُ تَعَالَى إِلَى جَوَارِهِ ...  
فَهَضَمْتَ لِتَحْقِيقِ وَصِيَّتِكَ فَاتَّصَلْتَ عَلَى مَرِّ السِّنِينَ بِجَمِيعِ الْأَسْرِ الْعَبَّاسِيَّةِ  
وَالنَّخْبَةِ مِنَ الْأَسَانِدَةِ الْمَوْخِزِينَ وَالْمُتَضَلِّعِينَ بِالتَّارِيخِ الْعَبَّاسِي  
فَكَانَتْ ثَمْرَةٌ جَهْدِي هَذَا الشَّجَرِ الْجَامِعِ لِلْأَسْرِ الْعَبَّاسِيَّةِ فِي الْعِرَاقِ ..  
أَقْدِمَهُ هَدِيَّةً إِلَى رُوحِكَ الطَّاهِرَةِ

تَحِيَّةً لِلْمَدْلِكِ الْعَبَّاسِيِّ  
إِلَى ابْنِكَ ..

# بِسْمِ اللَّهِ الرَّحْمَنِ الرَّحِيمِ

○ إلى السيد أحمد بن محمد بن سليمان الديلمي العباسي لقد أكلت من إبله والذئابة الله  
 فعم البركة وأدعوك الله أن يعينك على إكمال مجدي بقدر من أصدق  
 ما بذل في مجال النسب وهذه قصيدة تراضفة اعترافاً بتي جميل صنعك  
 وحسن أداء الأمانة .

## القصيدة

لمجدك أبناء أبروا وأحمدوا  
 فغزا رسول البشير الله (أحمد)  
 بجاهد عسر العجوت والبحت مجهد  
 ندي فيني عن عرانا ويرشد  
 بيت الردي في العالمين ترقد  
 سما في بني العباس من ليس بمجد  
 وطوبى لبيت سجده يتجدد



هنيئاً أبي سناك مايت يرفد  
 أذارت لك الدنيا الدنية ظرها  
 تراصل لاكلك جهود لباهت  
 فأبدى سراماً لا يجتني ضياؤه  
 فياصلة الأرقام هذه وشجة  
 وهذا مقام في ديار خبرتها  
 فطوبى للأرقام تقاض أياها

أبو عبد الله  
 محمد خضر السلمان المدلل العباسي

١٩٩١ / ١٠ / ٢٢

# بِسْمِ اللَّهِ الرَّحْمَنِ الرَّحِيمِ

كلمة الاستاذ الدكتور  
محمدين علي محفوظ الأسدي

- النسب من معارف العرب خاصة ، وعلم النسب من مفاتيح العرب المرمزة ، والإهتمام  
بالأساب وحفظ أسامي الآباء والأجداد شئنة معروفة وسيرة دأبة ستمة قديما ومدينا ،  
وكتب النسب مما يميز المكتبة العربية منذ القديم .
- كان العرب يسمون النسابة (علامة) وقد اشتهر من النسابة علماء من الكتب والأسفار ما  
يسير الى منزلة هذا العلم ومكانة أهله في التراث .
- وقد أهدى طبقات النسابة جماعة منهم شيخنا العلامة المحقق النسابة العثماني المرموم السيد  
شهاب الدين الرعي اللقب بالنجفي وصديقا العلامة النسابة المولف المرموم السيد عبد الرزاق  
كوتنة ، وآخرون .
- والنسب علم واسع عميق ، له أصوله وقواعده وضوابطه وإمطالاته ويزود مما أشارت  
اليه بعض كتب النسب ، وقد خص بعض المؤلفين رسائل في علم النسب ومطالعه ، فيها ما لا يد  
من معرفته وما لا يسع النسابة جملة ، وقد ندرت في بعض مقالاتي وبخاصة في رسالتي على  
الضروري من قواعد النسب وضوابطه وفصلت أوصاف النسابة وما ينبغي له من خصال وصفات  
وما يجب أن يعرفه ويطلع عليه ويحيط به من معارف وعلوم وفنون ومقدمات ، فالنسب يحتاج الى  
معرفة وعلم وتحقق وتدقيق وإحاطة واستيعاب ودقة وإصغاء كما يحتاج الى إحاطة بالكتب  
والوثائق والتواريخ ومعرفة بالحفظ والورق والحبر ، والقيام بالخطوط والخواتيم والشهادات .
- ولا بد من تقوى وورع وزهد وديانة وأمانة وصيانة ومن خلوص وصدق وصلاح ، غير  
الذكاء والفطنة والألمعية ، وغير الحفظ والتذكر والاستيعاب ، والنسابة علم شفا  
صريف وشفا صفرة .
- أهدى شيخنا المرموم المقدس ، الشيخ محمد حسن الرازي صاحب كتاب الذريعة ما

أصابه وأطلع عليه أو سمع به من كتب النسب في الزيمية وقد استوفى قسم منها في الجزء الثاني في  
 مروض الأوساب فقد ذكر (٥٧) كتاباً من مهماتها وأشار إلى (٥٨) كتاباً في الجزء الرابع و  
 العشرين في حرف النون في مادة النسب . وسأذكر في قائمة كتب النسب كتاب نسب ابن عباس  
 للبحروري من علماء الأئمة الكبار في القرن الرابع المتوفى سنة ٣٢٢ هـ . وكتاب نسب بني  
 العباس وهو كتاب وللعباس ، ويضلل في المروض لكل كتاب في نسب بني عبدالمطلب . ومنها  
 كتاب السكري المتوفى سنة ٢٧٥ هـ ، وكل كتاب في نسب بني هاشم ومنها كتاب محمود بن هاشم  
 لابن ميفور المتوفى سنة ٢٨٠ هـ . وكتاب السيد جعفر الأعرجي النسابة مؤلف كتاب نسب  
 بني هاشم سنة ١٣٤٣ هـ . وكل كتاب في نسب قريش ونسب عدنان وأوساب العرب . وقد  
 فصلت قريشاً جماعة من النسابة منهم الكلبي (٢٠٤ هـ) والزييري (٢٢٣ هـ) والزيير بن  
 كبار (٢٥٦ هـ) والجهيمي (٢٠٥ هـ) ، ومؤرج البصري (٢٧٤ هـ) . وابن قدامة (٦٢٠ هـ)  
 وأمثالهم .

○ ذكر مردينا العلامة النسابة المرحوم السيد عبدالرزاق كرنه الحسيني في كتابه  
 الباع النافع (منية الراغبين في طبقات النسابة تراجم (٥٦٨) من علماء النسب في القرون  
 الأربعة عشرة مرتبة على ثلاث ، منذ القرن الأول حتى أضراب القرون الأخيرة . وذكر  
 أسامي (٤٧١) من الكتب في النسب في فهرست رتبته على الحروف وضعه في ريادة الكتاب  
 ○ وقد أوصى المستشرق لك . و . . سترستين ، سمقوه (طرفة الأصحاب في معرفة  
 الأوساب) للملك الأشرف (١٠) من كتب النسب مرتبة على المؤلفين سبتنا بأبي  
 اليعقوبان النسابة المتوفى سنة ١٩٠ هـ ، وانتهى الأمر شكيب أرسلان المتوفى  
 سنة ١٩٤٦ م ، وقد فات الثلاثة الشيخ والسيد والمستشرق من أسماء كتب النسب  
 ما لأردني لعله جاوز ما عدوا من كتب ورسائل وشجرات .

○ قلبت كتاب (غاية الشواق لمعرفة العباسيين في العراق) لولنا السيد أحمد حضر  
 سلمان العباسي الرومي وهو شجر ضخم يمتد على أوساب العباسيين في العراق . والعباسيون  
 هم ذرية القاسم بن عبدالمطلب (رضن) عم النبي (ص) وهم عشيرة الخلفاء وأسرة  
 بيت الخلافة من بني العباس .

○ حاول الأئمة المؤلف الفاضل الجاه الأعقاب بالسلف وأوصل الفروع بالأصول من القرن الأول حتى أيام التأليف .

○ ويجمع كتابه المشجر بين التقريب والتبيين وتفصيل والتوضيح ، والجوهر صفحته وأوراقه رسوم جميلة وسلاسل مرصولة ، وملقات منظورة .

○ يضيف هذا الكتاب السطر إلى مكتبة النسب عملاً آخر ، فيما نفساً مرماً يجمع التراث والمعاصرة ، ويتم الحاضر والماضي ، ويجمع الأضر بالأوائل وهو مشجر واضح بين سهل وسير .

○ اهتئ ولذا الأئمة المؤلف الفاضل بكتابه الجامع الكبير وأدعوله بالتوفيق والنجاح ، وهو عهد عظيم كبير أو مل أن يتاح له تحتها وتكميله وتفصيله وتذييله ، والله المسؤول أن يسد أمره ، وينج سعيه .

○ أنا أرجو أن لا يتكل الناس على الأضباب ومدها وأن لا يعتمدوا على الأضباب وأن لا يعولوا على الآباء ، وأن لا يستندوا إلى الأجداد ، وأن لا يكتفوا بالعمومة والخوولة ، وأدعوا أن يقتدي اللامع بالسابع وأن يهتدي الأضر بالأول ، وأن يقفي الآتي الماضي ، وأن يتلو المتأخر المتقدم ، وأن يعقب الثاني البادي ، وأن يجيئ الحادث على أثر السلف ، وأوئل أن يسبوح العائد البادئ ، ويتذلل السالف ، ويفوق الطراف التالد ، ويفضل القادم الراحل ويرز الجائي على الذاهب .

○ والله أسأل أن نفرد جميعاً بنيل الراد ، ودره الاسية ، ونجح المطلب إن شاء الله

الشيخ حسين علي محفوظ  
استاذ الدراسات الشرقية

# بِسْمِ اللَّهِ الرَّحْمَنِ الرَّحِيمِ

كلمة الدكتور  
محمد جاسم صماري الشرياني

○ تعد الكتابة في أنساب العرب من الكتابات الأصلية والرائدة في ميدان الفكر التاريخي عن العرب حيث سألته هذه الكتابات في تدوين سيرة الرجال الذين ترد ترجماتهم في بيان التسلسلات النسبية التي تحدث عنها حيث أدت تدوين الأنساب بصورة غير مباشرة إلى تدوين تاريخ الأسر والعشائر ومن ثم القبائل ومن ثم جوانب من تاريخ الأمة ولذلك تعد الكتابة في أنساب العرب من الكتابات الرقمية التي لها فضل في تدوين تاريخ العرب ، ولقد أدركت الحركة الشعرية هذا الجانب ولذلك استهدفت في هجرتها علم الأنساب عند العرب واعتبرته من العلوم الخطرة التي يجب إيقافها والقضاء عليها وذلك لقطع الصلة بين العربي وأمه وذلك من خلال قطع خيط النسب الذي يربط بين الفرد وأمه ولهذا كانت الشعرية الأنساب العربية ومحاولة أن ترسم صورة مركبة للأنساب العربية في سماواتها للشعرية تلك الأنساب ولقطع الصلة بين العربي وبين أمته ولذلك صرنا نلاحظ من خلال هذا التوجه الخطير عدم الإنساب إلى القبيلة وإنما صار الإنساب إلى المكان أو المدينة أو الرينة أو الحرفة وابتعد العرب عن الإنساب إلى قبائلهم وفي الحقيقة كان استهداف الشعرية هذا ناجما إلى حد كبير خاصة وقد نشأ هذا الاستهداف وترعرع في ظل الفرو البهيمي الفارسي للعراق سنة ٣٣٤ هـ وابتداء من غزو جاجرجي سنة ٤٤٧ هـ .. وما أعقبهما من غزو مغولي للعراق سنة ٦٥٦ هـ ، ١٢٥٨ م . وما تلا ذلك في فترات مظلمة مرت على العراق أدت إلى إهمال وتساكف الأنساب واضطراب بعضها البعض وأصبحت العناية بالأنساب ضعيفة بل ومحدودة فترقى من هناك أعجمي ، أخذ بالإنساب إردعاً وكذباً إلى أن أعرق القبائل العربية بمهج واهية وأغراض مدروسة شبيهة وما سمع تلك العناصر على حقيق ما كانت تهدف إليه وضياع علم الأنساب العربية وإيقافه إلى علمائه ورجالها الذين كانوا مجرداً للحماية الأنساب والشجرات العربية من الدغلاور

الكاذبين ولذلك لا بد لنا من العودة إلى علم الأنساب العربية الذي يُعد من أبرز أصناف  
علم التاريخ عند العرب من أجل أن نشرب أنسابنا نذب أصول كثير من قبائلنا و  
عشائرنا ولكي نكشف عن زيف الزيفين وكذب التعمين ولذلك فإننا أدرعنا إلى تشجيع  
هذا النوع من الدراسات العلمية وخاصة في قطر العراق الذي يمتلك عمق حضاري  
وتاريخي عظيم .

● كان للعرب دور بارز وأساسي وهام في بناء ذلك العمق الشهير وإثني  
إذ أكتب هذه المقدمة لهذا الكتاب :

(غاية السباق لعرفة القبايل في العراق) ...  
أبارك جهود مؤلفه السيد أحمد الدوري العباسي الذي عرف فيه غيبة علمية  
جاسمة ومتابعة بشغف لعلم الأنساب وكنت أحد الذين شجعوه للبحث في هذا  
النوع من الدراسات رغم إدراكنا لصعوبة هذا النوع من الدراسات والأبحاث ومع  
هذه الصعوبة ومع معرفتي لظروفه العلمية إلا أنني أضفه على هذا العمل اليد  
رغم اعتراضني على طريقة منهجية العرض التاريخي لديه حيث اعتمد أسلوب ومنهج  
السويدي في كتابه (سبائك الذهب) حيث عرضت عليه منهجية الدراسات  
النسبية الممتدة عند النسابين العرب القدامى ولكنه إجهتني عليه فله ..  
أجران وأجران لم يكن نصيب في إجهته كما كان لي ثقة بعملي من خلال  
جهوده الثمرة التي بذلها في مثل هذا النوع من الدراسات فله بيتي التهنئة  
القلبية على هذا الإيجاز العاصم الرابع سألنا الله تعالى أن يوفقنا  
ليسد هذا الكتاب فراغاً في المكتبة العراقية والعربية .  
والله ولي التوفيق

الدكتور  
محمد طاسم حماري الشهداني  
نائب الأمين العام لإتحاد المؤرخين العرب  
رئيس قسم الدراسات التاريخية / معهد الدراسات العربية والأجنبية  
بفندق الحرورية في ١٣ / ١١ / ١٩٩١



# بِسْمِ اللَّهِ الرَّحْمَنِ الرَّحِيمِ

لا تشارك تعرف امة من الامة عنيت بانسابها عناية الامة العربية بها ، ولا تعرف امة عاشت ما ضيها في ماضها وكان له الأثر الفعال في توجيه حياتها الاجتماعية و السياسية و الأدبية كالأمة العربية ، وفي مراجعة كتب الأنساب التي منعت بها كتب الفهارس تضع أهمية علم الأنساب عند العرب واسماء المؤلفين الذين بذلوا الجهود الممودة من أجل إعداد تلك المعاجم الكبيرة .

● ولم تقتصر اهتمام العرب بانساب الناس وإنما وضفوا الكتب في أنساب الخيل و سلالتها و يأتي هذا الإهتمام لأنه يمثل الهوية التي يعرفون بها والتاريخ الذي يعتدونه وبمسلة الأجداد التي تحفل بها أيام العرب ووقائعها ويفضل ... النساءين الذين أجهدوا وعتقوهم لجمع ما نشئت وتوسيد ما تفرقت من أنساب .

● وفي هذا العلم الذي يتناول الحديث من أنساب العرب منذ أن ارتخروا من صلب أبي الخلدون آدم عليه السلام ، ثم يفصل قبائلهم وعشائرهم ويوضح أوامر العرب التي تربط بين القبائل التي تمت إلى الأصل واحد وتؤول إلى أب مشترك ويحدها هذا العلم عن أسماء القبائل والأحلاف القبلية ويوضح لكل قبيلة جد ولا للأنساب لا تزال يرتقي بها صعوداً حتى يصل جدها الأعلى .

● بحيث أصبح بوسع أي عربي مسرع يبيت في الحقة من عصور الفلحاء أن يعرف أسماء معظم أجداده الغابرين .

● لقد رقت الأمة العربية شأنها شأن سائر الأمم العالم بمرحلة لم تكن الحياة الاجتماعية قد استقرت على نظام واضح ، وسما لاشك فيه ان النساءين قد استقروا مادتهم وحبولهم من نسائي القبائل ومن المؤلف أن يكون في كل قبيلة طائفة من رجالها حتى يحفظ أنسابها وتحدد صلوات القرابة بين عشائرها وأخاذها ، وهي ظاهرة ما تزال معروفة حتى اليوم ثم جمعوا

هذه المراد وصفوها وسقوها على الوجه الذي انتهى إيسا ويرجع أن وضع عمر بن الخطاب رضي الله عنه ديوان الخطا كان أول ما فيه العرب إلى ضرورة العناية بأنسابهم، وإن كان الاهتمام بها أقدم من هذا التاريخ، وتصنيفها وترويضها ولا سيما إن بناو الدولة العربية في ذلك الحين كان قليلاً ونظيرها الإدارية كانت مستوحاة من هذا النظام القبلي على إن وضع مدارك الأنساب في صورتها الكاملة المنسقة لم يتم إلا أوائل عصر بني أمية.

○ فالنسب سبب لتعارف وسلم إلى التواصل، به تتألف الأرحام الراسخة وعليه تحافظ الأواصر القربية.

قال تعالى :

(يَا أَيُّهَا النَّاسُ إِنَّا خَلَقْنَاكُمْ مِنْ ذَكَرٍ وَأُنْثَىٰ وَجَعَلْنَاكُمْ شُعُوبًا وَقَبَائِلَ لِتَعَارَفُوا) صدق الله العظيم .

○ فمن لم يعرف النسب لم يعرف الناس ومن لم يعرف الناس لم يُعِزَّن الناس .  
○ وفي الحديث الشريف :

« تَعَلَّمُوا مِنَ النَّسَبِ مَا تَعْرِفُونَ بِهِ أَحْسَابَكُمْ وَتَصِلُونَ بِهِ أَرْحَامَكُمْ »

○ وقال عمر بن الخطاب رضي الله عنه

« تَعَلَّمُوا النَّسَبَ وَلَا تَكُونُوا كَنَبِيْطِ السَّوَادِ إِذَا سِئِلَ أَحَدُهُمْ عَنْ أَصْلِهِ قَالَ : مِنْ قَرِيْبَةٍ كَذَا وَكَذَا » ...

ويبقى فضل العرب قاسماً وللرسول الكريم أماديث كثيرة في منزل العرب

رضرت به الكعب، قال الرسول صلى الله عليه وسلم :

« إِذَا سَأَلْتُمْ الْحَوَائِجَ فَاسْأَلُوا الْعَرَبَ فَإِنَّهَا تُعْطَىٰ لِثَلَاثِ خِصَالٍ .. كَرَمٍ أَحْسَابُهَا وَإِسْتِحْيَاءُ بَعْضُهَا

مِنْ بَعْضٍ وَالْمُوَاسَاةُ لِلَّهِ .. ثُمَّ قَالَ :

« مَنْ أَبْغَضَ الْعَرَبَ أَبْغَضَنِي اللَّهُ » .

○ وإذا كانت السنوات لعجاف قد حاولت أن تزعج الفرقة بين أمة العرب فتزق  
وحدهم وتفرق شملهم إلا أن العريصين على وحدة الأمة ظلوا يؤمنون بوحدة  
وسيدلون أقصى ما عندهم من أجل إبقاء الأوساط قائمة لأنها تمثل الجذور  
المثابرة والأصول الراسخة .

○ واليوم يظلم فتى عربي لينظم إلى قافلة علماء النسب ويضع كتابه :  
( غاية المشتاق لمعرفة العقبين في العراق ) ...

إنه السيد أحمد فخر سلمان العباسي الذي واصل العمل في علم من أصعب  
العلوم تدخلاً وأشدها صعوبة وأكثرها تشاكاً وقد استطاع بعون من  
الله وعيابه فمن أسهم في معاونته أن يقدم هذا السفر الخالد الذي جمع  
الشمائل بعد تفرقة ووجد الأهل بعد تباعد فكان غاية في الإعداد ونهاية  
في التأليف وقد أنصرف الناس فيه عن هذا الضرب من التأليف .  
وفقه الله لما أقدم عليه وأسأل الله تعالى أن يسترد على طريق الخير  
خبطاه ليضيف إلى مكتبة الأوساط سفرًا آخر من مؤلف عراقي يدرك المعنى  
الوطني والقومي لهذا العلم والسلام

الدكتور

نوري محمودي الفيلسفي

عميد كلية الآداب - جامعة بغداد

العاشرين سبغ الثاني ١٤١٣ هـ  
السابع من تشرين الأول ١٩٩٢ م

الاستاذ الدكتور  
فَارُوقُ عَمْرُوفِي

# بِسْمِ اللَّهِ الرَّحْمَنِ الرَّحِيمِ

- الحمد لله رب العالمين والصلاة والسلام على نبينا محمد بن عبد الله أشرف المرسلين وعلى آله وصحبه الطاهرين ...
- وبعد ... فقد كان مفظ الأنساب مأثرة من آثار العرب .. وبيزة لأولئك المؤلفين الذين اشتغلوا بها وأجهدوا أنفسهم في البحث عنها وحفظها ابتداءً من أولئك أمثال النسابة محمد بن السائب الكلبي .. (ت سنة ١٤٦هـ / سنة ٧٦٣م) وغيره من الرواد الذين أسهموا بتأليف الكتب عنها وتوضيح تسلسلها وتداخلها بالصراحة وتبيان نسبة العصب عن نسبة الرحم أو نسبة الولد .
- وهكذا عدت كتب الأنساب قديماً ومحدثاً من ميزات حركة التدوين التاريخي في الأمة العربية فاقت بها أسماء عديدة فلم تعرف أمة في القديم والمعاصرة ألتأنا بها إهتماماً ما يقارب الإهتمام العرب بأنسابها .
- وممن جاء الإسلام وبشر بمبادئ إنسانية مركبة ان الناس من آدم وآدم من تراب .
- واكد الرسول صلى الله عليه وسلم على ان الناس سواسية كسان السط وان العيار الوحيد للتفاضل هو التقوى .
- فان مهالة المساواة هذه لا تقني إلقاء الأصل أو عدم الإهتمام بالنسب فالرد يجب أن يعرف نسبة لكي يتبين موقعه من الآخرين من القرابت وما يتبعها من علاقات إجتماعية ومعتوق وواجبات .
- بل أن الإسلام أكرر الإدعاء بنسب كاذب ، وأنه يمارد النبي .. قال تعالى : ( ادعواهم لأبائهم ذلك أقرب للتقوى ) .
- وذهب فقهاء الأمة الإسلامية إلى ان تجاهل النسب يعين تطبيع مفاهيم الشريعة في الشرك والبراث والوصية والزواج

إلى ذلك .

- واكثر من ذلك فان مجال العمل النسب سيؤثر سلباً على الحياة العلمية لأنه يعيق عملية التحقق من السند في الروايات ويهدئ الثقة في الرواة .
- فالإسلام إذن اكد على معرفة النسب ولكنه أنكر استقلاله كوسيلة للوصول الى هدف معين أو أداة للتفاخر والتعالي والتعج .
- ولهذا نلاحظ ان قوائم العطاء اعتمدت النسب وتخطت الأوصاف الأولى الى الأربع وأخماس B ان على أساس القبائل وأسابها .
- فالنسب عند العرب غم أهميته لا يعتبر وسيلة للزعامة أو الرئاسة أو النزلة الإصتماعية المرسومة أو مدعاة للفتور .
- وهذا عاشر بن الطفيل سيديني عاشر يقول بصريح العبارة بأن كفاؤته ومقدرته على تحمل المسؤوليات لا ينسب له هي التي مهلت له سيديني عاشر .

ولا في ولاه كثر ابن ذكوان  
 فما كوتني عاشر عن وراثة  
 ولنتني راعي عمهاها ولا نقيت  
 وفي السر مني ولا نقيت  
 ابن الله ان لشمولها بوج والار  
 أفلاها ولا راي من رناها بمقتب

- ولا ينبغي أن أشيد بالمجهود الكبيرة التي بذلها السيد أحمد فضل سلمان الدقل العباسي في كتابه الموسوم (غاية السئان لمعرفة العباسيين في العراق) .
- وأرجو ان نتم هذه الجهود بطبع الكتاب ونشره لتعم فائدته والله ولي التوفيق ... إنه نعم المرولي ونعم النصير م .

الدكتور  
 فاروق عمر فوزي  
 اجازة التاريخ العباسي بجامعة بغداد  
 عنده هبة كتابة التاريخ  
 ١٩٩٢/٩/٥ بغداد

# بِسْمِ اللَّهِ الرَّحْمَنِ الرَّحِيمِ

كلمة الدكتور  
مَجْمَعُ الدِّينِ السَّهْوِيِّ وَرَدِّي  
(نقيب العباسيين آل السهروردي)

○ الحمد لله رب العالمين الذي هدانا لهذا فأنا كنا لعلنا ولعباره الصالحين طريق الرشاد والصلوة والسلام على أشرف الرسل سيدنا ونبينا محمد بن عبد الله وعلى آله وصحبه أجمعين .

○ أما بعد .. لقد يكن الرحمن الرحيم أمينا وابن عمنا السيد أحمد بن فضل السامان الدروي العباسي من جمع واعدار وتحقيق ما وصل إليه من أصول أجدادنا السالفين والحاضرين وتعزيز وشائج الرحم التي وصل الخلف الصالح بالسلف الفاضل الذي لا يزال الطامح أن يأتي على بني القباس في وطننا بعد سقوط بندار نتيجة النزول الفوري بعبارة لولا كرفاء سفره الرسوم :

( غاية السناخ لعرفة العباسيين في العراق )

مليلا هاهنا فاهنا نقيا واضحا وفريدا نادرا .. ليعرف الأهل بأصول ذريتهم ولعيش أفرادها وأخذها من فرق الزمان بهم وهي أول محاولة فريدة في أهدافها وغاياتها لهذا الجمع الذي يدين الأعمار بالآباء والأجداد وجميع الشمل ويصل الرحم منسية الإهمال وينتار السعال ... وليقفوا على من فرقهم الزمان وأبعثهم سوء الحال عن ما ضيهم التليد لبناء ما ضيهم واستقبل ابنائهم السعيد .

○ فحمدوا وشكروا واستأنوا لله الذي جعل الأضباب سببا للعارف والتوادد وورقاة للتعاب والتواصل والتعاطف وصدق رسول الله (ص) إذ قال :

( تقاموا من النسب ما تعرفون به أصبا بكم وتصلون به أرحا بكم )  
عليه وعلى آله وأصحابه وذوي الأوصاف العلية والأضباب الزكية العروة والرضوان ويقول جدهنا الشيخ محمد اليزيدي بن العلاء العباسي الشيخ عبد الرحمن السهروردي :

عنه الله تعالى : انه لا بان من لم يعرف نسبه ولم يقف على ما عليه

حسبه لم يعرفه الناس ولا تكن له منزله بين الجلاس ان :

= غاية المشان لعرفه العباستين في العرق =

يمكن اعتباره مدفلاً لإعادة تنظيم البيت القبائلي لفصل الرحم في وقت نحن أجمع مانكرن الى جمع لشملة وتوحيد الكلمة والتمسك

بالأصل والأصول والله من وراء القصد .

○ فشكراً لله الذي مهد لأخينا القبائلي أحمد سناه وجزاه الله

ضيراً الجزاء لما بذله من جهد جهيد من جمع للأسر العباستية في العرق .

○ في وقت كان الأبناء فيه يجهلون ما فوق الأجداد من أسماء وهذا

لعربي عملاً جباراً يستحق الباحث من الإصرار والتقدير ..

جائلين الرئي القديران يأخذ بيده إلى ما فيه  
الخير والله لا يضيع أجر من أحسن عملاً وهو  
صبي ونعم الركيل .

نجم الدين بن سحبي الدين  
بن محمد سليم بن عبد الرحمن  
السهروردي الدرعي القبائلي

بغداد في  
٦ ربيع الأول ١٤١٢  
٤ ١ يلول ١٩٩١

# بِسْمِ اللَّهِ الرَّحْمَنِ الرَّحِيمِ

كلمة الدكتور  
عبد السلام رؤوف

• يؤدي بحث في الأضباب اليوم فيما تؤدي العبة الى غاية أخلاقية نبيلة تتمثل في شأواضر العبة والتعاون بين عدد من الأفراد والأسر وتأكيده على الروابط الإجتماعية بينها كما انه من ناحية أخرى يخلق لدى أبناء الجيل الجديد إحساساً بقيمة الأعراف الكريمة التي يتخدرون منها بالفضائل الروثة عن الأسلاف وتعبدهم عما يمكن أن يشبههم من قول وفعل ولا تشك في ان هذه الدوافع وراوعناية العرب السالمين بتدوين أنسابهم وحفظها وقترنهم المنسب بالحب وهو كما عرفه اللغويون الكرم والسرف الثابت في الآباء أو هو السرف بالفعل والفعال الصالح فهذا هو المعنى الأخلاقي الرفيع للعناية بالأنساب وهذا ما يميز به العرب بين الأمم حتى بلغ عدد ما هو معروف من نسابهم الستمائة نسابة عمداً (1) الغزاة العديد من الكتب والرسائل والمؤتمرات في هذا الموضوع الإنساني المحرم وكان من الطبيعي أن يأخذ اهتمام أولئك المنسابين بالرسول (صلى الله عليه وسلم) شكلاً أكثر عمقا وأشد تفصيلاً فالنسابة بهذا الجانب يمثل فضلاً عن الجانب الأخرى فيما ذكرنا تعبيراً عن إحساس بالردة بالقرية التي لم يسأل (عليه السلام) المؤمنين من أجمع غيرها. كما إننا كانت تمثل تأكيداً على النزلة الإجتماعية للإقتصادية التي أولاها المجتمع الإسلامي للمعتدين من بيته الكرمين وإذا وجدت في الأضباب الإسلامية نقابات أشرف خاصة الباحثين أصبح من أدرك واجبات هذه المؤسسات الجديدة تدريس أنساب المهاجرين وذلك بحفظ (أنسابهم من داخل فينا وليس منها أو خارج عنها وهو لنا) (وتمييز بطونهم وعرفه أنسابهم متى لا يخفى عليه [أي على النبي] أحمد منهم ولا يتأهل نسب في نسب وتبنيهم في ديوانه على تمييز أنسابهم) « الماوردي :

الأحكام السلطانية ٩٦ »



وكان توزيع الساعات الالوية (الأعطيات) يستدعي مثل هذا التفسير لتأويل  
 بينهم من لا يسحق المطار والأشك في أنه كان لبيوت المال سجلات  
 تنظم هذه الناحية فتدون فيها معلومات وافية عن عدد الرهاشيين وأسماؤهم  
 وسائطه توزيعهم ومع بروز دور النقابات أصبح الإحتفاظ بمثل تلك السجلات  
 من أبرز مهامها وأكثرها دقة ولا كان مصطلح (ذوي القربى) يعنى في نظر  
 الفقهاء الأوائل العلويين والعباسيين (٤) فإنه جرت عادة النسابين على  
 العناية بالنسب الأضريين وزاد الإهتمام بالطبع بعد نشرو الدولة العباسية  
 في العراق إلا أن لنا أن نلاحظ عدم انفراد نسابهم في كتب خاصة بهم وإنما تم  
 تناول هذه الأنساب ضمن إطار أنساب العرب والأشرف منهم أو قرشي ولم نعرف كتاباً أفرد  
 مؤلفه لأنساب بني العباس خاصة كما لم يذكرنا التاريخ أن أحد خلفائهم أو أمراءهم كلف أحد  
 من النسابين في عصره بتأليف كتاب بهذا الخصوص ومنها انفتحت نقابة الرهاشيين في القرن  
 الرابع للهجرة إلى نقابتين للعلويين والعباسيين أصبح معقولاً أن تكون لكل نقابة سجلاتها  
 المستقلة ومن الطبيعي أنه كان لنقيب العباسيين سجلات دقيقة بأسماؤهم إلا أن الزمن  
 لم يحفظ لنا هذه السجلات ولم تكن مادة للنسابين التآخرين ومن التوكل أمرها فقدت  
 مع ما فقدت سجلات والخلقة العباسية وثائقها من جراء التكتات المدينة التي  
 تعرضت لها وآخرها نكبة الفول سنة ٦٥٦ هـ ففتركت بذلك فراغاً علمياً كبيراً لا يتوض.

٥ ونتيجة لما تعرض له أبناء الخلفاء والأمراء من اضطهاد وتكفير فقد غدا الأنساب  
 إلى دوحهم مدعاة لأذى الغزاة عنهم وكان جريان الدم العباسي في عروق أي  
 رجل يشكل في نظر الغزاة خطراً على سلطتهم ومشروعاً للإستعادة العباسيين الحكم  
 في العراق مرة أخرى. بيد أن هذا الوضع لم يكن بالقوة نفسها حين تقام  
 الأمر بالمديون العباسيين الذين بقوا بعيدين عن شؤون  
 السياسة والحكم وكانوا يعيشون كأناس عاديين وميتهم من  
 علمية مختلفة.

وعلى أية حال فإن حقيقة الإضطهاد لم يستمر طويلاً

إذ سرعان ما استعاد العباسيون شأنهم في العراق ومارسوا مياديرهم الطبيعية كغيرهم  
 من المواطنين بل استطاع أحد أقطاب الخليفة المستعصم كان قد نجح من القتل  
 تأسيس سلطة عباسية مستقلة في النواحي النائية من شمالي العراق فأصبحت  
 هذه السلطة مركز جذب واستقطاب للكثيرين السلالات العباسية التي تفرقت  
 في البلاد لأسباب مختلفة وقد لقي هؤلاء إصرام الساميين عامة والمرايين  
 خاصة بسبب ضخامة الذكريات التاريخية التي يحملونها بصفتهم وريثي دولته  
 عظمى كانت في عصره رضي إهدى أعظم إمبراطوريات العالم المتمدن وربما أيضاً  
 بسبب خبراتهم السياسية الموروثة وتجاربهم المريرة وما وهبهم الله من قابليات قيادية  
 ملحوظة وكان هذا كله يمنح العباسيين شعراً فائقاً بالتميز فبينما استأثر عباسيون  
 همدان في شمال العراق بالسلطة والحكم تميز الآخرون بشكل عام بالعلم والعرفة وجميع  
 الأسر العباسية المعروفة أعقابها اليوم كان مما يمكن وصفه بالأسر العباسية التي  
 توارثت العلم كبراعن كبرشل آل السويدي والسروردي وآل باش أعيان  
 والسويدلي وغيرهم .

إن حالة الإحباط التي لا بد أن أصابت العباسيون أثر سقوط دولتهم  
 والنار نقابهم كان سبباً في انحرافهم عن تدوين أنسابهم بشكل متصل .  
 صحيح أن عدد من الأسر العباسية لبثت تسجل أنسابها وتقدير مواليدها .  
 (وقد وصلنا بعض تلك الدوريات) إلا أن كتاباً عاماً شاملاً لجميع شتات  
 كل هذه الأسر ويوضح الروابط النسبية التي تربط بينها لم يكن مشروع تأليف  
 مؤلف كما يظهر ولبثت هذه الآثار الهامة متفرقة تنتظر النسابيين ليجمعوها  
 في كتاباتهم وكانت أول محاولة لجمع أنساب العباسيين في كتاب هي ما قام  
 به الشيخ محمد صالح السروردي العباسي التوفي سنة ١٩٥٦ في  
 كتابه المخطوط (الإيناس في تراجم أقطاب بني العباس) .  
 إلا أن الكتاب رغم أهميته لم يحيط إلا بأشباب عدد محدود من الأسر ولم  
 يتطرق إلى الباقيين ممن كانوا بعيدين عن دائرة علم مؤلفه .

وكت أرمبرأت بَصَدِّي باحث من أبناء هذا الجيل لهذا الرمة النبيلة والساقفة  
في الوقت نفسه فيجت عن تبقئ من وثائق شرعية وسجلات نسبية وجمع  
ما تفرقت في بطون الكتب الفظية والطبوعة ويقارن بين مطبوعات كل هذه  
الضمان ليخرج على الناس بكتاب هو أقرب إلى الكمال وليكون ركيزة يمكن له  
أو لأخرين أن يكملوا ما بدأ بالأضافة والتفصيل .

○ وشاء الله تعالى أن يتولى هذا الأمر الباحث السيد أحمد بن محمد السلمان  
وهو من أرومة عباسية سكنت بلدة الدور منذ قرون عديدة فيجمع من جهده  
ورقته الشيء الكثير يتفصل بالأسر ويطلع على الوثائق المكونة والأنساب  
المحفوظة مؤلفاً منها هذا الكتاب النافع إن شاء الله وعلى الرغم من الجهد  
الكبير المبذول فإن من التوكيد وجود أسر عديدة أخرى لم يدرج في هذا الكتاب  
وسبب ذلك يعود لتفرقها في البلاد أو الكثافة تجعلها في منطقة واحدة على  
هذه سوا وتفسير الأمر الأول يعود إلى تفرق الأسر العباسية في الدت  
والعصابات في شمالي العراق وميزبه يقتضي جهوداً اضافة في البحث عنها والأصلح  
بعمليتها وتفحص ما لديها من وثائق وهذا ما يضيق عنه الوقت في المال الحاضر أما  
الأمر الثاني فإن تكثر العباسيين في منطقة واحدة ولدة طويلة كما في بعض مناطق  
بهديان مهلم يبذلون كعشيرة حقيقية تجمعهم وحدة العشيرة أكثر منها معرفة  
عمر والنسب الذي يخفرون منه ومن هنا فقد اعتوت هذا العرود - أهلياً - بعض  
الإختلافات بسبب اعتماد رواته على الحفظ لا على التسجيل فضاقت بذلك فرصة  
إدراجه في شجر موثوق حتى تظهر وثائقه مؤكدة جديدة .

○ لقد ان ائختيار طريقة (البسوط) يمثل منهجاً مرفقاً في تسجيل  
أنساب الكتاب فهذه الطريقة تتميز بأن يبداً بها بالطن الأعلى  
ثم تتدرج إبناً فإبن إلى الطن الأسفل ومن ثم فرج  
توضع بأيسر سبل تفرع الأسرة الواحدة إلى أسر عديدة وتبين

الروابط النسبية بين الأباؤ والأحفاد بما لا يقبل لبساً أو غموضاً .  
وفضلاً عن ذلك فإن المؤلف عمداً أراد نبذة قصيرة تعرف ببعض  
أفراد الأسرة العباسية من الأُمراء والقادة والعلماء وهذا أيضاً من  
تقاليد كتب الشجرات والبسوطات في النسب عند العرب استعباراً وفقه  
الله .. فأحسن صنفاً .

○ إن نسباً ينتهي بعتم سيد المرسلين - صلى الله عليه وسلم -  
لبيد روحه بعناية الباحثين وإهتمامهم فكيف وقد برز من هذا النسب  
رجال دولة قادت العالم الإسلامي نحو خمسة قرون وإمارات  
ودول عديدة حكمت أنحاء شتى من العالم .  
○ ابنها إذن لمحة علمية نبيلة وعهد مبارك جدير بالتقدير والله اعلم  
أن يرضى مؤلفه إلى مزيد من التوفيق .

فَأَمَّا الزُّبُرُ فَيَذَرُهَا جَفَاءً وَأَمَّا مَا يَنْفَعُ  
النَّاسَ فَيَمْكُثُ فِي الْأَرْضِ

الدكتور  
عماد عبدالسلام رؤوف  
احازن تاريخ العرب الحديث / جامعة بغداد  
عضو هيئة كتاب التاريخ  
بغداد ١٦ / ١٠ / ١٩٩١

بِسْمِ اللَّهِ الرَّحْمَنِ الرَّحِيمِ

كلمة السيد  
مَحْفُوظُ الْعَبَّاسِيِّ

قال فوحي: (قل لا اِلهَ اِلاَّ اللهُ عَجَلَهُ اَجْرُ اللهِ الْوَقْفَةُ) نقيب العباسيين في الرصد  
في القرب (الشورى - ٢٣)

قال صلى الله عليه وسلم :

« تعلموا من النسب ما تفنون به أصابكم وصلون به أربابكم » .  
○ من هذا المطلق كان عمنا الراحل التقي الورع كريم الخلد وصي المفضل  
ورضيع الذات والآل الشيخ خضر السامان الدوري العباسي صمد الله  
وطيب تراه قد اضمي روحاً من عمره في جمع أخبار عشيرته الشهيرة (البريدل)  
وبقية أبنائه وعمرته من العباسيين الأخرين في العراق فألف مخطوطاً  
يضم المخطوط الرئيسية لفرع فند البريدل المنحد من الدولة الهاشمية  
العباسية المباركة .

○ وبعثت وضع الأسس وقطع شوطاً كبيراً في تجديد البناء ... وافاه  
الرحيل المحترم فما كان من نجله البار السيد أحمد الدوري العباسي  
إلا أن يعصر الأخر بيمت تشييد ذلك الصرح الشامخ حتى أنجزه  
بعمرة الله على أحسن ما يرام محققاً أمنية والده الجليل ومفظاً  
لهذا التراث العربي من الضياع ولسان حاله يقول :

إِذَا مَلَكَ مِنْ تَاكِتْرٍ كَبِيرٌ قَوْلٌ شَاقٌّ أَلَا لَكُلِّ رَفْعٍ

○ هذا والله أسأل أن يكفل جبهه المشكور بالنجاع ويجعله خالصاً  
لوجه الكريم إنه سميع مجيب وآفر دعوانا أن الحمد لله رب العالمين .

مَحْفُوظُ الْعَبَّاسِيِّ

٨ ربيع الأول ١٤١٢ هـ

كلمة النسابة الخجفي  
السيد حسين السبيعي أبو سعيد الموسوي

## بِسْمِ اللَّهِ الرَّحْمَنِ الرَّحِيمِ

○ يمكن شيخنا الحقوق وامتازنا الشيخ محمد حسن المروف (آغا بزرك) صاحب كتاب الذريعة، مدينة باربار فترة طويلة من الزمن واتصل بالعباسيين القديار شخصياً وعرف عنهم تفرعاً عنهم ودونها، ولما اتيت لي فرصة دراستنا الشيخ بعد وفاته دونت الفرع والاصول واستفدت كثيراً من ما قد ظل زمناً مخفياً واطلعت على ما كتب عن الدعوة الهاشمية لذاعم إلى تحقيق نسب العباسيين كما هو مذكور في هذا الكتاب السمي :

### « غاية المسئو... لمعرفة العباسيين في العراق »

تأليف السيد أحمد فضل السامان العباسي فوجدته دقيقاً في سرد محتوياته وان تفرعاته هي كافي كتابنا :

(الكشكول في الانساب) وقد قارنتها بكتاب الجمعية لسجرة في الانساب المطهرة لولفه السيد عدنان القابجي فوجدتها صحيحة وقد صححت ما وجدته مستتراً به واضفت ما وجدته مرفوضاً وصحح واثبت صحة التفرعات التالية :

آل كمال الدين وهم خط الشيخ محمد سيف الدين أحمد فنجي اوضح من الواضع وآل السويدي .

والعباسيون يجتمعون بالسيادة مع آل أبي طالب في جدهم سيد العرب (عبد المطلب) فقد تقرضنا لهذا الموضوع عند امتازنا الجليل السيد أحمد السنيط الموسوي فقرأ هذا البيت من الشعر :

نُورُ النُّبُوَّةِ فِي وَسِيمِ وَجُوهِهِمْ

تَغْنِي الشَّرِيفَ عَنِ الطَّرِيقِ الْأَخْضَرِ

وعلى الإجمال هذا النسب صحيح عندنا ولا شبهة فيه وهم أبناء عمنا وهم  
الله وشكر الله ساعى مؤلف هذا الشجر وقد اعتبرناه من النسابين  
في عصرنا كما كان والده رحمه الله .  
وقد ترجمنا والده في كتابنا (نسابة العصر في القرنين الرابع والخامس  
عشر بكل صريح (ص ٥٣) .  
والجدير بالذكر إن كل ما قاله والده هو صحيح وسرمجود لدينا في ما يخص  
أسرته وقد أبلغت كل من بعينه كتابة الأُنساب هذا الأمر .

والله من وراء القصد .

أقل طلاب علم الأُنساب  
السيد حسين السبكي (بويرة)  
بنجف الأشرف ١/٩/٣

# بِسْمِ اللَّهِ الرَّحْمَنِ الرَّحِيمِ

كلمة النسابة الخفي  
السيد عدنان القاجي

○ الحمد لله رب العالمين . وصلى الله على سيدنا محمد وعلى آله وصحبه وسلام .  
لقد سمعت في هذه القدمة الكتب التي تناولت نسب بني العباس قدمها ومديتها  
تبتين لنا بأن هذه الشجرة المباركة لها السيد الطرقي في بناء سجد العرب وأوطان  
مبدأ للأجبال القارمة في رفع راية الإسلام والعرب .  
وقد ورد نسبهم في كتاب ضياء العالمين الذي لم يكتب مثله في أصول الدين  
لؤلؤه أبي الحسن الفترقي الشيطي العالمي وكذلك تناوله السيد صهفر محمد الحسيني  
الأعرجي في كتابه الدرر النور في أنساب العارف والشور .  
وجاءت أنسابهم في مجلة لغة العرب الأدبية والتاريخية صاحب إسيانها  
الأب أنستاس ماري الكرمل في المجلد الثاني ١٩١٢ ميلادية .  
وكتاب التمهيد المحتاج إليه من تاريخ الحافظ أبي عبد الله محمد بن سعيد بن محمد التميمي  
انقضاء محمد بن أحمد بن عثمان الذبيبي عني بتحقيقه والتعليق عليه ونشره  
الدكتور مصطفى جواد مطبوعة المعارف بغداد ١٩٥١ ميلادية .  
وورد في كتاب مفارقة الخلدون في هجرات الزمان تاريخ صمد والشام لؤلؤه  
شمس الدين محمد بن طرلوزن القسم الثاني ٩٢٣ هجرية .  
وأيضاً في كتاب سبك الذهب في سبك النسب من خطوط النسابة التي تأج  
الدين أبو عبد الله محمد بن القاسم بن معية الحسيني الديلمي وكذلك جاء  
انسابهم في تاريخي جميع الأدب في معجم الألقاب لؤلؤه كال الدين أبو الفضل عبد  
الرزاق بن تاج الدين أحمد المعروف بابن الفوطي السبائي الحنبل .  
وورد في كتاب التنظيم في تاريخ الملوك والأسم لؤلؤه أبي فرج عبد الرحمن بن  
علي بن الجوزي ج ٥ .  
وكتاب البدو والتاريخ المنسوب إلى أبي زيد أحمد بن سهل الباهلي الطبري



طاهر القدسي ج ٦ .

وتناوله كتاب إرشاد الأريب إلى معرفة الأريب المعروف بمعجم الأبياء لؤلؤة  
شهاب الدين ياقوت بن عبد الله الحمري الردي ج ٦ .  
وهناك كتب كثيرة شاهدنا فيها أنساب آل مدلل العبّاسي وتم تثبيت نسبهم  
في كتابنا شجرة الأُنساب في الأسر الأَطياب على النسخة النُظيمة لكتاب الكشكول  
لؤلؤة السيد حسين السبيعي أبو سعيدة الوسوي الجففي ، وأظننا في ذكر زعمائهم  
وأوليناهم العناية الكافية لهذا النسب الشريف .  
وهذا يدل على صحة هذا النسب الدون في هذا الكتاب :

○○○○ (غاية الشان لمعرفة القباستين في العراق) .  
وتتمت كل ما جاور فيه من أنساب القباستين المراقبتين وكانت نظري كما أسلفت  
بأن الأستاذ أحمد فضل السلمان المدلل العبّاسي قد أفنى جهوده في سبيل إظهار  
هذه الرافعة من روائع التأريخ الفريد الواصل لهذا الوجود .  
فبركت جهوده مما سعى إليه في تأليف كتابه الفريد ...  
○ (غاية الشان لمعرفة القباستين في العراق) .

والسلام عليكم ورحمة الله وبركاته

النسابة

السيد عدنان السيد عيسى

القابجي - الجففي

١٢ / آذار / ١٩٩٢

كلمة النسابة لنعني  
جلوس محمد الرحيماني

# سورة الرواية

الحريّة الذي خلقه آدم من سلالة من طين وأخرج من ذريته  
هل صديق أمين وصلى الله على أشرف الأنبياء والرسلين محمد  
الصادق الأمين وآله الطيبين الطاهرين وصحبه المنتخبين  
أما بعد ..

إن دراسة الأنساب والأصول والعشائر أمر منفرد في ثقافته وصورته  
وتشعباته وقد اجتري على إهتمام الدارسين في هذا المجال منذ الفجر  
الأول للإسلام .  
وصد العديد من الكتب التي تناول هذا الموضوع باستفاضة أو ...  
إقتضاب ...

وقد تصدى العديد من الباحثين والنسابين في العصور الماضية  
وفي هذا العصر لعناية تاريخ ونسل العباسيين لأهم من أهمية في  
اجتماعهم بالسيادة مع آل أبي طالب في مقدمتهم (عبد المطلب) ...  
ولأنهم حكموا الدول الإسلامية ودانت لهم الدنيا وحاس الزمن .  
وبعد زوال دولتهم استوارده وإيران في مصر والهند وشمال العراق ..  
ولقد إطلعت على كتاب الاستاذ الفاضل :  
( احمد مضر سلمان العباسي ) الرسوم :

« غاية السناف لعرفة العباسيين في العراق » ودرست

كل ما جاء فيه من أنساب العباسيين في العراق وتراجم أعلامهم وأدبائهم  
واعجبني فيه الاستقصاء الدقيق والجهد الضمني الذي بذله المؤلف عند  
تحقيق وضبط النسب وتدوين سير الأشخاص ...  
وغنائاً ...

○ أذكر ان عمل الاستاذ الفاضل يدل على التحري والصبر وات  
مؤلفه النفس القيم حسيده فراعاً كبيراً في المكتبة .. العراقية ... والعربية  
والإسلامية ...

○ ولا يعني إلا ان أقدم له الترشئة الطيبة والمشاركة على  
تأليف هذا الكتاب ...  
وأدعوا الله تعالى متمنياً له النجاح والتوفيق ...

إنه سميع سميد

المبا فقير الله  
عباس محمد الدجايي  
صاحب كتاب الدرر الجمة في أنساب عمائر  
النجف المربية  
النجف الأشرف - الخميس / الأول من رمضان  
١٤١٢ هـ / ١٥ / آذار / ١٩٩٢ م .

# شرح لفظ الر عن العرب

كلمة السيد  
بِحَمْدِ اللَّهِ الْمَلِكِ الْعَبَّاسِيِّ

الحمد لله الذي خلق الفس فاختار منهم العرب وافتخهم بأن جعلهم قبائل وشعب  
وميزهم بأن رفع بهم سائر الأديب .

○ المعرفة بعلم الأنساب من الأصول الطولية والعارف الندية والعارف بين  
الناس حتى لا يفتري أمداً في غير آباءه ولا ينسب إلى سوى أجداده وإلى ذلك الإساق  
بقوله تعالى : (يا أيها الناس انا خلقناكم من ذكر وانثى وجعلناكم شعوبا وقبائل  
لتعارفوا) صدق الله العظيم .

○ وقال الرسول (ص) في حديث أخرجه الطبراني :  
(إن الله تعالى اختار خلقه فاختار منهم بني آدم ثم اختار بني آدم فاختار منهم العرب  
ثم اختار العرب فاختار منهم قريشاً ثم اختار قريشاً فاختار منهم بني هاشم ثم اختار  
بني هاشم فاختارني منهم فلم أزل ضياءً من ضياء ) .  
○ وفي حديث أخرجه الترمذي وصححه :

(إن الله اصطفى من ولد إبراهيم إسماعيل واصطفى من ولد إسماعيل بني كنانة واصطفى  
من بني كنانة قريشاً واصطفى من بني قريش بني هاشم واصطفاني من بني هاشم) .

○ ولما كانت سلاله بني هاشم مطروحة الانضباط مغنومة الارتباط واجلهم في  
هذا الباب وأشرهم في قوة الإنساب إلى من أنزل عليه الكتاب .

○ أو أن أخرج في هذا الضمار على ضروريا وضعه العلماء والأهلاء والنسابة  
العرب على تركيبة النسب حيث جعلوا الأنساب على شكل طبقات وهي :-

## الطبقة الأولى

الشعب (بفتح السين) :

وهو النسب الأبعد كعدنان ساد وهو أبو القبائل الذي ينسبون  
إليه وتسمى شعباً لأن القبائل تنسب منه .

## الطبقة الثانية

القبيلة :

وهي ما انقسم فيه الشعب كريمة وضر وسميت قبيلة لتقابل الأنساب  
فيها وتجمع القبيلة على قبائل وربما سميت القبائل جراحم حيث قالوا جراحم العرب  
وهي القبائل التي تجمع البطون

## الطبقة الثالثة

العمارة ( بكسر العين ) :

وهي ما انقسم فيه انساب القبيلة كقرين وكنانة وتجمع على عمارات وعمارير .

## الطبقة الرابعة

البطون :

وهي ما انقسم انساب العمارة فيه كبنو عبد مناف وبنو مخزوم ويجمع على بطون  
أو أبطان

## الطبقة الخامسة

الفرز :

وهو ما انقسم فيه انساب البطون كبنو هاشم وبنو أسية ويجمع على أفخاذ .

## الطبقة السادسة

الفضيلة :

وهي ما انقسم فيه انساب الفرز كبنو العباس وبنو عبد المطلب .  
وعلى نحو ذلك جرى المورخون والفسرون والنسابون في تفسير الكلام على  
قوله تعالى ( وجعلناكم شعوباً وقبائل ) وان هذا الترتيب وكانهم يتباعد  
على بنه الإنسان فجعلوا الشعب منها بمثابة الرأس والقبائل بمثابة قبائل  
الرأس وهي القطع المشوب بعضها الحلي بعض يصل بها الشؤن وهي الفترات  
التي في العرف مجريان الدرع وقد ذكر الجوهري :  
ان قبائل العرب انما سميت بقبائل الرأس وجعلوا العمارة تكون ذلك

إقامة للنسب والقبيلة مقام الأساس من البناء وبعد الأساس تكون العمارة  
وهي بمثابة العنق والصدر من الإنسان وجعلوا البطن تلو العمارة لأنها الموصولة  
من البطن بعد العنق والصدر وجعلوا الفخذ تلو البطن لأن الفخذ من الإنسان بعد  
البطن وجعلوا الفصيلة تلو الفخذ لأنها النسب ، النسب الأدنى الذي يفضل  
عنه الرجل بمثابة الساق والقدم إذ الراد بالفصيلة العشيبة الأدنى  
بدليل قوله تعالى وفصيلته التي تؤدبه أي تضمه إليها .

### ❁ وَقَالَ الْمَاوَرْدِيُّ :

❁ إذا تباعدت الأنساب صارت إقبائل شعوباً والعمار قبائل وتصير البطن  
عماراً والأفخاذ بطوناً والفصائل أفخاذ والحادث من النسب بعد ذلك فضائل .  
محمد الله ونشكره أن يكون لنا نسباً ننسب له وهو جبرئيل وصبينا أبو القاسم  
محمد (صلى الله عليه وسلم) حيث يجتمع البريد للقبائل (القبائليين) بالسيادة مع آل  
أبي طالب في جدهم سيد العرب عبد المطلب .

❁ وأود أن أخرج على ما أنجزه عمنا الراحل السقي الكريم الخلق وعبد الوصال  
السنيخ ملا حضرت السلمان (رحمه الله وأدخله فسيح جناته) قد أرضى ربه  
من عمره لبع أخبار عشيرته الشهيرة (البريد لل) وبعثة أبناء عمرته .

❁ وكانت لديه كتب ومخطوطات تضم المخطوطات الرئيسية  
والفرعية منها عشيرة البريد لل المخدرة من الدعوة القبايلية  
الهاشمية المباركة .

❁ واطلقت شخصياً على هذه الكتب والمخطوطات وزودني  
(رحمه الله) ...

كثير من المعلومات التي تخص هذه العشيرة وله الفضل الكبير في ظهور هذا

النسب العربي إلى هيز الروم ود الذي يستعمل الظهور والتسميد وكان في  
 طبعه الرادي كان يجمع مثل هذه العشيرة ولا يفرق بالرغم من وجود  
 بعض اللابسات الطفيفة وكان قد جمع هذه العلامات بقلب عقول  
 ولسان سؤل كما قالها النساب وعقل ابن منطل حين زاره  
 معاوية بن أبي سفيان الخليفة الأرمي فقال له :  
 بِمَ نَلَيْتَ هَذَا يَا رَعْفَلُ قَالَ :  
 بقلب عقولٍ ولسانٍ سؤلٍ وآفة العلم النسيان .  
 قال :

أذهب إلى يزيد فعلمه النسب والنجوم .  
 ونحمد الله ونشكره أن كان من نجله البار السائر على نهج أبيه الذي  
 أنجز ما كان يطرحه والده من تشييد ذلك الصرح الشايع هنا ظاً  
 عليه من الضياع .

● ولارعا في أمني وابن عمي السيد أحمد بن ملا فضل السلمان الدتل لرؤية  
 ما جمعه عن عشيرة البردتل ليضعه في كتاب جامع وحاصل تحت عنوان :  
 رد غاية الشاف لعرفة العباسيين في العراق «  
 وبعد أن اطلت على عمله البار سترني ذلك كثيراً وأعجبني فيما يخص  
 عمرتي من عشيرة البردتل العباسية الهاشمية القرشيّة فخذ البر عبد العزيز  
 حيث كان طابقاً لا كنت قد صمته من كتب الأنساب ومن رجال أعمانا  
 المشايخ والطلمين في هذا الضمار .

● أبارك جهود السيد أحمد ملا فضل السلمان الذي  
 عرفت فيه رغبة ومتابعة جديّة وشغف لجمع مثل هذا الرهم  
 العربي والأصيل في كتابه الموسوم وكنت أحد  
 الذين شجعوه للبحث في هذا الضمار وأهنته على

هذا العمل الجيد رغم اعتراضى على تسمية عنوان الكتاب لأن عنوان  
الكتاب يبحث عن معرفة القبايين في العراق علماء إن القبايين  
لا يجامون إلى تعريفهم لأن لهم دور قيادي لكافة أنحاء العمرة  
ودامت خلافتهم عدة قرون ....

بل المطلوب هو معرفة البوسد لل في العراق .

وعليه يفترض أن يكون عنوان الكتاب :

(غاية المسافر لمعرفة البوسد لل في العراق) .

○ أهدي تيمناً للذخ أحمد ملا فضل وأشد على يده المباركة لبيع  
الشجرة ولترصيد صفون عشرين تسكن شمة نيرة لبيع الخيرات من  
أبناء عمومتنا ولأبنائنا في المستقبل .

○ أسأل الله أن يكمل جهده الشكور بالنجاح ويجمله فإصلاً لوجهه  
الكريم ... انه سميع مجيب .

وآخر دعوانا أن الحمد لله رب العالمين

المبدي الفقير لله

نجم عبد الله الكريم أحمد الدلق لمبدي الهاشمي القرشي

المضرب العدناني

فتحة البوعبد العزيز لسنج صر اللقب بالدري



كلمة السيد  
أحمد عباس الدقل العباسي

بِسْمِ اللَّهِ الرَّحْمَنِ الرَّحِيمِ  
- ومهلناكم جمعوا وقاتل سعادتنا -  
صدق الله العظيم

○ الحمد لله الذي جعل الأنساب للتعرف بين الناس وصلى الله على سيدنا محمد  
القائل (عمي وضرائج العباس).

○ إنه لشرف عظيم أن يتنزل رسول الله (ص) وهو أفضل خلق الله على  
الوطان والكرم برهرد في الكون بعد الله تعالى ، بعمة العباس (رض) وما  
ذلك إلا لأن القعدة الإسلامية أطلعت على كواكب العباس وأن نسله سيكون ثاني  
فرعي الأشراف من الرسول صلى الله عليه وسلم وكان منهم خلفاء هذه الأمة ...  
الإسلامية وسادة الدنيا لمدة تقرب من ثمانية قرون ونشروا خلالها أعلام الإسلام  
هنا فانه على نصف مساحة الأرض آنذاك ، ورفضوا الواد المرؤبة يرفرف في  
زواجر الجزائر وشبانية العرب صرماً في على العلياء :

قَوْمَ أَبِي اللَّهِ إِلَّا أَنْ يَكُونَ لَهُمْ  
مَكَارِمُ الدِّينِ وَالدُّنْيَا بِلَا أَمَدٍ

فكان هذا الرضع مورداً للمؤرخين منها للفتابين والورد العذب يكسر سر تاديه حتى  
كان حصيلة ما ألف حول بني العباس كثيراً من المجلدات إلا أنها كانت متجزأة  
وبعضها متحصرة ولا ضير في ذلك :

فَالدُّرُزُ إِذْ أَحْسَنَّا وَهُوَ مُنْتَظَمٌ وَلَيْسَ يَنْقُصُ قَدْرًا خَيْرٌ مُنْتَظَمٌ

○ ولاد عازن أخى وابن عمي السياب صرين ملا حفص السامان القباصي الدرعي  
لرؤية ما جمعه من أنساب القباصيين في العراق ليضعه في كتاب جامع شامل تحت  
عنوان : (غاية الشاف لمعرفة القباصيين في العراق) .

وبعد أن اطلعت على عمله الجبار سرفي ذلك كثيراً وأعجبني رفته وامانته في نقل ما يخص عمري من عشيرة البريد للعباسية فقد البر محمد حيث كان طابقاً تماماً لما كنت قد سمعته وكتبت نقلاً عن أمهات كتب الأندلس ومن ثقات أعمامنا واقاربنا الأعلام علي أنسابنا حصل لي الإطمئنان على هذا المشروع .

● لا ينبغي إلا أن أسأل الله تعالى أن يرفق أخانا العباسي لإتمامه وأدعوه ان يسرع عن ساعد الجهد ويتردد عن عينه الكرى ويحمل نفسه على السرى ويجرد البيع ليسطر عذرة العلو مات والسجد من العبارات ضارباً بالتممة على سداها لتأ التمثل ورأباللصع وأصلاها ضاربني العباس بماضيرهم ضدمة لآل رضي الله عنهم .

## شعر

بِنُوعِ الرَّسُولِ وَأَقْرَبُوهُ  
أَحَبُّ النَّاسِ كَلِمَ الْيَسَاءِ  
فَإِنْ يَكُ حُبُّهُمْ رَشْدًا أُصِيبَهُ  
وَلَيْسَ مَجْطِئٌ إِنْ كَانَ غِيَاً

أحمد بن عباس بن محمد  
الدليل - العباسي الدوري

١٤ / ١١ / ١٩٩١

# سؤال الله الرحمن الرحيم

قال الله عز وجل :  
 (يا أيها الذين آمنوا إنا خلقناكم من ذكركم وإنا نتقنا من جملناكم شعرباً وقبائل لتعارفوا  
 إن أكرمكم عند الله أتقاكم ) صدق الله العظيم .  
 وقال عليه الصلاة والسلام (ضباركم في الجاهلية ضباركم في الإسلام إن فقيراً) إذا  
 وبحسب ما تقدمت فان الباطن عن أصله من أجهل أن يعرف نفسه وموقعه في المجتمع  
 الذي هو فيه ، لاس من أجهل السفاخر والسقالي وإنما تعريف الناس بنفسه وأصله .  
 وعلى ضوء ذلك يكون التعاون والتآزر والإسجام مع الغير ، لأن كل واحد يتحرك  
 من موقعه لأجل بناء مجتمع تسوده الألفة والمحبة ، وإن الاعتداد بالنسب  
 والابتزاز لم يكن في يوم من الأيام دعوة جاهلية أو عنصرية ، وإنما هو رافع  
 تلقائي غير مدونة الذات .

ولأجله فانا اعتبر السيد أحمد فضيل السلمان العباسي الدوري خيراً ليدفد أبناء  
 عمرته نحو معرفتهم بأصولهم وأنه تكبداً نقاباً كثيرة وكبيرة من أجهل إنجاز كتابه هذا  
 ○ (غاية السائق لمعرفة العباسيين في العراق)  
 الذي أطلعت عليه فوجدته خير ما يرتدي به ولا سيما أنه يعتمد على الكثيرين  
 الكتب وصحح العديد من الوثائق وتجول في كثير من الأماكن من أجهل المعرفة  
 لتقديم هذا الكتاب إلى القراء وأهل العلاقة ليكون خير مرجع .  
 ○ وفقه الله وسدد خطاه في إنجاز عمله لهذا من أجهل أن نيقنا بغيره  
 في المستقبل القريب ... والله ولي التوفيق .

شعبان رجب شهاب الدين العباسي

فخذ البرعيز

(صاحب كتاب وقته الفتح الإسلامي في تكريت)

بِسْمِ اللَّهِ الرَّحْمَنِ الرَّحِيمِ  
**وَمَعَنَا كُمْ سُورًا وَقِبَائِلَ لِنَقَارُوا إِنَّ أَكْرَمَكُمْ عِنْدَ  
 اللَّهُ أَتْقَاكُمْ**  
 سورة لقمة الطنج

○ كان ابن عمنا ملا فخر السامان كريم الخلق وحميد الفضل قد أضحى  
 بظلم حياته في جمع نسب عشيرة تلال البوسنة وكثيراً ما زارنا لهذا الغرض  
 وكان يرافقه ابنه أحمد فألف في حياته منظرطاً يضم المنظرط  
 الرئيسية لفروع عشيرة البوسنة للعباسية ...  
 وبيانات وضع الأسس وإفاه الأجل همه الله ...  
 ففرض ابنه البار أحمد الدليل العباسي وراح يُتَمِّمُ تشييد ذلك الصرح  
 السامح حتى أنجزه بمعونة الله سبحانه حقاً أمل والده الجليل فحافظ على  
 هذا التراث من الضياع ..  
 أسأل الله أن يكلل جهده بالنجاح ...  
 إنه كسيع مجيب .

٥٥  
 ظاهر حسن الرقيب  
 الدليل - العباسي  
 فتد البوسنة - البوسنة  
 ٥٥

# بِسْمِ اللّٰهِ الرَّحْمٰنِ الرَّحِیْمِ

○ ان ما قام به الأخ الفاضل أحمد فخر سلمان الدوري البعاسي ..  
من جهد كبير في جمع شمل الأهل بيد منغزة لكل أبناء العشيرة ويستحق  
الإعتراف والتقدير وهو مشكور على كل ما بذله من عناء وسهر  
وسفر .

○ نرجو له الرفقة وأن يحفظه الله زخراً للعشيرة لا قدمه لها  
مع شكرنا وتقديرنا وإعجابنا .

فألفُ تيمناً له من الأعماقُ

حكمت أمين فرحان  
الدوري البعاسي

عدنان طلفاح فرحان  
الدوري البعاسي

سجود فرحان فيحان  
الدوري البعاسي

عَنْ فَخْرٍ الْبُوعَلِيِّ

١٩٩١/٩/٢١

# بِسْمِ اللَّهِ الرَّحْمَنِ الرَّحِيمِ

○ ابي كامل بن خلف بن صكر محمود ..  
باسمي وباسم كافة ابناء عشيرة البوردل في الحجية والتأميم اتمت  
مهود امنيابن عتنا (أحمد بن فضل سلمان العباسي) ..  
لمنع ابناء البيت العباسي وضاقة عشيرة البوردل .  
وان عمله هذا يعد مفضة لكافة ابناء هذا البيت ...  
○ وحفظ هذه الدعوة الهاشمية الكريمة وذلك من خلال تثبيت  
النسب في كتابه المرسوم (غاية الشان لعرفه العباسيين في العراق) .

نسأل الله أن يوفقه لايضاه والله الوفي .

كامل بن خلف بن صكر  
محمود البوردل - العباسي  
نقيب البوردل في الحجية والتأميم

بِسْمِ اللَّهِ الرَّحْمَنِ الرَّحِيمِ

« يَا أَيُّهَا النَّاسُ إِنَّا خَلَقْنَاكُمْ مِنْ ذَكَرٍ وَأُنْثَىٰ وَجَعَلْنَاكُمْ شُعْرَاءَ وَقَبَائِلَ لِتَعَارَفُوا  
إِنَّ أَكْرَمَكُمْ عِنْدَ اللَّهِ أَتْقَاكُمْ » .

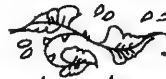

○ مِثْمَةٌ عَرَبِيَّةٌ فَاضِلَةٌ ...  
اطلعت على كتاب أُمِينِ اللَّيْلِ أَحْمَدَ فُضْرَ السَّمَانِ الْعَبَّاسِيِّ الدُّورِيِّ ..  
( غَايَةُ السَّمَانِ لِعُرْفَةِ الْعَبَّاسِيِّينَ فِي الْعِرَاقِ ) .  
فَكَانَ صَادِقًا تَوَلَّاهُ نَافِعًا فَوَاهٍ عَظِيمٌ فَائِدَةٌ عَظِيمٌ جَبِيهٌ وَفَقَدَ اللَّهُ  
يَا أَحْمَىٰ وَأَدَامَكَ لِحُذْمَةِ الْجَمِيعِ فِي جَمْعِ هَذِهِ الْأُسْرَةِ الْأَصِيلَةِ الْعَرَبِيَّةِ  
وَلِتَنْبِيتِ هَذِهِ الشَّجَرَةِ الْبَارِكَةِ فِي الْأَرْضِ الطَّيِّبَةِ ...

( وَقُلْ أَعْمَلُوا نَسِيْرِي اللَّهُ عَمَلَكُمْ وَالْمُؤْمِنِينَ )

وَسِ اللَّهِ التَّوْفِيقَ .

ضَاغِي زُوَيْرِي رَشِيد  
الدُّرِّي الْعَبَّاسِيُّ الدُّورِيُّ  
- فُضْرَ السَّمَانِ -

بِسْمِ اللَّهِ الرَّحْمَنِ الرَّحِيمِ

كلمة  
نقيب آل عباس في الفرات الأوسط  
الشيخ علي محمد آل سلمان العباسي

« يا أيها الناس إنا خلقناكم من ذكرٍ وانثى وجعلناكم شعوباً وقبائل لتعارفوا إن  
أكرمكم عند الله اتقاكم » صدق الله العظيم .  
أما بعد ..

○ اطلعت على كتاب الأرفع الفضل أحمد محمد السامان العباسي عن بني العباس  
وكان نعم الكتاب صادراً في قوله نافعا في فحواه عميم الفائدة جمع بعد جهيد  
جهيد فجار على أحسن ما يرأس .

ندعو لولفه بالرفعية والساد لا قدومه من خربة جليلة لهذه  
الأسرة العربية الأصلية وهذه الشجرة الباكّة التي أصلها في الأرض  
وفرعها في السماء .

وفقنا الله وإياكم لحزمة الجميع .. ومن الله التوفيق .

سوق

علي محمد السامان العباسي  
نقيب آل عباس ورئيس عشائر بني حسن في  
الفرات الأوسط

٣ / ١٠ / ١٩٩١

سوق

علي عبيد السامان العباسي  
المديرة - لجنف الأوسفي



رسالة اللوات  
رَاعِبٌ فَخَرِيٌّ يُؤَلِّسُ  
القاضي البناي

# سليم الرحمن

ابن أبي الكريم ...

السيد احمد فخر السلمان العطا الله الذي البناي حفظكم الله ...  
○ السلام عليكم ورحمة تباري والصلوة والسلام على سيدنا رسول  
الله مبدنا وعلى آله وصحبه أجمعين .

و بعد ...

أشكركم على رسالتكم الرقيقة وأرجو لجهودكم الجعاج ولاشك إن ربط  
الاضي بالاضرب جميعكم نسب البيت البناي ليرجع عمل فخر ومجود مهبار ..  
○ واني أرسلت لكم بصحبة سبعونكم شجرة النسب لفخذ الخنزرة من ابناء  
عموتني ونؤيد ارضانا بالالفية البناي أبو عبد الله سيد المتوكل على  
الله .

والله العين ولكم فائق التقدير

المخلص

اللوات راعب فخر يوسف لعان البناي

كانون الأول ١٩٩١

نقيب البنايين في عنة



كلمة السيد  
عبد العزيز العباسي الحلي

# بِسْمِ اللَّهِ الرَّحْمَنِ الرَّحِيمِ

○ بدأت لفرقة العلمية والأدبية في الالة منذ ان صدرها السيد سيف الدولة صدقة بن مزيد الأسري وأصبحت راهبة لطلاب العلوم والمعارف والآداب وخاصة في القرن السابع الهجري .

○ وطوت في الالة عدد من الأسر التي ابتازت بالفضل والنبل خدمت العلم والأدب منيات مرثمة وبرز عدد من الشعراء فيها ومن هذه الأسرة ليلية ( أسرة آل عوض العباسية ) .. التي يرجع نسبها إلى القباس بن عبد المطلب عم الرسول محمد (ص) .. وقد ورد ذكر هذه الأسرة في كتاب ( تاريخ الالة ) للشيخ يوسف كركوش .. ( هذه الأسرة كثيرة العدد وأفرادها ممتنون المنزلة ومن أعيان هذه الأسرة في القرن الماضي الحاج محمد عوض . وقد كان من تجار الالة وأثريائها ولا تترك رثاء السيد حيدر بقضية مثبتة بديوانه .

○ كانت للحاج محمد مكتبة تحتوي على كتب كثيرة من كتب الفقه والتاريخ وأصول الأدب وصار حيازتها للسيد حسن الفرسان ولا تزال في مكتبة آل فرسان ) .

○ ومن شعراء الالة المعروفين الشيخ علي عوض ونسبه إلى عوض جد أسرة آل عوض وهي من أقدم الأسر الاليتية .

○ وقد عزم الشيخ علي عوض إلى تأليف كتاب يتضمن تراجم من عاصره من أرباب الالة .. ولكن الأجل عاجله ولم يبرز إلى حين الرمورد .

وله رسالة أدبية سماها ( ماضية الأديب في سارة النبي ) .

○ هذه الرسالة اختلف بها صاحب كتاب الباليات ( البعقولي ) .

وقد ورد بعض شعره في كتاب شعراء الالة بقلم علي الخاقاني وهذه مطلع مرثية له :

الذَّقُ أَنْجَدَ وَأَصْطَبَارُكَ مِنْهُمْ  
وَالْحِلْمُ أَعُوذُ وَالْجَوَانِحُ تُضَرُّمُ .

وكانت لهذه الأسرة السرف في المساهمة بثورة العشرين والصدى للأهتلال  
الإنكليزي ومن مراقف أحد رجال هذه الأسرة وهو (سوسى صنف عرض) حيث صمد  
بوجه الإنكليز في عملة الجامعين (التي جاو ذكرها في معجم البلدان لياترت  
الحري، «هي أجمة قصب تاوى إليها السباع والوحوش أنشأ فيها الأسير سيف  
الدولة صدقة مدينة اللة» .)

• ففند دخول الإنكليز رفض هذا الرجل أن يترك مدينته وعمهم القوات  
الغازية وطلق يقاوم حتى تمكن من قتل أحد ضباط الإنكليز وما زالت مقبية  
الضابط شاهد على بطولته ويحفظ بها أصفاره .

• الحوادث التاريخية والشواهد الأدبية كثيرة ولا يسع المجال لذكرها كلها  
في هذا الكتاب القيم عن نسب بني القباس في العراق وهو أهم وثيقة  
تاريخية تجسد جهود سنوات متواصلة من العمل والبحث الجاد لربط وشائج  
الأسرة الهاشمية في العراق .

• إنهم أسيرة إبداع ثمرة للأستاذ الفاضل الأفع أحمد فضل القباسي تتناول  
أماها كلمات الشكر والشاكر من القباسيين بفضل هذا الرجل في تثبيت  
النسب وله جزيل الثواب وحسن العاقبة على هذا العمل الصالح .  
ويشيد بنبي القباس أينما كانوا على يد نسابة القباسيين الأفع أحمد ...  
ونذعو من الله عز وجل أن تكون خطراته مكلفة بالنجاح ...

ومن الله التوفيق

نجم عبير موسى اعرض القباسي  
من أسرة  
آل اعرض القباسية في اللة  
١٩٩٢ / ٣ / ٣

رسالة الحاج  
ناجي الحاج خضير السريدي  
الدوري العباسي  
١٩٨٢ / ٣ / ٨

بسم الله الرحمن الرحيم



○ حضرة ولدنا أحمد خضر السامان الدوري المحترم  
تحية من الله وبركته منه ...

وبعد

وصلتنا رسالتكم واطلنا عليها في نسبكم الكرم وما تنتسبون له إن  
ذلك لغير أن يكون لنا نسب ننسب له وهو مجده الأثرة الكريمة التي  
أنجبت الرسول الكريم (صلى الله عليه وسلم) الذي أنقذ العالم والبشرية  
وما كانت عليه من أفكار سوداء وظلمة ونحن لم يكن لنا إلا مآثره الأضداد  
الأوهي القيم والآثر، ولا يسعني في هذا المجال أن أطل ..

○ أما شجرتنا فتعود إلى أبا البركات جمال الدين عبد الله بن حسين بن سري  
بن ناصر الدين العباسي السريدي ...

○ أما تركيب العائلة فهو ناجي بن الحاج خضير بن عبد الباقي بن أحمد بن عبد الحميد  
الستوفي في سنة ١٨٢١ والمضون في مقبرة شيخنا معروف الكرخي بن  
عبد الرحمن أبو الخير بن أبا البركات جمال الدين عبد الله .

○ هذا وتقبلوا ... فائق تقديرنا لما نتجتمون فيه ونسال الله التوفيق  
فيما تسعون إليه والسلام عليكم ورحمة الله وبركاته .

الناجي ناجي الحاج خضير السريدي

بغداد في

١٩٨٢ / ٣ / ٨

رِسَالَةٌ إِلَى اسْتَاذِ عَبْدِ الْحَمِيدِ الْعَلَوِيِّ

# بِسْمِ اللَّهِ الرَّحْمَنِ الرَّحِيمِ

أخي .. أبا محمد ... الأستاذ أسامة النقشبندی ..

صباح الخير ..

ما مل هذه الرقيقة صديقنا العزيز السيد أحمد فضل الدوي العباسي ..

وهو يطرح إلى عونكم في البحث عن الجذور العباسية المتعلقة ...

بأنسابهم ..

ولكم تحية الزكية

عبد الحميد العلوي

١٩٨٩ / ١ / ١٥

# المقدمة

الحمد لله الذي أودع لدي أنساب النسب جواهر الحسب وزين نفاخر الأوصاف بشرايف كواكب الأوساب، ارضفنى آدم وجهه سنج الفرائض وشمع الفضائل وسقّب أولاده للمتعارف والتعاطف كما قال عزّ من قائل وجعلناكم شعوباً وقبائل لتعارفوا .. وبعد ...

فإن علم النسب عظيم القدر ساطع الأنوار مجلبة للفرد وسداة للفترة والفنار وقد نادى الرسول الكريم (ص) قريشاً بطناً بطناً عندما أنزل الله عليه (وأند عشيرتك الأقرنين) فمتى ما عرف أبناء القبيلة أنهم مجمعون بما سعة النسب فإن قلب كل منهم يحين للآخرة ونفسه تنزع للمتقرب إليه وإدناؤه منه والأخذ بناصره والقيام بهاله ورفع الضيم عنه ففي بداية العروة الإسلامية أرسل الله رسوله الأمين أن ينذر عشيرته الأقرنين ليكونوا عوناً له على دعوته ومصنّاعن عادية العتاة من قومه ففي توشيح الأوصاف للفترة وسرّيف الشركة وأولى الهيبة.

والنسب أساس الشرف ومركز الفخر به يعرف الصميم من اللص والفتقل من العربي إليه أئسا البشير النذير فقال (ص) تعلموا من أنسابكم ما يصلون به أرواحكم فإن صلة الرحم سببة في الأهل مشاة في المال منسأة في الأهل رضاء للرب فإن معرفة النسب توصل الأرحام وإرشاد بني الأعمام وقال (ص) في حق النساء بنين (فكم من حرم مطرعة وصلوها ونشروها وأرشدوها وأزودها).

فمن الفرض في علم النسب أن يعرف الإنسان أباه وأمه وكل من يلقاه في حرم ليجب ما يحرم عليه ونسبه ويعرف مقرّأله أو عليه بموجب ميراثاً أو نكزبه نفقه أو معاونة أو مهتماً فمن جهل هذا فقد أضاع فريضة وأهبطاً عليه .

وقال (ص) : (عليكم بحفظ الأوساب والأصول فإن الله ينظر إلى أعمالها) .

○ فمتى ما عرف الإنسان إن في أصله شرف وفي عورده صلابة وفي منته طيباً فأنه يأنف عن تعاطي الذلّايا وقد قال أمير المؤمنين علي عليه السلام (النسب به تكمل الحسب المستعمله) فإن من

يعرف شرف نسبه يتبع عن الرذائل صليحة على سمته من التشويه ومنذ اعلى ذكره  
من التبرج وتزويرها لسلفه من سرد السامع ... وقد قال كرم الله وجهه :

(من عرف نسبه عرف قدره ومن لا يعرف نسبه لا قدر له) لأن الذي نسبه طيب  
يماز لا لئمة الفيرله أو تذبذبه خاصته به لإصافه العيب بهم بأبائه السيئات  
وربما سنوه بالقوة عن الخازي .. وقد قال الإمام علي عليه السلام يرضي ابنه  
الحسن (رض) أكرم عشيرتك فأنتهم جنانك الذي به تطير وأصلك الذي إليه  
تسير ويدك التي بها رسول ولا يستغني الرجل عن عشيرته وإن كان ذمال فإنه يحتاج  
إلى دفاعهم عنه بأيديهم وبأسننتهم وهي أي العشيرة أعظم الناس صليحة من  
ورائه والتمس لشعبه وأعظمهم عليه إن نزلت به نازلة) وهلت به نصيبة ومن  
يقبض يد عن عشيرته فإنما يقبض عنهم يدا واحدة وتقبض عنه أي كثيرة .

○ وقد أكد الإسلام فأرسله الأدهام ووعدها بالثواب وتوعد من يقطعها ...  
بالعقاب وهل تعرف الأدهام الموصولة إلا بمعرفة القبائل والأفخاذ والفصائل التي  
هي موضوع النسب ولكن ظروفي الدهر وسمنه الكثرة لبي سرت على أبناء هذه  
الدعوة العباسية والنكبات المريفة جعلتهم ينصرفون إلى القصة العيش في ساطع  
سباعة مما أدنى إلى تباعد أبناء العشيرة وضعف صلة الرحم وخاصة شيوخ  
الفاهم الفرية بكل ما تحمل من تغريات لإفساد الخلق العربي الأصل وتأثر  
قسم من شباب اليوم بها .

○ ولكي لا ينسى أبناء الدعوة العباسية الهاشمية ذرية سيدنا العباس بن  
عبدالمطلب عم رسول الهدى (ص) ما عليهم من واجب صلة الرحم وشرف النسب الذي  
يتصلون به قررت إصدار كتاب شجرة يحفظ نسب أبناء البيت العباسي في جميع أنحاء  
العراق المنتشرون في :

الدور وبغداد وتكريت وبيجي والحويجة وعوينات وساراء وأقضية  
ونواحي وقرى ديالى والوصل وتلعفر وسنجار وراحو وكيسا والعمادية  
وعانة والبصرة والفرات الأوسط ومدن أخرى .



● ولذا بدأت بخطوطه العباسيين البريدل التي ورثها عن والدي حيث بدأ يدونها منذ العقد الرابع من هذا القرن وكنت أساعده في حياته وبعد وفاته رحمه الله أكلت ما بدأه بمرن الله تعالى والفياري من أبناء البيت العباسي .

● ودونت نسب العباسيين في قاطع زاخر سنة ١٩٧٥ وهم ذرية الخليفة الرهيني بن الخليفة الواثق بالله والذين يتركزون في قلعة كسيما ومنها انتشروا إلى المناطق الأخرى في شمال العراق .

● وفي سنة ١٩٨٧ وثقت نسب عشيرة البيكات ذرية الخليفة الشهيد السنهم بالله الساكنين في الموصل .

● كما وثقت نسب آل باش أعيان في البصرة سنة ١٩٨٩ ثم أخذ الكوازي الذين يصلون مع عشيرة باش أعيان سنة ١٩٩١ وقد وثقت نسب آل عباس في الفرات الأوسط وذلك سنة ١٩٨٩ في خان النص واللثة كادونت نسب السعد (الزعرق) أولاد الخافظ أبو بكر محمد الزينبي من ذرية سيدنا إبراهيم الإمام في سنة ١٩٩١ في بغداد والموصل .

● وكذلك نسب ذرية الخليفة الحمزة القائم بأمر الله الموجودون في بلدة عانة وتلعفر وسنجار .

● كما أت هناك عدة عشائر كريمة وسروية من ذرية سيدنا العباس بن عبد المطلب (رضي الله عنه) يحتاج لتحقيق عنها إلى المزيد من التعميق والتدقيق ولين العثور على أدلة توثيقية فأننا نحتاج إلى الوقت الكافي وسوف لن أذكرهم بكتابي هذا تحاشياً من المزعج ولكن بالتأكيد سيقتضي إصالي بهم بصورة مستمرة .

● فيما تقدم يوضح بأنني بذلت جهداً غير قليل لسنين طويلة أجمع المخطوطات وأستعمل المتواترين كبار السن وبعد أن تجمعت عندي هذه المخطوطات والوثائق العديدة من العلويات الضيفة

وضم بعضها إلى بعض حتى جاءت سفراً جهلاً وتارة بما لا يستبان به مجرد بالإنسان  
 مطالعته وحقيقه بالقارئ الموثوق عليه، رجوت أن التحف بنشره وطبعه للقراء  
 وأهديه إلى كرام الأرباب وخشية أن يكون في زاوية النسيان مهجولاً ولأبناء  
 عمرتنا مجهولاً.

○ كما أقدمت وراؤ ذلك تعريف القارئ الكريم على ما لهذا البيت من الفضل العظيم  
 في البلاد وما لأبنائه من غزارة علم وخدمة للبلاد.

○ بادرت بعد ذلك تكال على الله إلى تأليف كتابي هذا الذي أسريته :

## غاية المشتاق لمعرفة العباسيين في العراق

○ بدأت بتعريف مختصر عن العباسيين ثم تطرقت إلى نسبهم مبتدأ بسيدنا ومهدنا  
 العباس بن عبد المطلب بن هاشم (رض) وذريته وصولاً إلى أصفارته في  
 وقتنا هذا وهم :

١- عشيرة البوسيدل وهم :

أ- فخذ السويدي .

ب- فخذ السهروردي .

ج- فخذ البوعبد العزيز .

د- فخذ البوسحمود .

هـ- فخذ البوسنصور .

و- فخذ البرعالي .

ز- فخذ البرحمة الله .

ح- فخذ البرواوي .

٢- عشيرة العباسيين في الفرات الأوسط ذرية الأمير أبي البلاد أحمد بن

الخليفة أبو عبد الله محمد الموحل على الله وهم :

أ- فخذ آل عباس .

ب- فخذ آل عوض .

٣- عشيرة الحمزة ذرية أبي المعالي الأمير محمد الماجد بن الخليفة أبو البقاء الحمزة  
القائم بأمر الله وهم :  
أ- فخذ الحمزة في عانة .  
ب- فخذ الجوبجاري في الموصل .

٤- ذرية الخليفة الستمهم وهم :  
أ- عشيرة البيكات وأفخاذهم في الموصل .  
ب- عشيرة الآي بك وأفخاذهم في تلعفر وسنجار .  
٥- عشيرة باش أعيان ذرية الخليفة السني بالله وهم :  
أ- فخذ باش أعيان في البصرة .  
ب- فخذ الكواز في بغداد .

٦- عشيرة كيسان ذرية الخليفة الهندي بالله بن الراشع .

٧- عشيرة السمر (الزيبون) ذرية حسين إبراهيم الإمام .

○ وأما بعلي هذا الاكون قدمت بواجب الخدمة سميّاً بذكرى جمال هذا البيت وأعيد  
نفسى من أن اكون فاضراً بالعظام البالية ولكن ليعلم الخلف ما كان عليه السلف عسى أن  
يتفطروا بأعمالهم يقدروا ليكون لهم ذلك إن يشاء الله تعالى ذكرى كما كان لغتهم زخراً  
وإني بذلت هذا المجهود وتحملت هذا الفناء خدمة للتاريخ ولكونى أهدأ بنا هذه الدعوة  
العباسية الهاشمية حسبا ونسباً ولإعتقادي بأنى أولى من غيري بجمع هذا التراث وتوثيقه  
حفظاً له من الضياع وصيانته من النسيان .

○ وفي الختام لا يسعني إلا أن أستبج أخوتي أبناء البيت العباسي وجميع القراء الكرام عندي إذ  
ما بدت لهم بعض الرفوان فالكمال لله وجهه كما أودع الله بآيات أسماؤه أن يسبح على هذا العمل  
الخالص لوجهه تعالى ملته لقبول وأن يوفقنا لكل ما فيه خير الأمة كما وفقه بلغنا لغزمتها ورفع  
الضير عنها إنه سميع مجيب .

أحمد بن خضر السلطان المثل ٥٩  
عبد العباسي الدوي

# مَنْ هُمُ الْعَبَّاسِيُّونَ

○ العباسيون حارة من ذرية العباس بن عبد المطلب بن هاشم وهو عم رسول الله عليه أفضل الصلاة والسلام وهو من سادات قريش ووجهها من وجهائها وقد استهزى النبي العبيد وهم من آل بيت النبوة إذ كان يقول رسول الله صلى الله عليه وسلم نُسباً بأصبه الشريف إليكم رضي الله عنه (فدا عمي وضرايي) وقال عليه الصلاة والسلام في وصفه : (أَجْبُودُ قُرَيْشٍ كَفَأً وَأَوْصَلًا... هَذَا بَقِيَّةُ سِنِّ أَبِي بَالِي) .

○ كان لسيدنا العباس سبعة أولاد أكبرهم الفضل وبه يكنى ... ماتوا بديارٍ مختلفة فمات عبدالله بالطائف والفضل بالسام وعبيدالله بالمدنة وقم في سمرقند ومعد في أفريقيا وعبد الرحمن وتمام وكثير والدارث بأماكن مختلفة تاركين ذرية كثيرة .

○ وكان عدد العباسيين زمن الأُمويين قد بلغ (٣٣) ألفاً أما مالياً فلا ترومهم إحصاوات دقيقة عزم وربما يجري إحصاء لهم في المستقبل إحصاءً الخليفة بذرية حيدر الأوية حيناً عبد الله بن العباس (رضي الله عنه) وبعد سقوط بغداد انتقلت الخليفة وتجددت في مصر حتى عام ٩٢٣ هـ عندما اغتصب العثمانيين الخليفة .

واصطادهم مصر والسام ومن ثم استولوا على طغيات ودويلات وإمارات في مناطق مختلفة من العالم الإسلامي في السودان وجزيرة الفرس والهند وشمال العراق .

○ وفي العراق عشائر عربية وكريمة تخد من هذه الدعوة الهاشمية وغمامه من مدالة الخلفاء الذين دانت لهم الديار دحسان الزمن .

# عبد المطلب

- القبايس عم الرسول محمد (صلى الله عليه وسلم)
- والقبايسون هم ابناءؤه وذريته واليه ينتسبون .
- والقبايس بن عبد المطلب (واسمه شيبه الحمد) بن هاشم
- (واسمه عمرو يدعى القمر) بن عبد مناف (واسمه الغيرة)
- بن قيس (واسمه زيد) بن كلاب (واسمه حكيم) بن مرة

بن كعب بن لؤي بن غالب بن فهر (وهو قريش) والقريشيين ذريته بن مالك بن النضر (واسمه قيس) وهو اول من دعي قريشي .

○ يقول جدهنا عبد الله بن عباس (رضي الله عنه) ان النظر كان في سفينة فظلمت عليهم ذابه من دواب البحر فزماها بسهم فقتلها وقطع رأسها وصماها معه إلى مكة وهذه الذابه تسمى القرش) ... وقيل في تسمية ذريته بقريش لذلك أو لتسببهم وقهرهم سائر القبائل كما تقهر هذه الذابه (القرش) سائر دواب البحر .

○ والنظر هذا هو بن كنانة بن خزيمه بن مدركة (واسمه عمرو) بن إلياس بن مضر بن نزار بن معد بن عدنان بن أد بن أرد بن هبيص (ويقال اليسع) بن سلامان بن تبت (أوثابت) بن حمد بن قيسار (أوثابت) واليه انتقل نور النبوة بن اسمعيل الذيع النبي (ع) بن النبي ابراهيم الخليل (ع) بن تارخ (أوثارخ) بن ناهر بن شاروخ (أو أشع أو شروخ) بن أرغو بن

فارخ بن عابر بن صالح بن الخنصر  
 بن سام بن لبي بن نوح (ع) بن لك  
 بن متوشلخ بن أخنوخ بن أيارد  
 (أو يارد) بن مهلائيل بن قيان  
 بن أنوش بن اسني شيث (ع)  
 بن النبي آدم (ع) وهو  
 أبو البشر

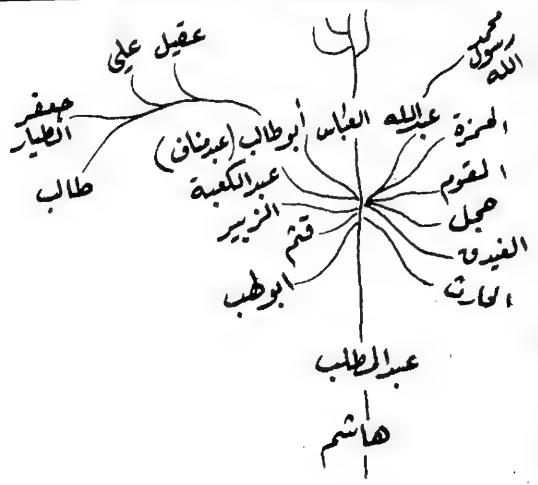



# العباسيون في العراق

## العباسيون الاوائل

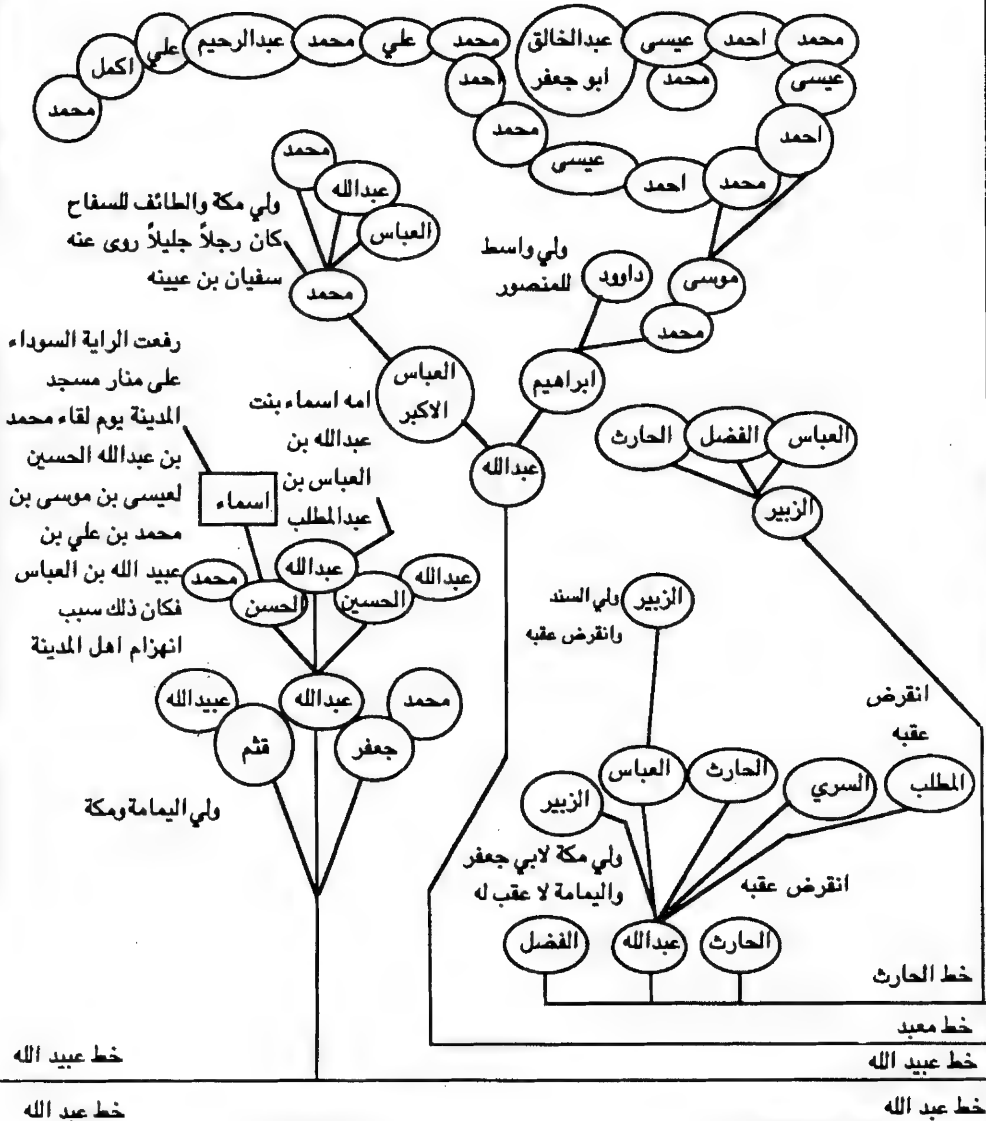

# العباسيون في العراق

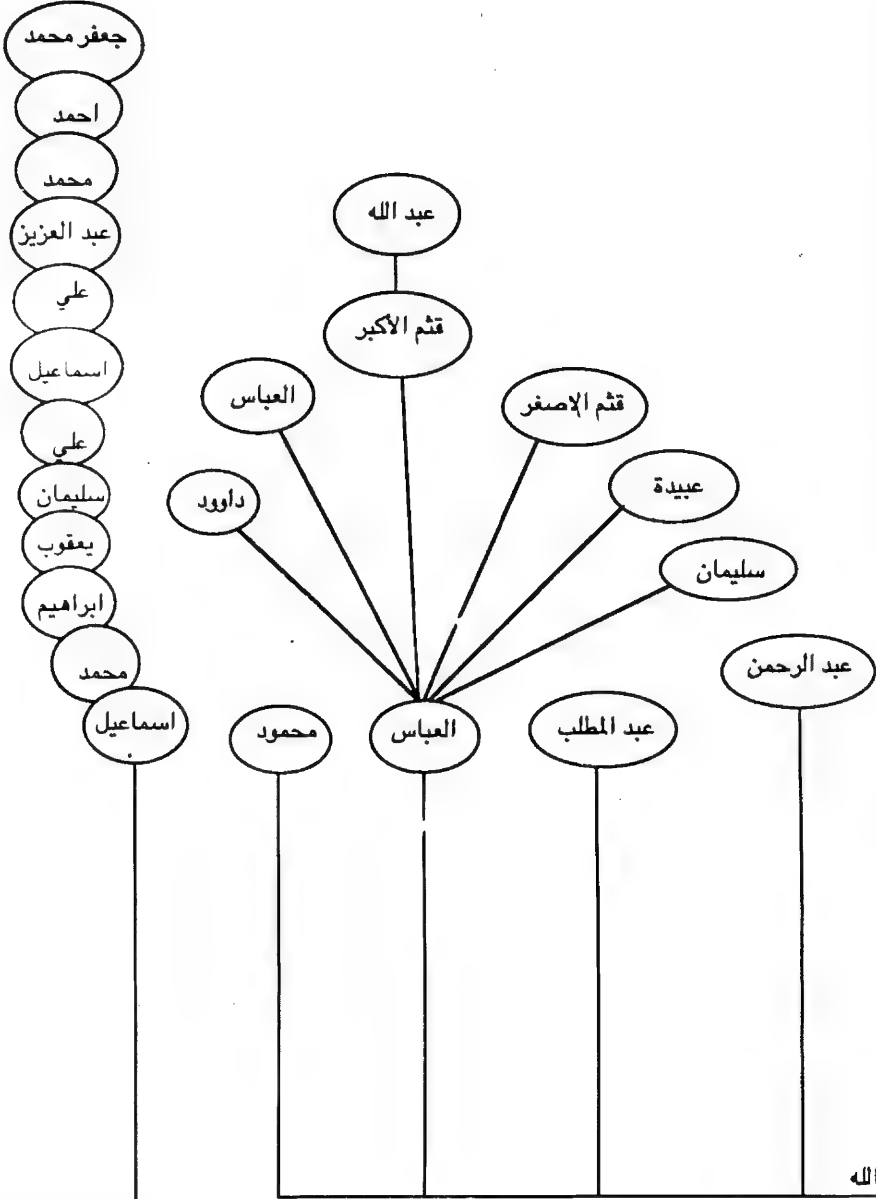

خط عبيد الله

خط عبد الله حبر الامة

خط عبد الله حبر الامة

العباسيون الاوائل





العباسيون في العراق

العباسيون الاوائل

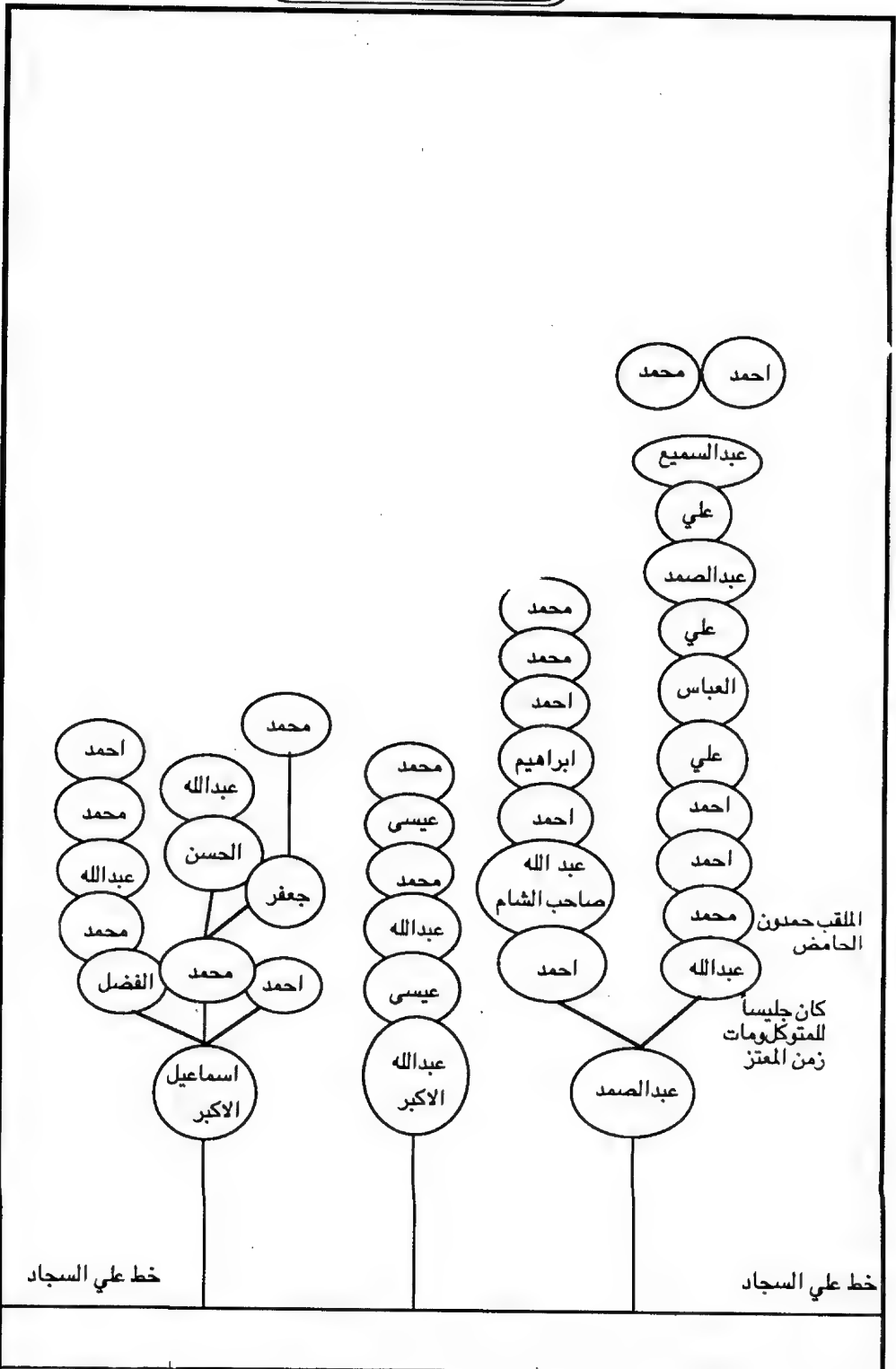

# العباسيون في العراق

## العباسيون الاوائل

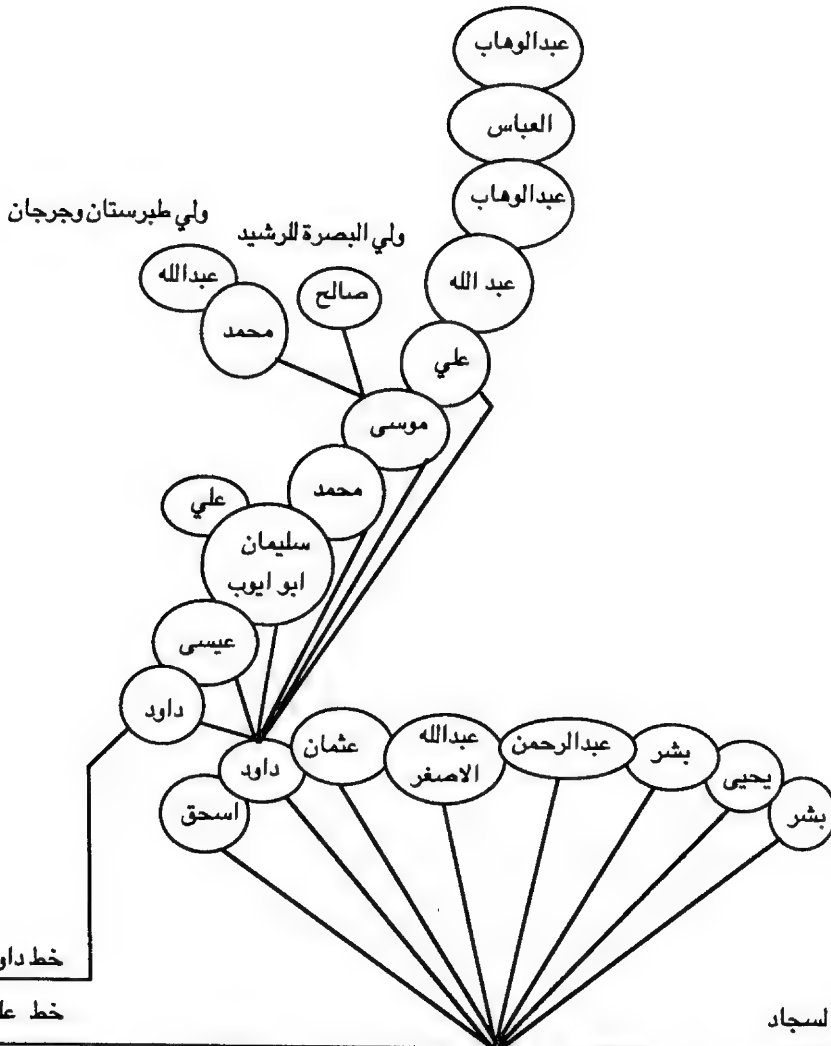

## العباسيون في العراق

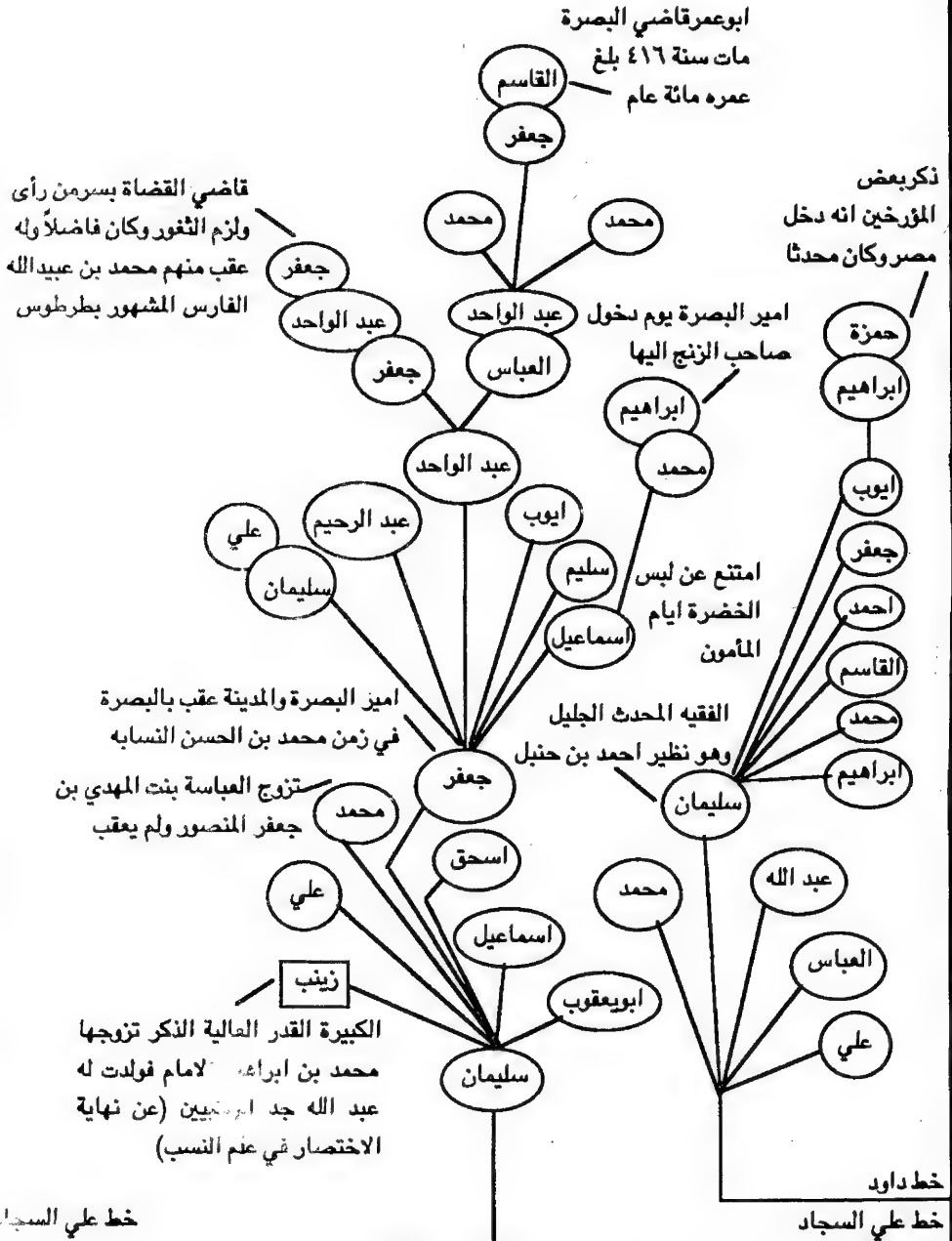

العباسيون الأوائل



# العباسيون في العراق

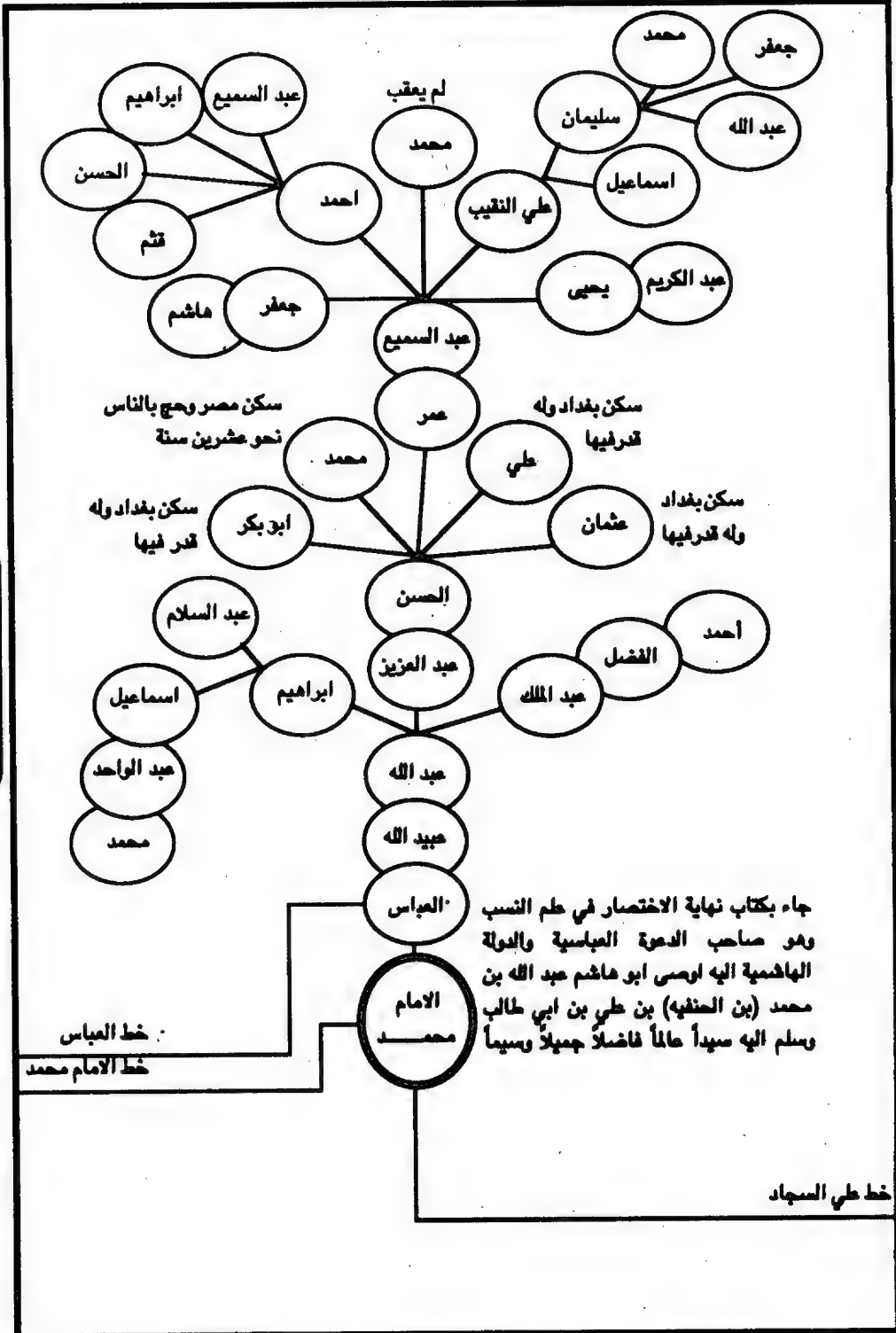

العباسيون الاوائل

خط العباس :  
خط الامام محمد

خط طي السجادة

# العباسيون في العراق

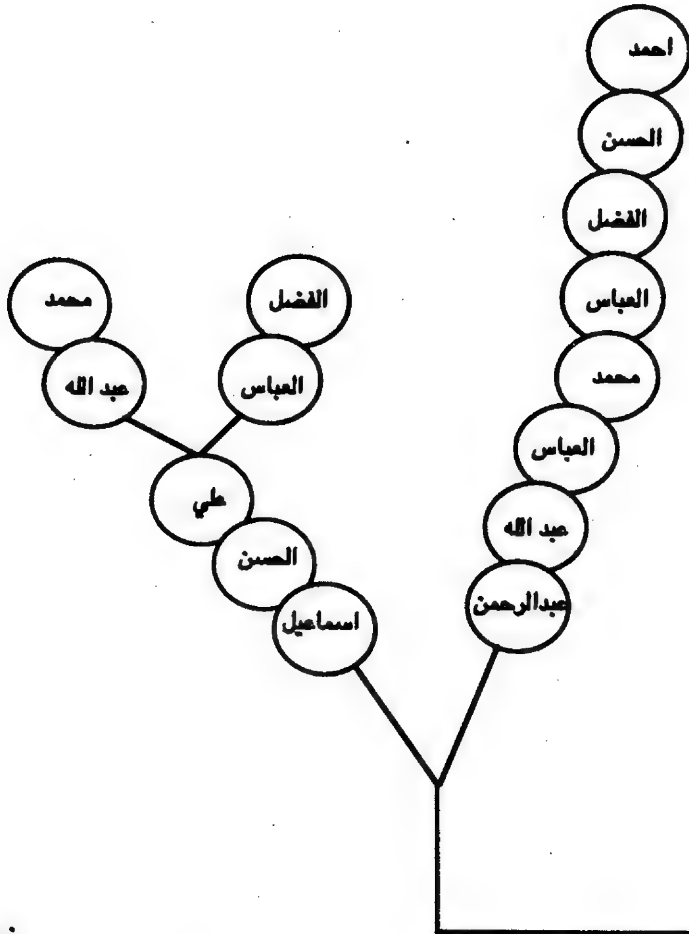

## العباسيون الاوائل

خط الامام محمد

خط العباس  
خط الامام محمد

## العباسيون في العراق

جاء بكتاب جمهرة انساب العرب هو  
القاضي المالكي المعروف ولي قضاء  
بغداد للمطيع وله كتاب جليل القدر في  
النسب ولم يؤلف مثله استيعاباً وكمالاً

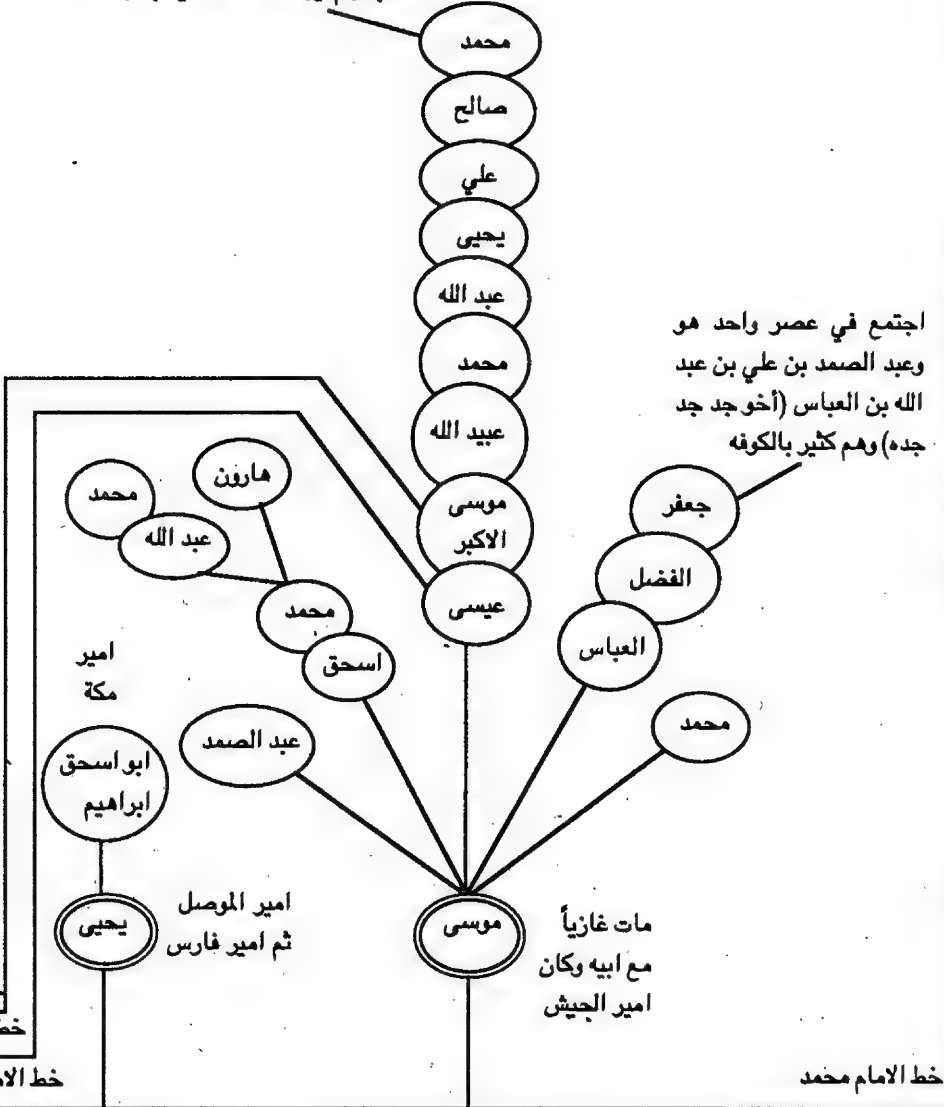

العباسيون الاوائل



## العباسيون في العراق

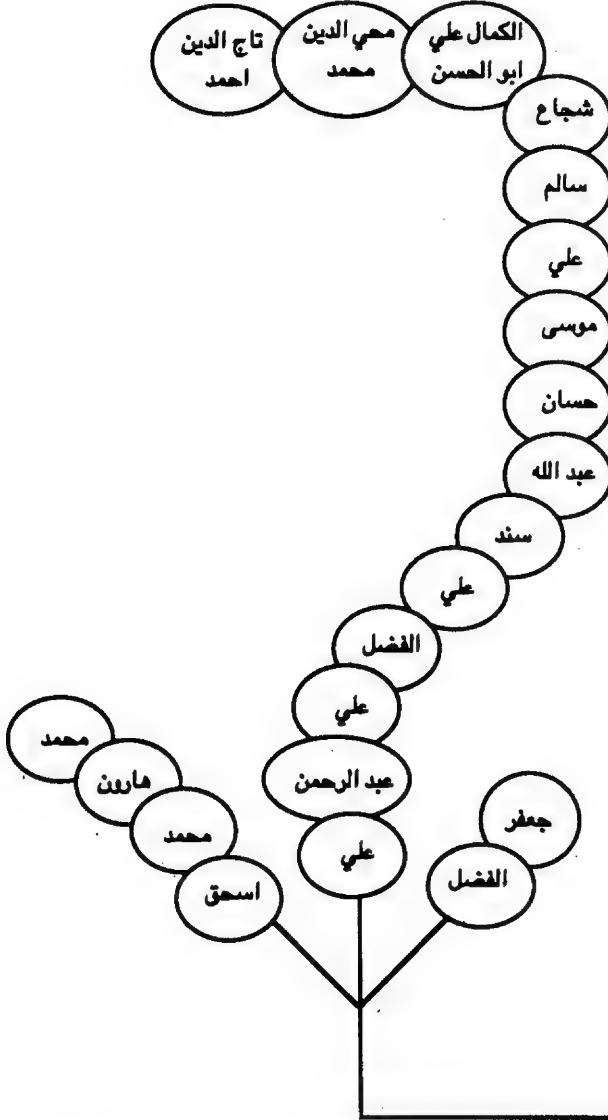

العباسيون الاوائل

خط موسى الاكبر

خط عيسى

خط الامام محمد

خط عيسى

خط الامام محمد

العباسيون في العراق

العباسيون الأوائل

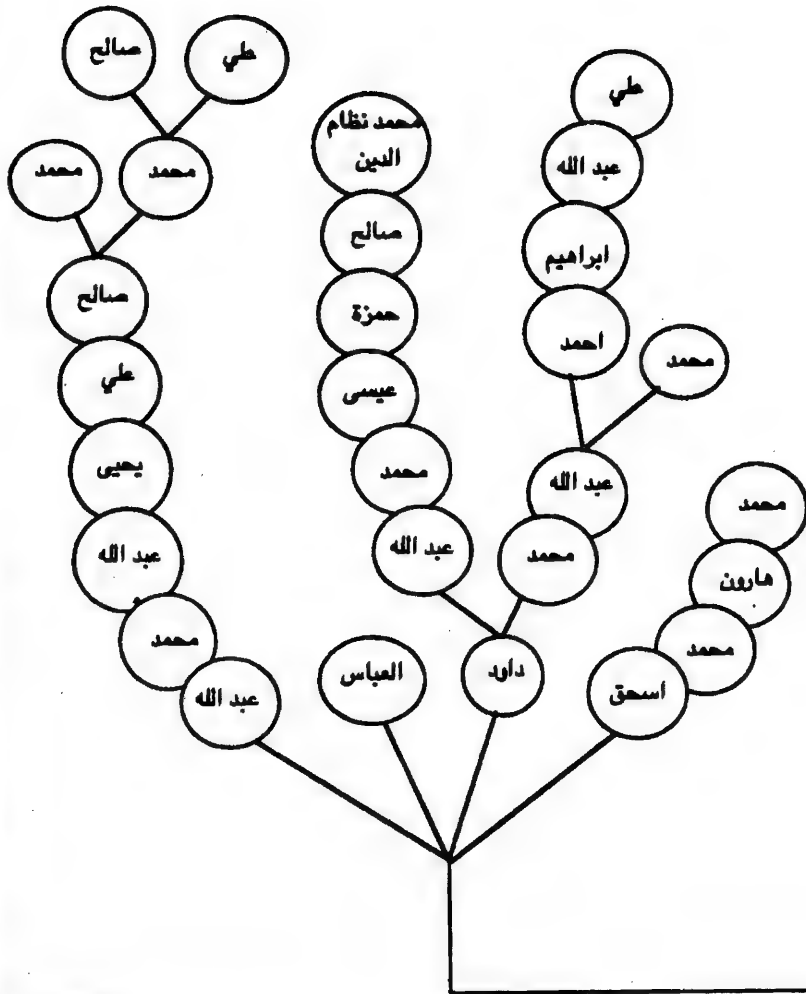

خط الامام محمد

خط عيسى  
خط الامام محمد

# العباسيون في العراق

## خط الزينبي

ومن عقبه العباسيون في بلدة  
سمرقند في تركيا والعباسيون  
في اطراف الموصل

محمد  
الحافظ  
الزينبي

موسى

سليمان

عبدالله  
الزينبي

من كبار  
المقربين ببغداد

محمد

محمد

محمد

سليمان

المحدث

ابراهيم

والي المدينة  
المتوكل امه القهرمانه  
وكانت تدب الامور مع  
الوزراء والقواد  
ايام المقتدر

عبدالله  
الزينبي

عبد الوهاب

سليمان

محمد

سليمان

عبد الله

تزوجها المهدي وكان  
يجل قدرها ويعظمها

كان سيدياً  
شديداً

محمد

صالح

ربطه

عقبه الزينبيون  
نسبة الى زوجته  
زينب بنت سليمان  
بن علي بن عبد  
الله بن العباس

اول خلفاء بني العباس امه الحارثيه  
وهو الذي نص على اخوه ابراهيم  
الامام بالخلافة فقال ان مت  
فالخليفة بعدي اخي بن الحارثيه  
ويومع على منبر المسجد الجامع  
بالكوفه ويخطب بالسفاح ويقي  
خليفة اربع سنوات وتسمه اشهر

ابوالعباس  
عبدالله السفاح

الامير  
محمد

ابراهيم  
الامام

هو صاحب الدولة  
بعد ابيه وكان كريماً  
وقتل في جيش  
مروان الحمار

يوسف  
ابوالعز  
يوسف  
سلامه  
ابراهيم  
الحسن  
نقيب بني  
العباس  
ابراهيم  
موسى  
احمد  
العباس  
محمد  
سليمان  
ابراهيم  
محمد  
عبد الوهاب

العباسيون في العراق

## خط سليمان

## خط الامام محمد

## خط الامام محمد

# العباسيون في العراق

خط الزينبي

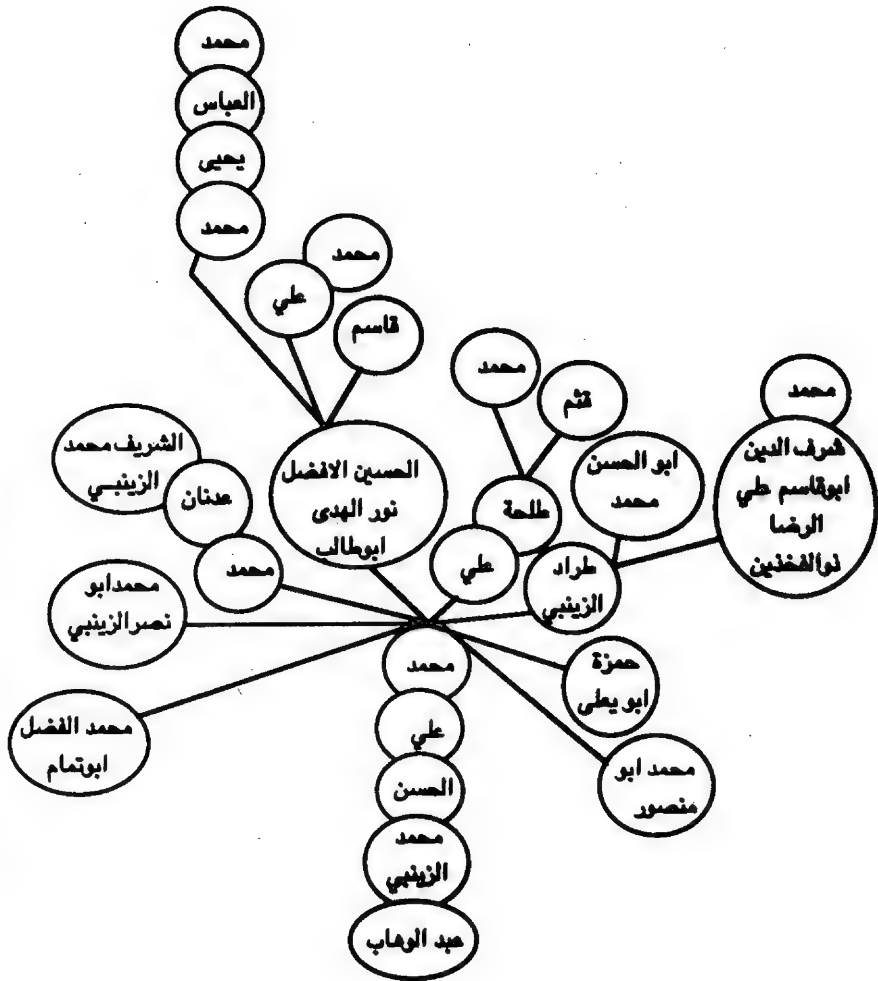

العباسيون الاوائل

خط سليمان

خط الامام محمد

خط الامام محمد

## العباسيون في العراق

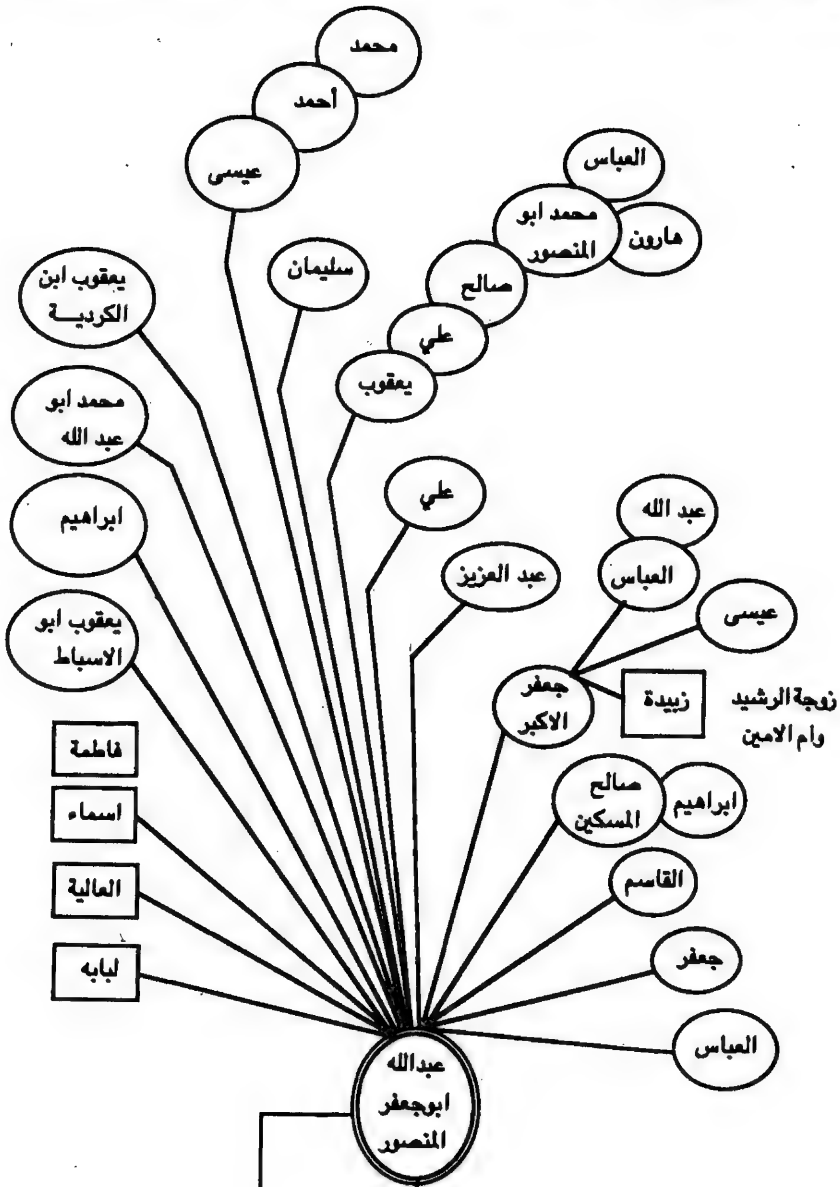

العباسيون الاوائل

خط ابو جعفر المنصور

خط الامام محمد

# العباسيون في العراق

خط الزينبي

خط الزينبي

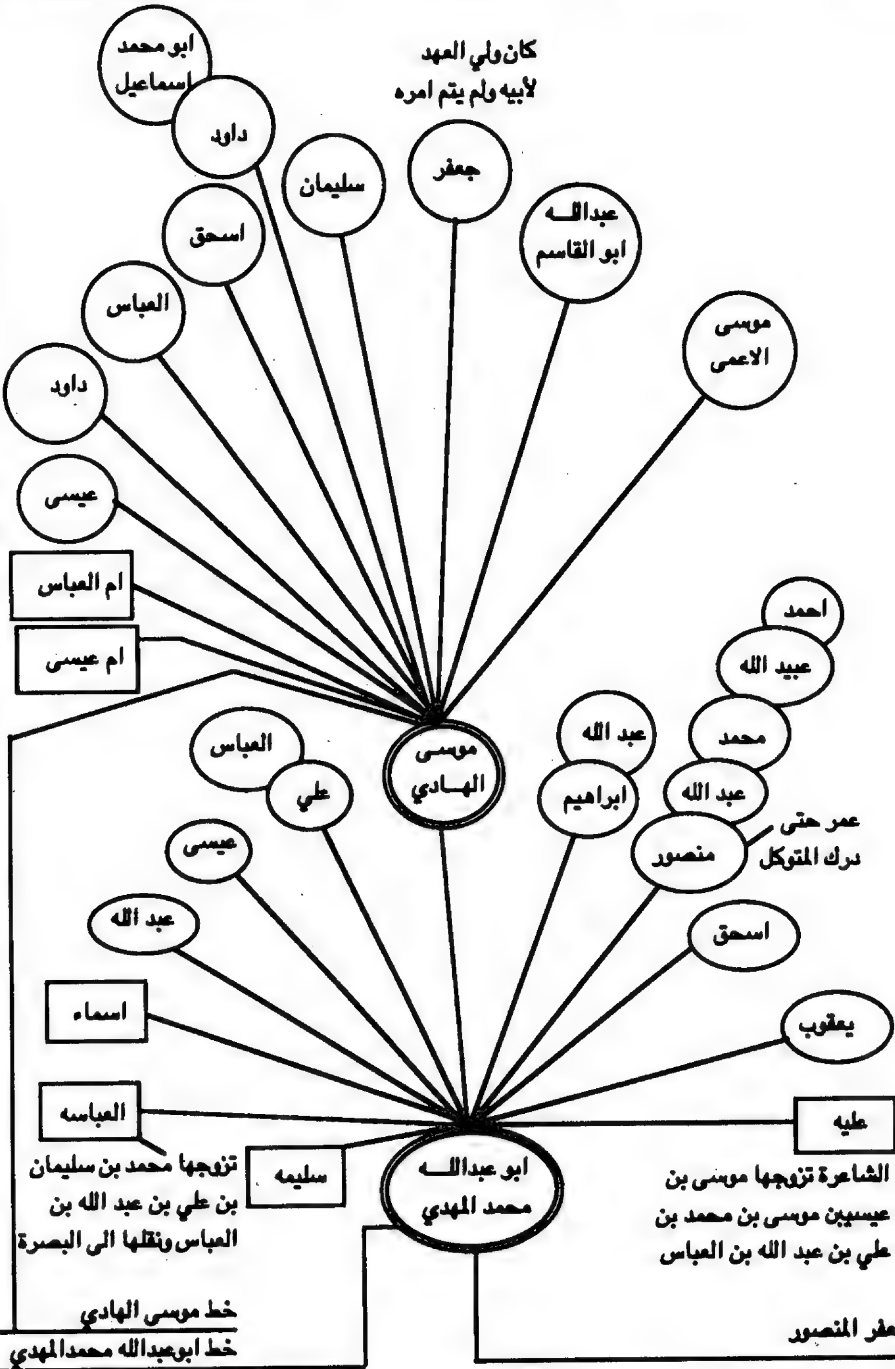

العباسيون الاوائل

## المباسبون في العراق

خط الزينبي

خط الزينبي

\*المختار ابو بكر الاسكندراني فقيه الشافعية قدم بغداد متظلاً من الديوان ولقبه نسبة الى بلدة الاسكندرية على نهر دجلة بينها وبين واسط ١٥ فرسخاً ومن نسل احمد ابو بكر ومن احفاده يوسف بن محمد الساكن في معرة النعمان واليه يرجع نسب السادة المعروفين بالموسوية نسبة الى جدهم موسى الهادي اخو هارون الرشيد ولعل من ينزل اراضيهم يطلع على احوالهم

كان موجوداً في معرة النعمان سنة ٧٠٧ هـ

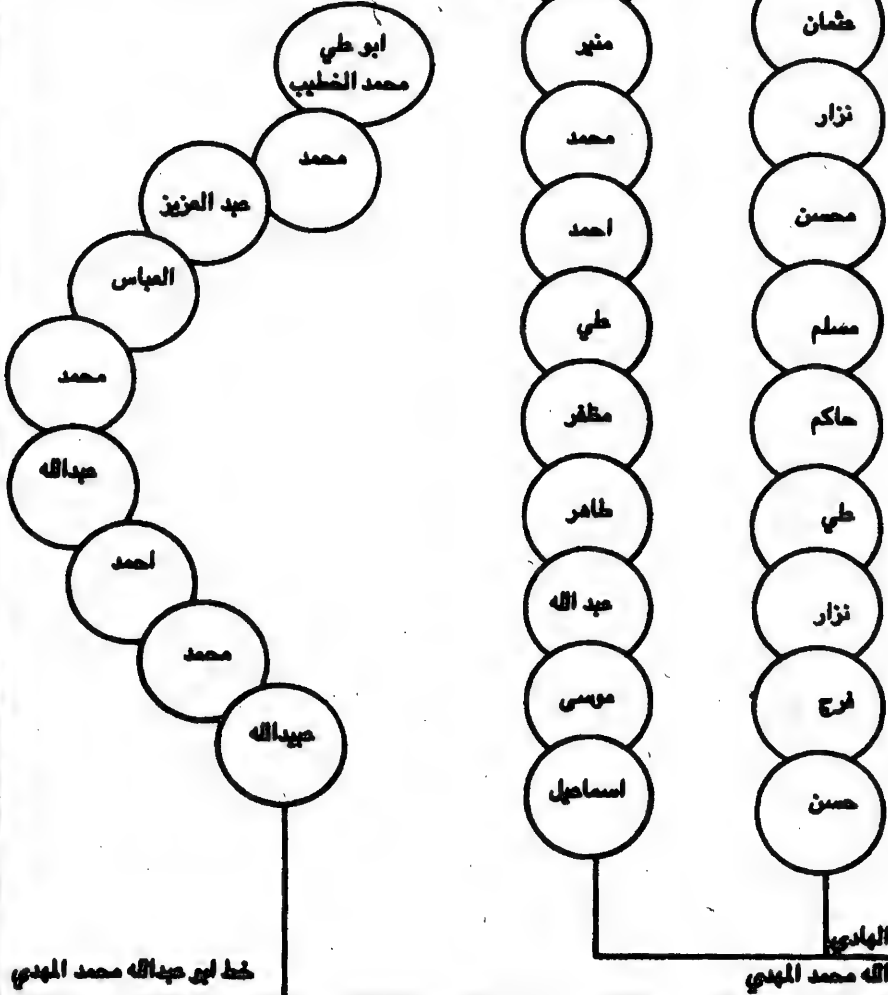

المباسبون الاوائل

خط ابو عبدالله محمد المهدي

خط موسى الهادي  
خط ابو عبدالله محمد المهدي

# الْخَلِيفَةُ هَارُونُ الرَّشِيدِ

وُلِدَ سَنَةَ ١٤٨ هـ وَتُوِّفِيَ سَنَةَ ١٩٢ هـ .

○ كان أعظم خليفة حكم الكبر دولة عرفها التاريخ ، تمدن المحيط الأطلسي إلى الصين ومن حدود فرنسا إلى المحيط الهندي ولعدة ملكه كان يقول عند سرور سخابة أماته ( أطري حيث شئت فإن ضارحك سيوردي ) .

○ كان حج حنة وينزو وأخرى ويذهب للجمع ما شياً على الأقدام من بغداد الضرر إلى مكة المكرمة وإلى المدينة المنورة ويصلي مائة ركعة في اليوم ويجالس العلماء والصالحين ويرفهم إلى أسنى المنازل في ديوانه وقد رحل عنه ولده الأمين والأسون لطلب العلم على الأيام مائة في المدينة المنورة فكان عهد أزهر عهود الحضارة الإسلامية وبلغ أعلى ذروة في سلسلة أجداد العرب فسقط عصره بالعصر الذهبي أكثر الفناء عناية برعيته وأكثرهم ميا ويتجب المنكر ويستعد عن المرام .

○ خان الله فزيابه اللوك والسلاطين والعلماء وطاطات له الرؤوس ودانت له الرقاب وازا كانت لشعوب تغزب بظلماتها فجز بالسلامين وخصوصاً العرب أن تغزب بدين النبي المصطفى (ص) والفناء الرشدين (رض) بالرشيدي ونيابها به الاسم .

○ كان وما زال اسم هارون الرشيد أشهر من ناعلى علم في دنيا العرب والمسلمين وفي الأرم الأخرى فكانت الحضارة على أوجها في عصره ونشطت في ظل وشار .

○ ومن عظيم الأعمال التي جرت في عهد وتركت ولها دوتيا في سماع التاريخ الثاق الذي ارتصفت به بغداد حتى أطلق عليها اسم .. القروس

لجعبتها ونضارة العيش فيها



## العباسيون في العراق

خط الزينبي

خط الزينبي -

ولي العهد خلفه المأمون ولم يتم له الأمر وكان مضعوفاً

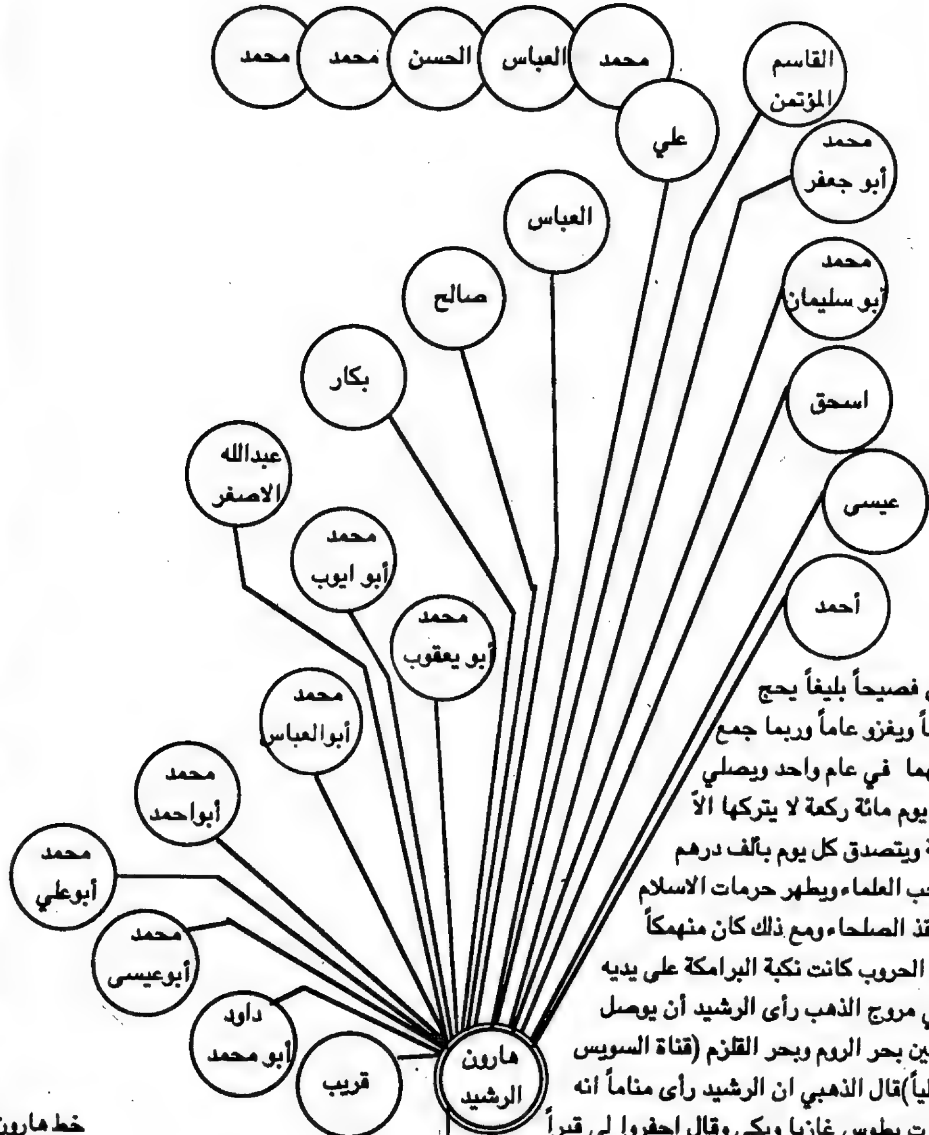

كان فصيحاً بليغاً يحج عاماً ويفرزو عاماً وربما جمع بينهما في عام واحد ويصلي كل يوم مائة ركعة لا يتركها إلا لمة ويتصدق كل يوم بالف درهم ويحب العلماء ويظهر حرمان الاسلام وينقذ الصلحاء ومع ذلك كان منهمكاً في الحروب كانت نكبة البرامكة على يديه وفي مروج الذهب رأى الرشيد أن يوصل ما بين بحر الروم وبحر القلزم (قناة السويس حالياً) قال الذهبي ان الرشيد رأى مناماً أنه يموت بطوس غازيا ويكى وقال احفروا لي قبراً فحفر له ثم حمل في قبته وسبق به الى القبر فلما مات دفن فيه رحمه الله.

خط هارون الرشيد

خط ابو عبد الله محمد المهدي

العباسيون الأوائل

# مُحَمَّدًا الْأَمِينِ

ولد سنة ١٧٠هـ وتوفي سنة ١٩٨هـ .

الخليفة البربري الأشعري من أبوين هاشميين أمه السيدة زبيدة ارشد من صلب  
 أعظم خلفاء بني العباس الخليفة هارون الرشيد وقد لقي الأمين من  
 والده العناية والإهتمام بتثقيفه في سن مبكرة وقام على تربيته هجرة  
 علماء عصره كالكسائي والأصمعي وغيرهما ممن عرف بصلته بالدين وحسن  
 الفن واتساع الإطلاع كان بطاً انزع أبوين صغير العينين جميلاً طويلاً  
 عظيم الكرايس وكان في نهاية الستة والبطش والقوة ونشيد الأخبار إلى  
 كرم أخلاقه والبراه بالملك الشرفية ومن خلال استعراضنا للتاريخ تؤكد  
 المصادر الحماية إن الأمين مبع أمية من ولاية العهد الذي كان  
 سبباً في النزاع بين الأضويين والإنتهاء إلى انتصار الأمرين  
 وقتل الأمين على يد الفارسي طاهر بن الحسين بسبب اغتيال  
 الأمرين إلى الفرس وكان تحت تأثيرهم ويظهر هذا واضحاً  
 بعد قتل الأمين ...

بدأ طاهر بن الحسين يثير أهل خراسان فأقام الإمامة الطاهرية ومنها  
 جعل يقبرته بدأ يترد على الأمرين فأمر بحذف اسمه من خطبة الجمعة وأسله  
 عن الدعاء له فقتله أحد غلماناه .

إن الصراع بين الأضويين والأمرين هو الخلافة قد استغل من قبل الفرس حتى  
 ظهر في حقيقته صراعاً يستهدف الإسلام والعربية حيث أحاط بالأمرين هاشمية  
 من التعصبين للفارسية والبروتية حتى تكسفت له نواياهم بعدئذ فرأى أن  
 يقية سياسته حيث توصلت بصورة أكثر في عهد التميم عند ما تحول عن الفرس  
 مخائياً ولكن ليقع تحت تأثير الأتراك .



# العباسيون في العراق

خط الزينبي

خط الزينبي

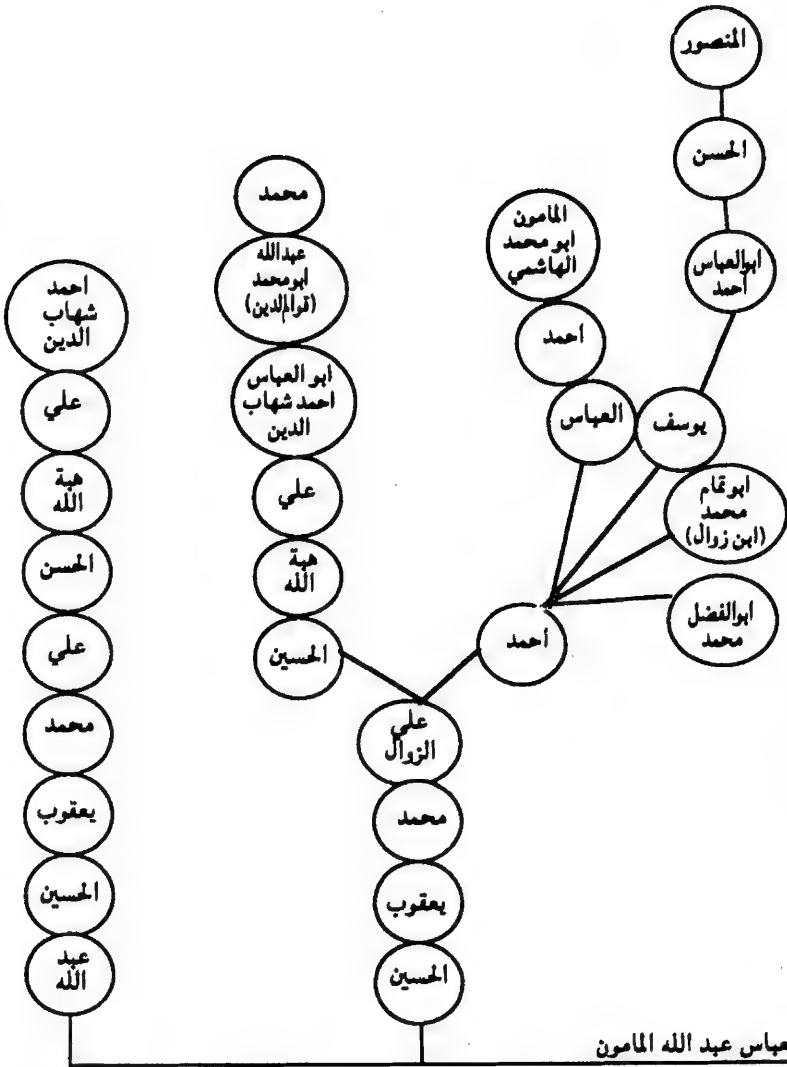

العباسيون الأوائل

خط هارون الرشيد

خط ابراهيم العباس عبد الله الماسون

خط هارون الرشيد

العباسيون في العراق

خط الزينبي

خط الزينبي

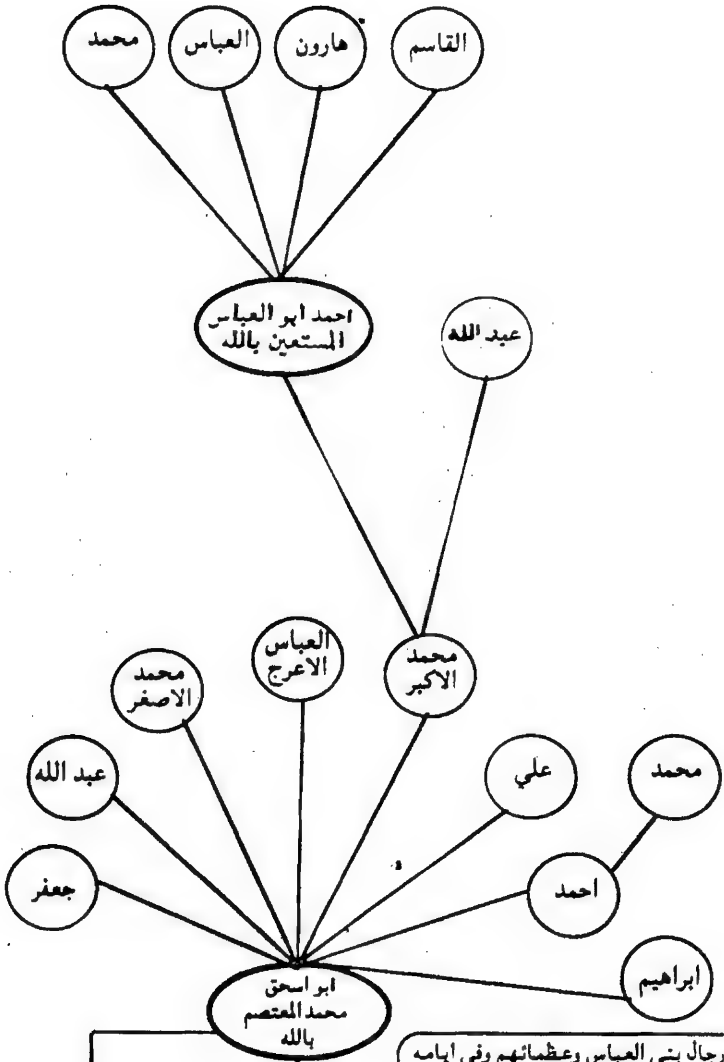

العباسيون الاوائل

كان من رجال بني العباس وعظمائهم وفي ايامه  
 فتوح عمورية وقد ملحه ابو تمام في ابياته  
 شهيرة.  
 السيف اصدق انباء من الكتب  
 في حده الجد بين الجد واللعب

خط المعتصم بالله

خط هارون الرشيد

## العباسيون في العراق

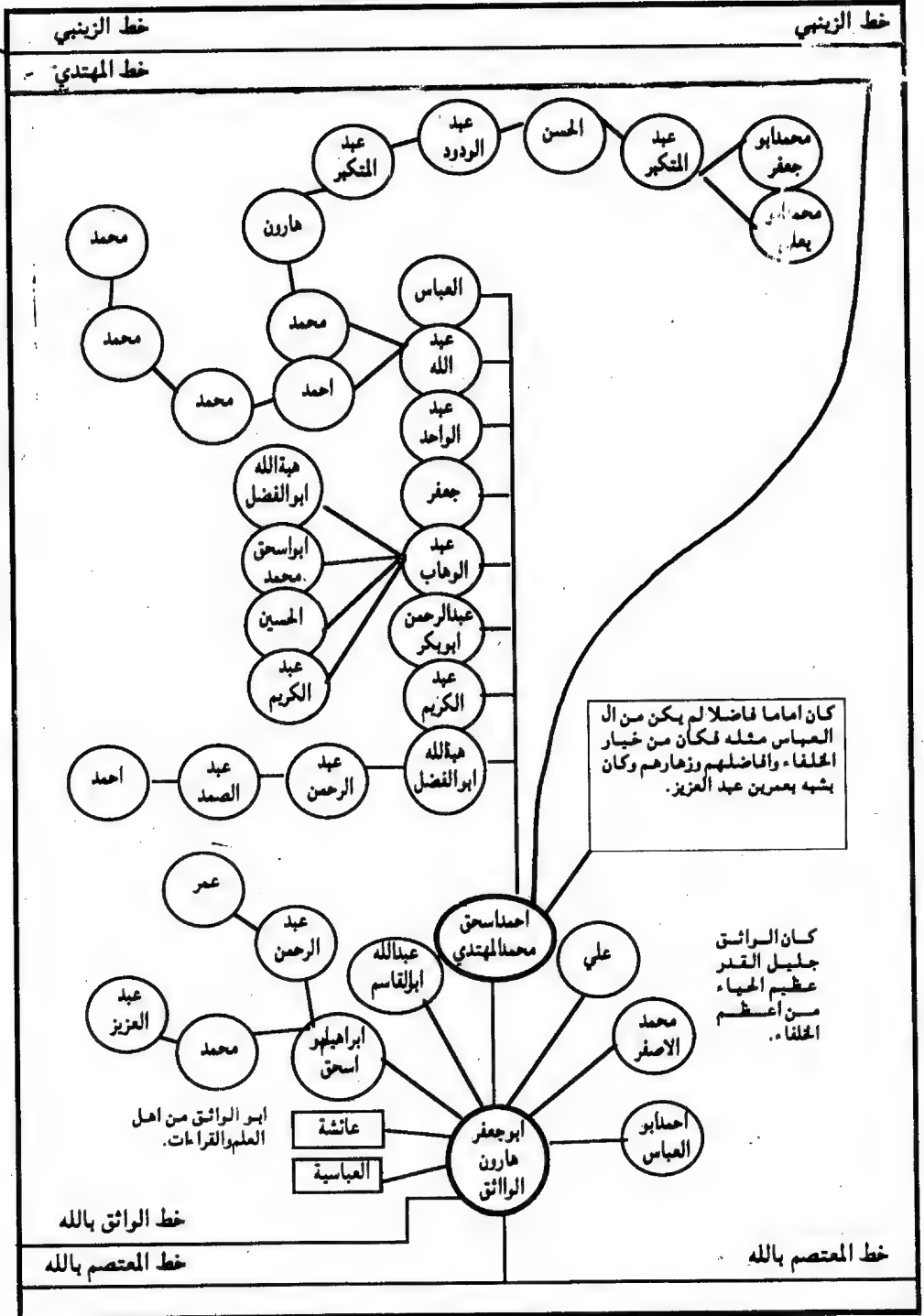

# العباسيون في العراق

خط الزينبي  
خط المهدي

خط الزينبي  
خط المهدي

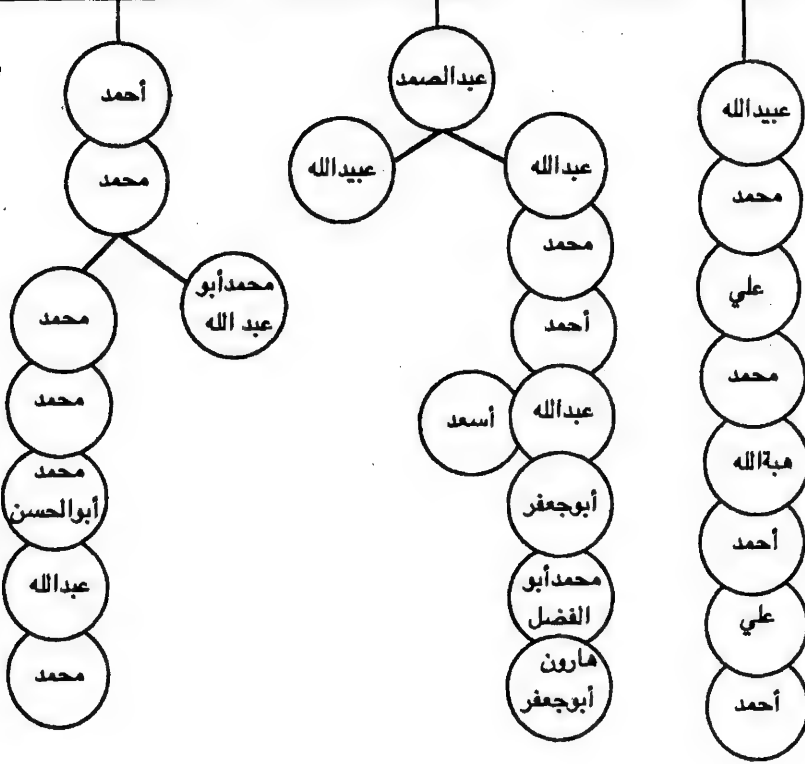

العباسيون الاوائل

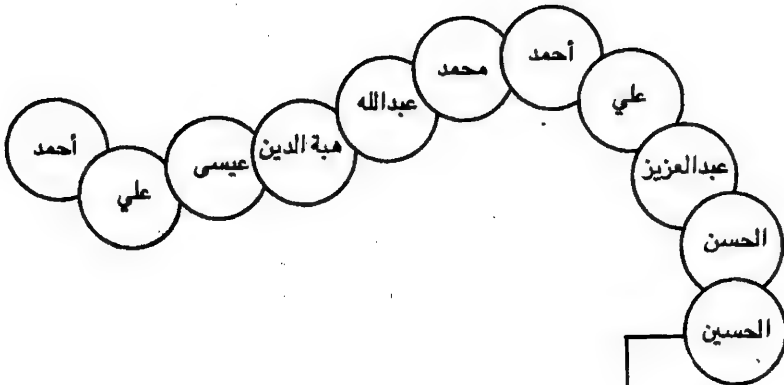

خط أبو جعفر هارون الواثق  
خط المعتصم بالله

خط المعتصم بالله

## العباسيون في العراق

خط الزينبي

خط الزينبي

خط المهدي

خط المهدي

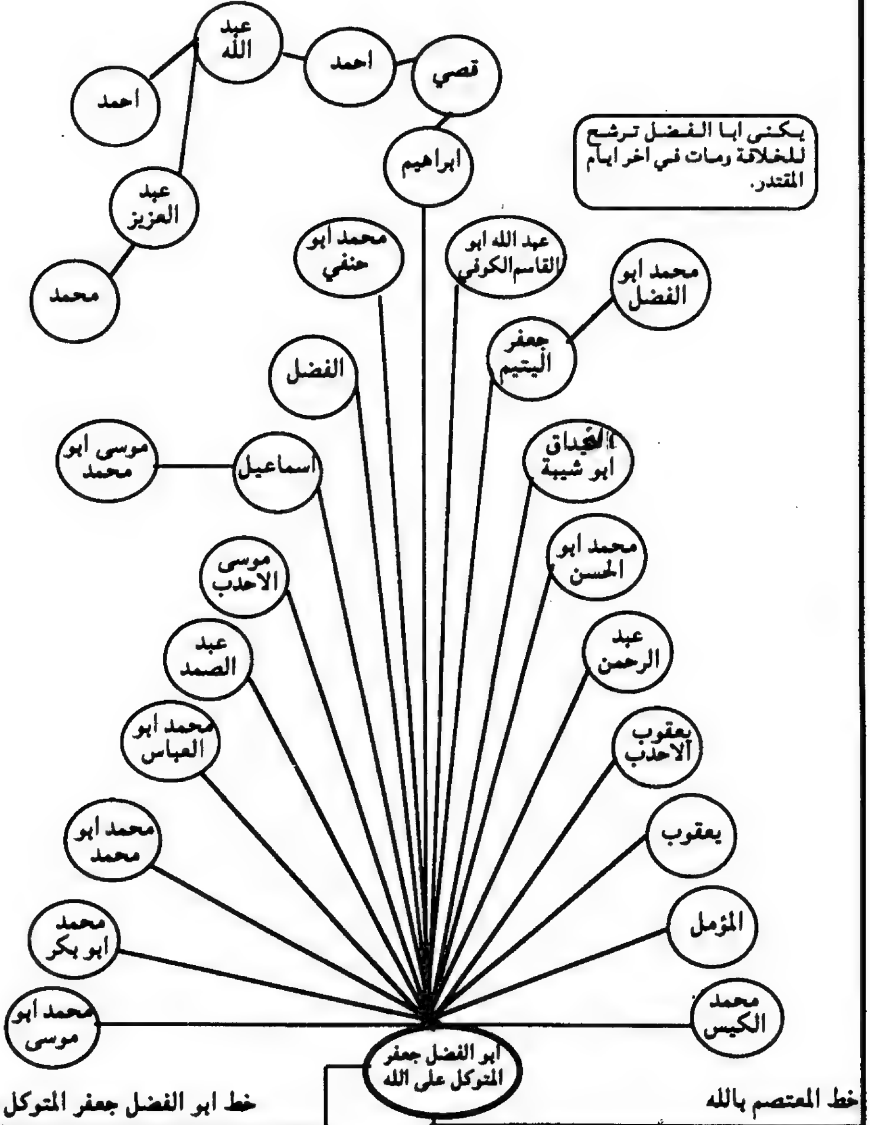

العباسيون الأوائل





## العباسيون في العراق

خط الزينبي

خط الزينبي

خط المهدي

خط المهدي

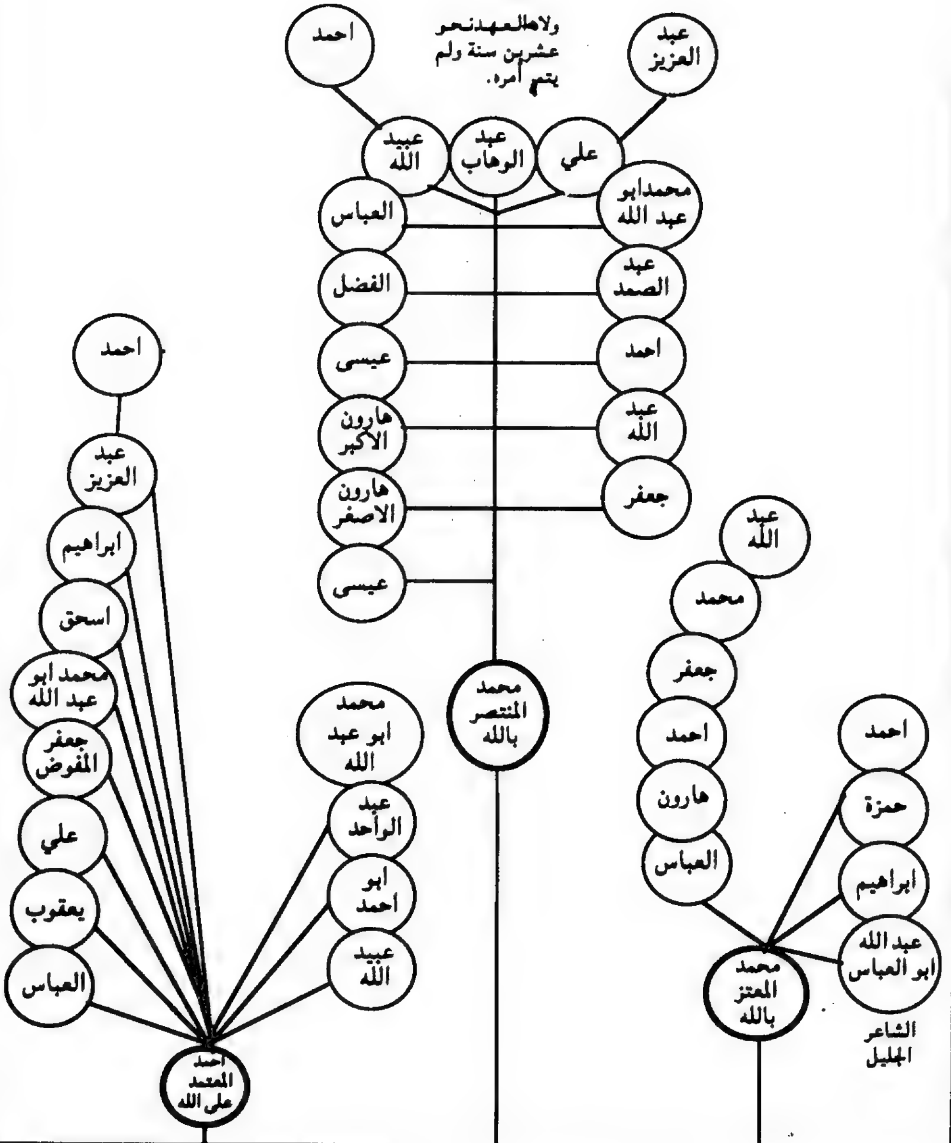

خط المتوكل على الله

العباسيون الاوائل

## العباسيون في العراق

خط الزينبي

خط الزينبي

خط المهدي

خط المهدي

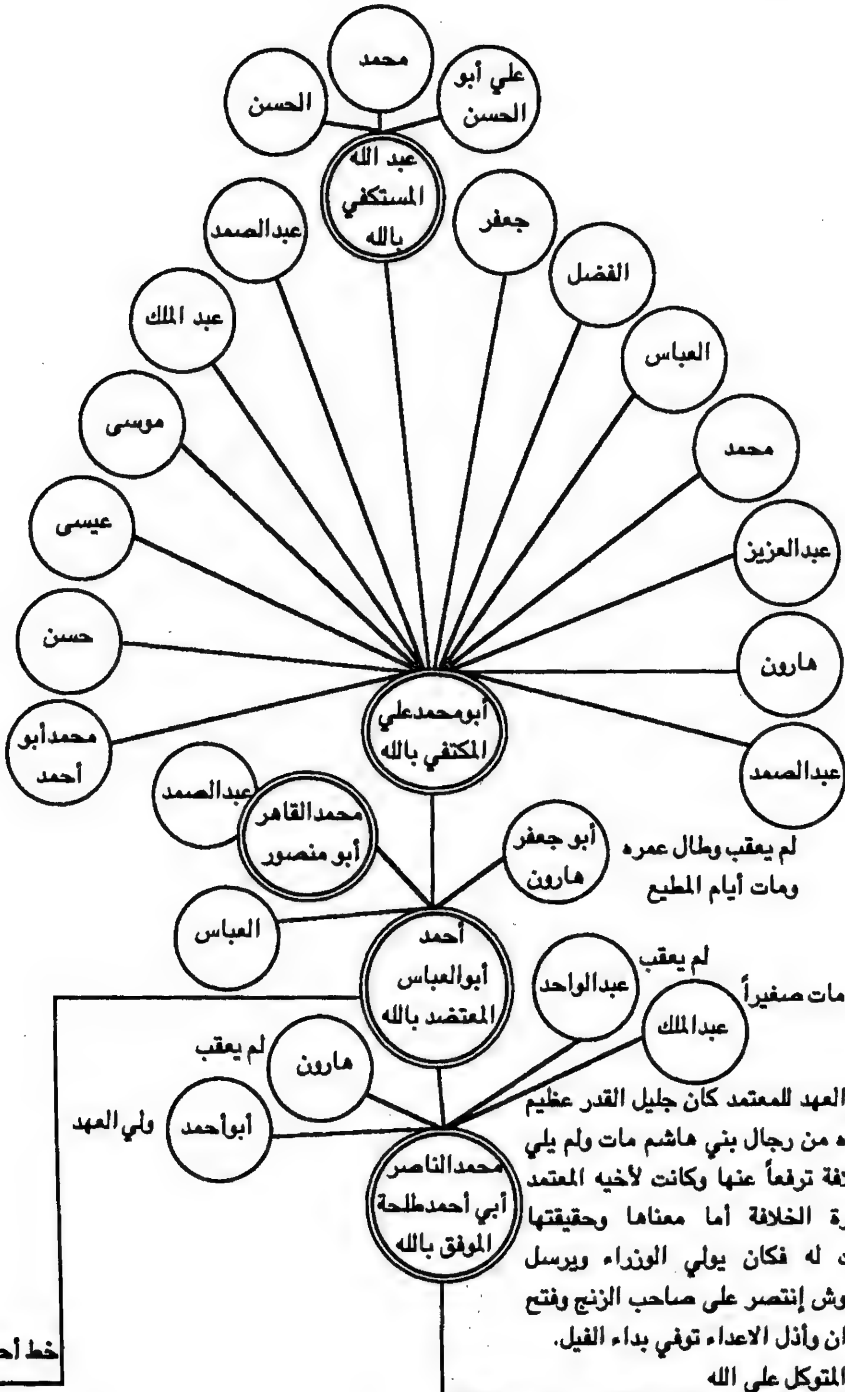

العباسيون الأوائل

خط أحمد المعتصم بالله

# العباسيون في العراق

خط الزينبي

خط الزينبي

خط المهدي

خط المهدي

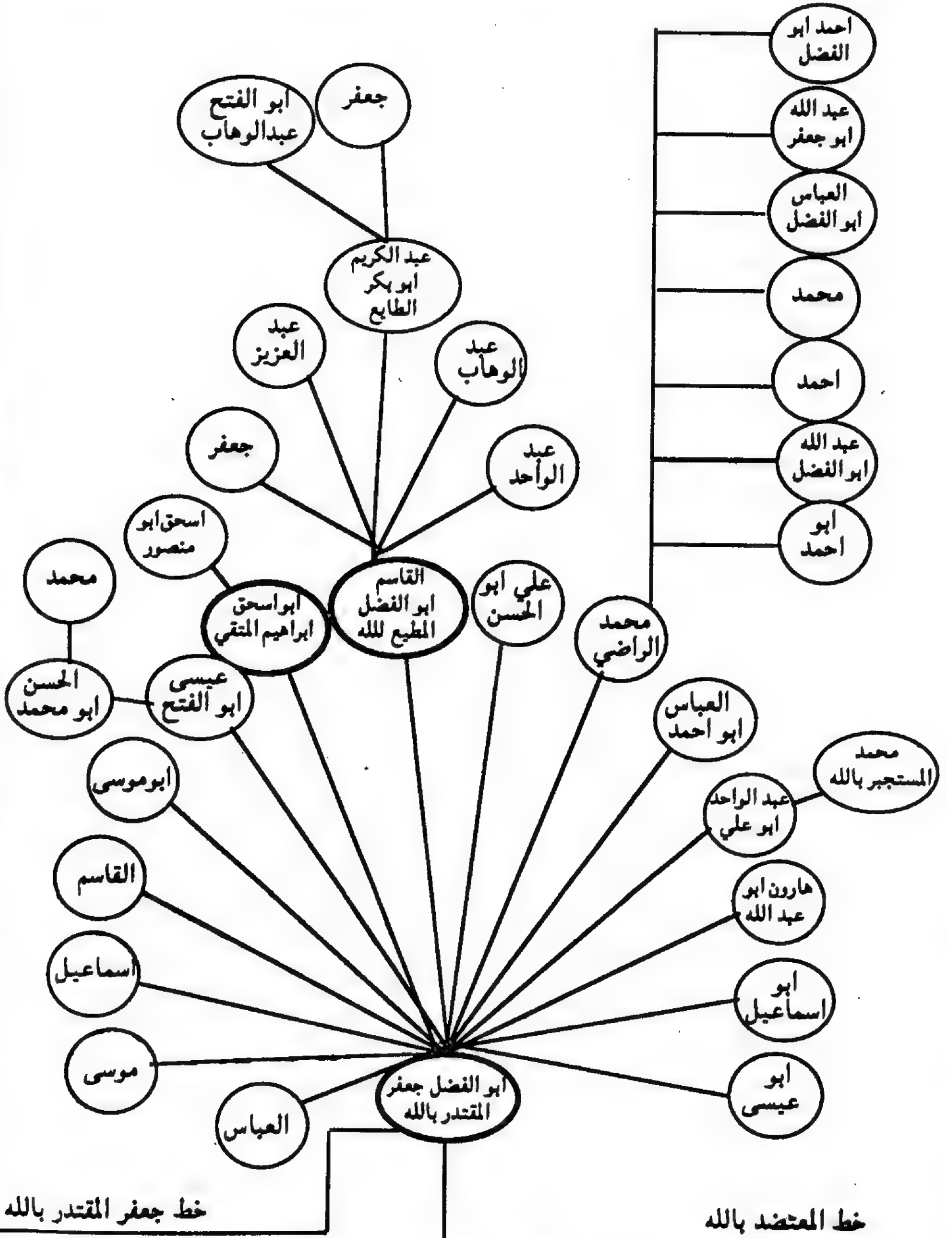

المهاجرون الأوائل

## العباسيون في العراق

خط الزينبي

خط الزينبي

خط المهدي

خط المهدي

الشجيريون وهم سبعة امراء اولاد الخليفة ابو القاسم عبد الله وتسميتهم الشجيريون نسبة الى دار الشجرة من دار الخلافة.

كان المستظهر كريما جوادا حسن الاخلاق كبير الهمة علي القدر.

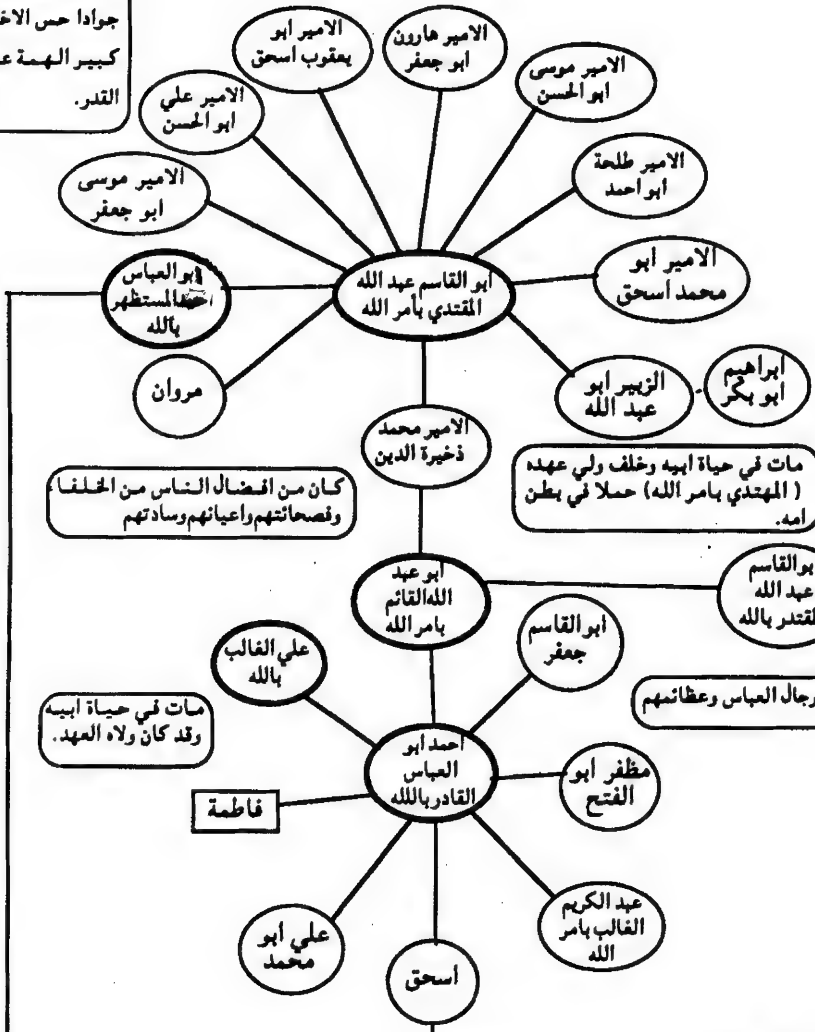

العباسيون الاوائل

خط جعفر المقتدر بالله

خط احمد المستظهر



## العباسيون في العراق

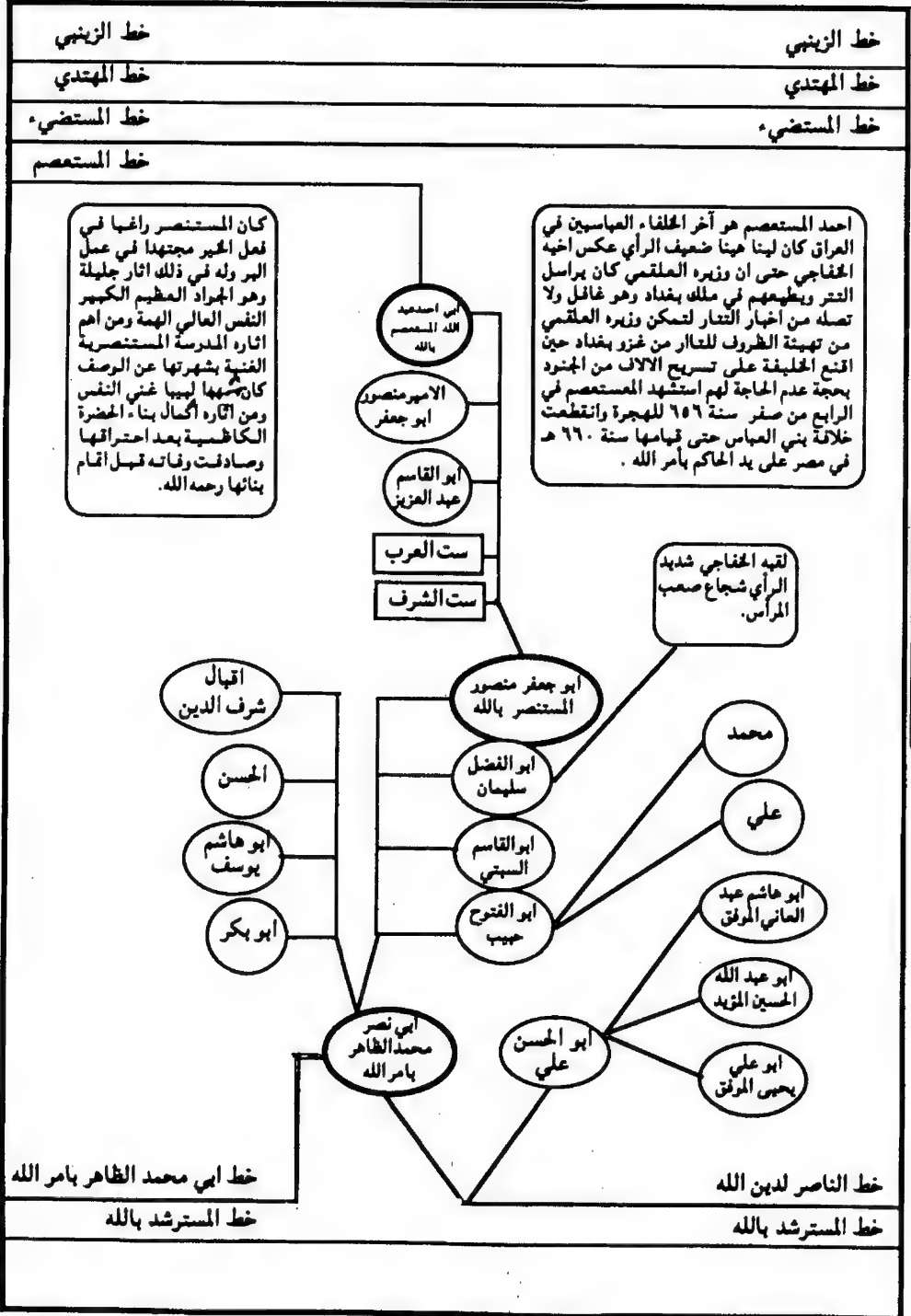

العباسيون الاوائل

## العباسيون في العراق

خط الزينبي	خط الزينبي
خط المهدي	خط المهدي
خط المستضيء	خط المستضيء
خط المستعصم	خط المستعصم

\* ابو القاسم احمد المستنصر بالله عم الخليفة الشهيد المستعصم بالله استطاع الفرار من مجزرة هولاء المجرم عند احتلال بغداد والهرب الى الشام ومن ثم الى مصر بعد مهادنته بالخلافة سنة ٦٥٩ هـ فجهز جيشا وقاده لمحاربة القتر في معركة الاتهار الا انه خسر المعركة وقُتل وقيل وهو الصحيح حيث لم نجد اثرا او دليلا يدل على ان له عقب رحمه الله وقد بوع من بعده الثاني من التاجيان وهو ابو العباس احمد الحاكم بامر الله ودامت خلافة العباسيين من ذريته في مصر حتى سنة ٩٢٣ هـ حيث اغتصبها الاتراك.

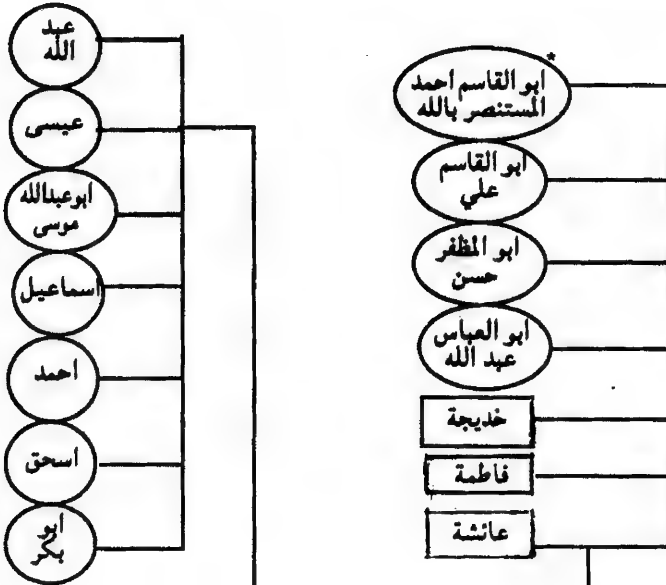

خط ابن نصر الظاهر بامر الله  
خصه المسترشد بالله



## العباسيون في العراق

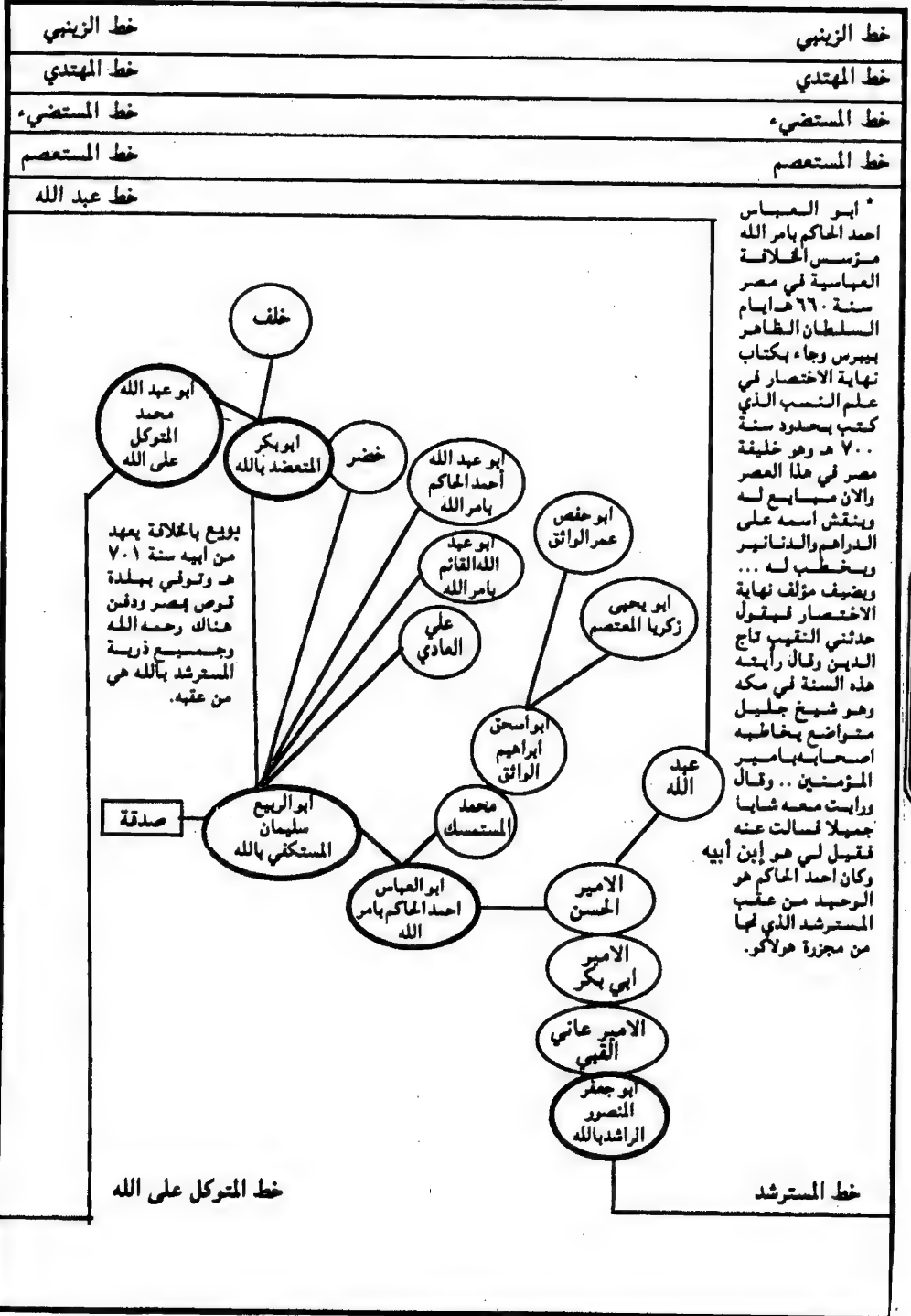

# عَشِيرَةُ الْبُؤْمَدَلِّ

- من السادة الأشراف بني العباس جلاله الخلفاء العباسيون .
- يتركزون في بلدة الدور شمال ساراء ،
- والآل ينتشرون في تكريت وساراء وعونيات وبجيج وبغداد والموصل وقرى ونزاهي وأقضية ديالى .
- إن لقب الدلّ لها ونسبة إلى الشيخ الأمير محمد سيف الدين بن الخليفة أبو الربيع سليمان السكفي بالله بن الخليفة أبو عبدالله محمد المتوكل على الله ، إذ لم نجد ما يشير إلى وجود من يحمل هذا اللقب قبل وصول محمد سيف الدين إلى الدور سنة ٨١٦ هـ .
- حتى إننا لم نجد لبلاذكر ومهر داي واحد من أبناء البيت العباسي في الدور .
- وجاء بكتاب (مخطوط) الدرر البهية في تراجم أحوال رجال الأسرة السهروردية تأليف الشيخ محمد الأمين العباسي (الرهودة نسخته المصورة عننا) والذي ترجم فيه لأصله نقلاً عن كتاب (مخطوط) مجموعة الأدب تأليف الشيخ غياث الدين بن كمال الدين بن محمد سيف الدين في الصفحة ١٤٩ ما يلي :-
- (جاء محمد سيف الدين إلى دير الزور وهو بصفة المتصرف والزهار وهمل نزوية من نزواياها ، أخذ يريث الناس ويفظهم حتى ملك عليه خلق كثير وأخذ الناس يتعدون بفضلهم وصلاتهم) ثم يذكر (إنه بقي هناك خمس سنين يعلم الحديث وبلغن الطريقة وكلمة التعهد وهو رتب أضيافاً أقرابه في العراق فلم يجد لذلك خيراً كان القوم لم يكونوا بالأسس وبعد أن شاع أمره وعم فضله وقصد كثيرين الناس ، من عانة وارة وديار بكر للسرك عليه وأخذ الإرشاد عنه ومن جملة من قصد لهذا الغرض أبو عبدالله الفقيه الورع محمد الدوري وأبو الكمال إسحق العواري وأبو الفضل العساري وغيرهم من رجال تكريت وقد ملكوا عليه وشربوا الكأس من يديه وأجازهم بذلك كما أجازهم برواية الحديث الشريف وغيره من

علوم الدين البين).

○ ثم يضيف في الصفحة ١٥٢ (انه عزم على الترحيل إلى بغداد ومنها إلى الدور العليا وذلك في الأول من ربيع الأول من سنة ١١٦ هـ ، فأستقبل من أهلها بكل حفاوة وترحيب وكان قد فرغ له العلماء والشيخ ومخيم قاضي البلد الجباري وبني المشاطة وآل صيدر).

○ ومن هذا نستدل ان لو كانت أمهد من العباسيين موجودا لأسمع إلى لقائه واستضافته والترحيب به.

○ وان لقب الدليل الذي عرف به محمد سيف الدين فيما بعد جاءه لذيوع صيته وعلو شأنه وأكراهة الفقراء والسياسي ونبأه جماع ورباط كان يصرف عليها من واردات الأراضي المنوعة له ومنها أراضي الناووز والسوزاني والناظريان وشاطي الخزور وغابته.

○ وعن البويدل يذكر الدكتور عماد عبد السلام العباسي (كانت من الأسرة العربية في بلدة الدور أسرة نبيلة تنتمي إلى السلالة العباسية لذا فقد اشتهرت بأل الخليفة ثم عرفت بأل الدليل وهو لقب يدل على ما كانت عليه الأسرة في أبايه من عز وتقدير).

○ ثم يضيف (وعلى الرغم من عدم معرفتنا تأريخ الأسرة في هذه الحقبة إلا اننا نرجح أن يكون محمد الدليل قد عاش في أواخر القرن الثامن الهجري ولا نعلم ما إذا كان هو أول من أقام في الدور أم أن أسرته كانت موجودة فيها منذ عهد سابق وأن تلعب الأسرة كلها فيما بعد بلقبه الدليل ، ربما يرجح الرأي الأول والله أعلم).

○ وهذا يؤكد ان المقصود هو محمد سيف الدين لأنه أول من سكن بلدة الدور في نهاية القرن الثامن الهجري ولم يجد فيها أحد من العباسيين كما لم يرد ذكرهم بكتاب (مخطوط) الدرر البهية الذي نشره وثيقة نادرة في زمن ارفقتنا به اجميع الوثائق خاصة وان هناك تقارب كبير في التاريخ الذي ذكره الدكتور عماد وعين ما ورد في المخطوطة.

○ وقد أطلعت على هذه الوثيقة فأثنى على مبرري وسابعتي وغب أن أذكر ذلك في كتابي هذا خدمة للحقيقة ووفاءً لشرف الأمانة .

○ وقد ترجم شيخنا محفوظ العباسي نقيب العباسيين في الرصل بكتابه الموسوم : (العباسيون بعد إهلاك بغداد) ، عن البوسدلي بأنهم ذرية الشيخ محمد سيف الدين وخطوطة نسبه مرمجة لدى الحاج فخر بن سلمان بن عطا الله .  
○ كما ترجم الشيخ يونس الساسرائي بكتابه القبائل العراقية عن البوسدلي : (هذه العشيرة هي ذرية أبو عبد الله محمد التوكل على الله) وهو جد محمد سيف الدين .

○ هذا وإن معظم المصادر تشير إلى أنه لم ينج من مجزرة المبرم هو لوكوفي بغداد إلا طفل صغير للمشهد المستعصم هو المبارك وإثنان (الناجيان) تمكنوا من الهرب أيام الحنة إلى الشام .

○ أما الذين كانوا بعيدين خارج بغداد فلم سالم منهم سوى بضعة كانت مكرمة الباري عز وجل أن تكون بهم ذرية الخلفاء الستة بالله والرهدي وأبراهيم الإمام .

○ أما الناجيان فهما أبو القاسم أحمد المستنصر بالله الذي وصل مصر وبورج بالخرافة سنة ٦٥٩ هـ . فحارب الشتر في معركة الأنبار فقتل وقيل فقد ولم يعرف له عقب .

○ والثاني هو أبو العباس أحمد الحاكم بأمر الله الذي بورج بالخرافة في مصر سنة ٦٦٠ هـ . فتمكن من إغارة تاجسين الخرافة العباسية واستمرها حتى ارتعبها بها من قبل الأتراك سنة ٩٢٣ هـ وانبتار ذرية مفيد الخليفة محمد التوكل على الله في بقاع الأرض .

○ فمنهم من ذهب إلى العراق عن طريق ديار الزور مثل الشيخ محمد سيف الدين بن الخليفة أبو الربيع سليمان السكفي بالله بن الخليفة محمد التوكل على الله أو منهم من ذهب إلى بلاد العميم ووصل العراق عن طريق البطائح (الأهوار) مثل

ذرية الأمير أبو العلاء أحمد بن التوكل ومنهم من ذهب إلى عانة مثل ذرية أبو  
المعالي محمد الجاحدين الخليفة العزيز بن التوكل .  
○ ومنهم من ذهب إلى ماردين وهم ذرية الخليفة يوسف المستنجد بالله بن التوكل .  
ومنهم من ذهب إلى فلسطين ومنهم من بقي في مصر كالظاهر والضرارة .

○ إن هذا البيت القباسي الكريم هو بيت دين وفضل وعلم وأدب ، نبفت  
فيه شخصيات لامعة فبرز منهم قادة وعلماء وفقهاء ومفكرون ومشاغح كبار . فقدوا  
للإرشاد وتوجيه العباد إلى سبيل الرشاد .  
○ وأبناء هذا البيت معروفون بالإباء والشهامة وعزة النفس والكرم والتواضع  
والخلوص الرفيع .

○ وجاءت هذه الأفضال بالوراثة كإبراعن كابر ، كفالدهم أبناء أولئك الرجال  
الذين خدسوا هذه الأمة ونزحوا بترانها وقادوها إلى ذرى العبد ففتحت  
لهم الأبصار أبراجها وارتفعت بأيديهم أيات الإسلام ضفاقة على أقاصي بلاد  
العالم .

○ ولقد استمرت ولاية بلدة الدور للأبناء هذه الأسرة حتى وقوع العراق تحت  
الإحتلال الإنكليزي .

○ ومن الملاحظ أن لقب الدوري يقبل على أبناء البومدلل العباسيين  
نسبة إلى بلدة الدور اعترافاً منهم بهذه البلدة العربية مدينة العلماء  
التي أُنجبت واحتمضت الكثير من مشاهير الرجال .

والمرتلة أولاً وأخيراً

## العباسيون في العراق

خط الزينبي

خط الزينبي

خط المهدي

خط المهدي

خط المستضيء

خط المستضيء

خط المستعصم

خط المستعصم

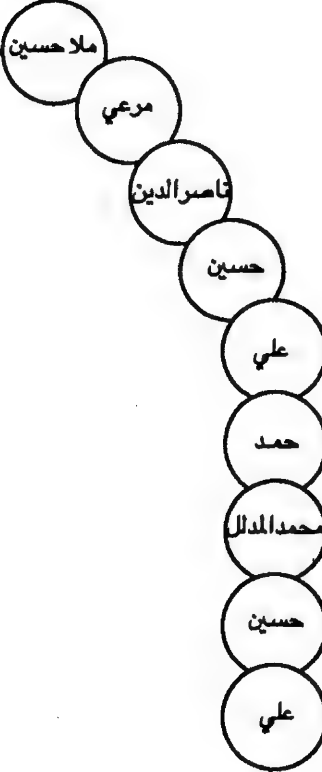

خط ملا حسين

خط المتوكل

خط عبد الله السويدي

خط المتوكل

العباسيون أبو مدلل - فخذ السويدي

## العباسيون في العراق

خط الزينبي

خط الزينبي

خط المهدي

خط المهدي

خط المستضيء

خط المستضيء

خط المستعصم

خط المستعصم

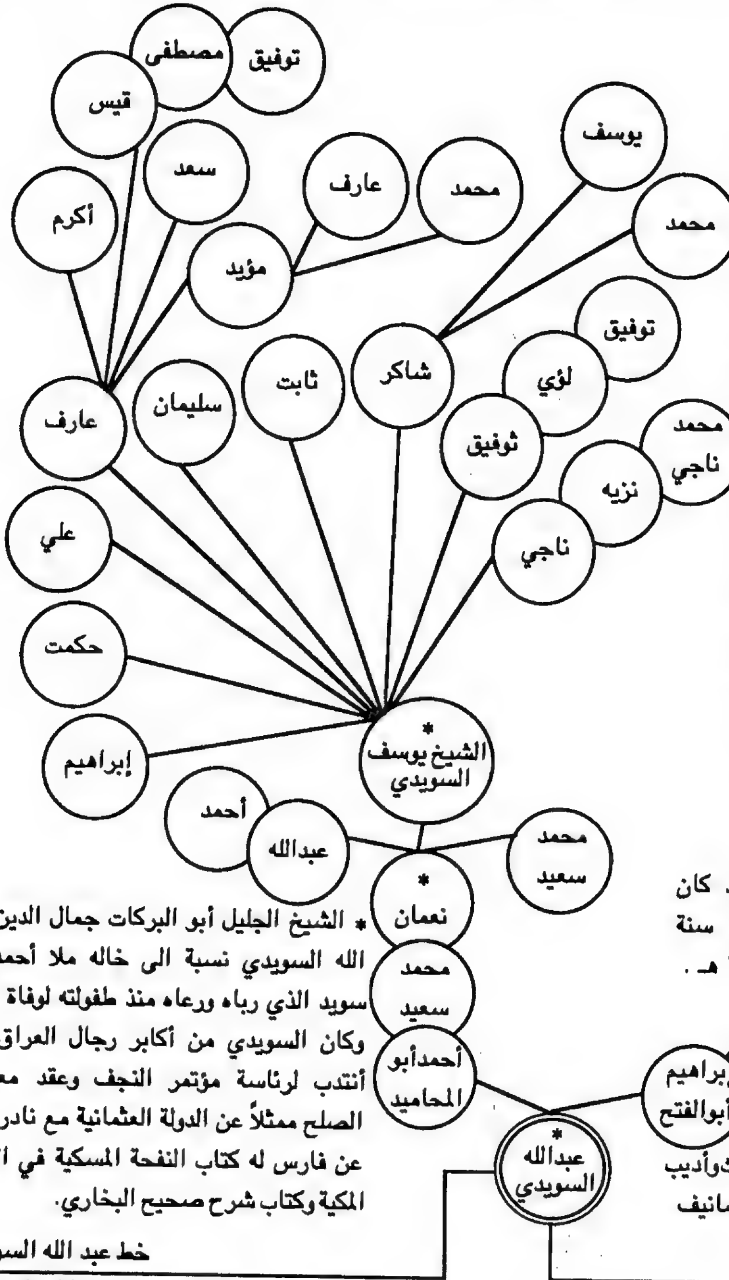

\* الشيخ يوسف السويدي هو الزعيم العراقي المعروف ولد سنة ١٢٧٠ هـ وعمل مدة في القضاء الشرعي وكان من أوائل المتادين بالفكرة العربية في العراق إبان حكم العثمانيين وقد أعتقل ونفي الى الإستانة وأعيد الى العراق بعد إنتهاء الحرب فقاوم الإنكليز ونادى بالثورة فطارده حتى أضطر الى ترك العراق ويعد تأسيس الحكومة الفيصلية أختيار عضواً ثم رئيساً لمجلس الأعيان وتوفي سنة ١٣٤٨ هـ رحمه الله.

\* نعمان بن محمد سعيد كان صالحاً زاهداً صوفياً ولد سنة ١٢١٥ هـ وتوفي سنة ١٢٧٩ هـ .

\* الشيخ الجليل أبو البركات جمال الدين عبد الله السويدي نسبة الى خاله ملا أحمد بن سويد الذي رباه ورعاه منذ طفولته لوفاء والده وكان السويدي من أكابر رجال العراق فقد أنتدب لرئاسة مؤتمر النجف وعقد معاهدة الصلح ممثلاً عن الدولة العثمانية مع نادر شاه عن فارس له كتاب النفحة المسكية في الرحلة المكية وكتاب شرح صحيح البخاري.

عبد الجبار  
أحمد  
إبراهيم  
أبو الفتح  
محدث وأديب  
له تصانيف

خط عبد الله السويدي

خط ملا حسين

خط المتوكل على الله

خط المتوكل على الله

العباسيون أبو مدلل - فخذ السويدي

## العباسيون في العراق

خط الزيني	خط الزيني
خط المهدي	خط المهدي
خط المستضيء	خط المستضيء
خط المستعصم	خط المستعصم
<p>قام بطبع شجرة النسب للعائلة السويدية سنة ١٩٨٣ م</p>	
<p>عالم جليل ومؤلف قدير له مؤلفات قيمة منها العقد الثمين في بيان مسائل الدين وتاريخ بغداد وغير ذلك وله شعر رائق وعد مستشاراً لوالي بغداد سليمان باشا الصغير توفي بالشام سنة ١٢٣٧هـ ودفن في سفح جبل قاسيون بدمشق</p>	
<p>عالم بغداد ومؤرخها واديبها ولد سنة ١٢٠٠هـ ودرس على يد والده وعلماء اسرته وتولى التدريس في مدارس بغداد وألف نحو ثلاثين كتاباً في التفسير والحديث والقراءات والمنطق واللغة والفلك ومن مؤلفاته سبائك الذهب في معرفة العرب توفي ببغدة (بريدة) بنجد سنة ١٢٤٦هـ ولم يعقب</p>	
خط محمد سعيد ابو السعود	خط عبد الله السويدي
خط عبد الله السويدي	خط عبد الله السويدي
خط الشيخ منصور	خط الشيخ منصور
خط محمد الراوي	خط محمد الراوي
خط المتوكل	خط المتوكل

العباسيون ابو مدلل فخذ السويدي



# العباسيون في العراق

خط الزينبي	خط الزينبي
خط المهدي	خط المهدي
خط المستضيء	خط المستضيء
خط المستعصم	خط المستعصم

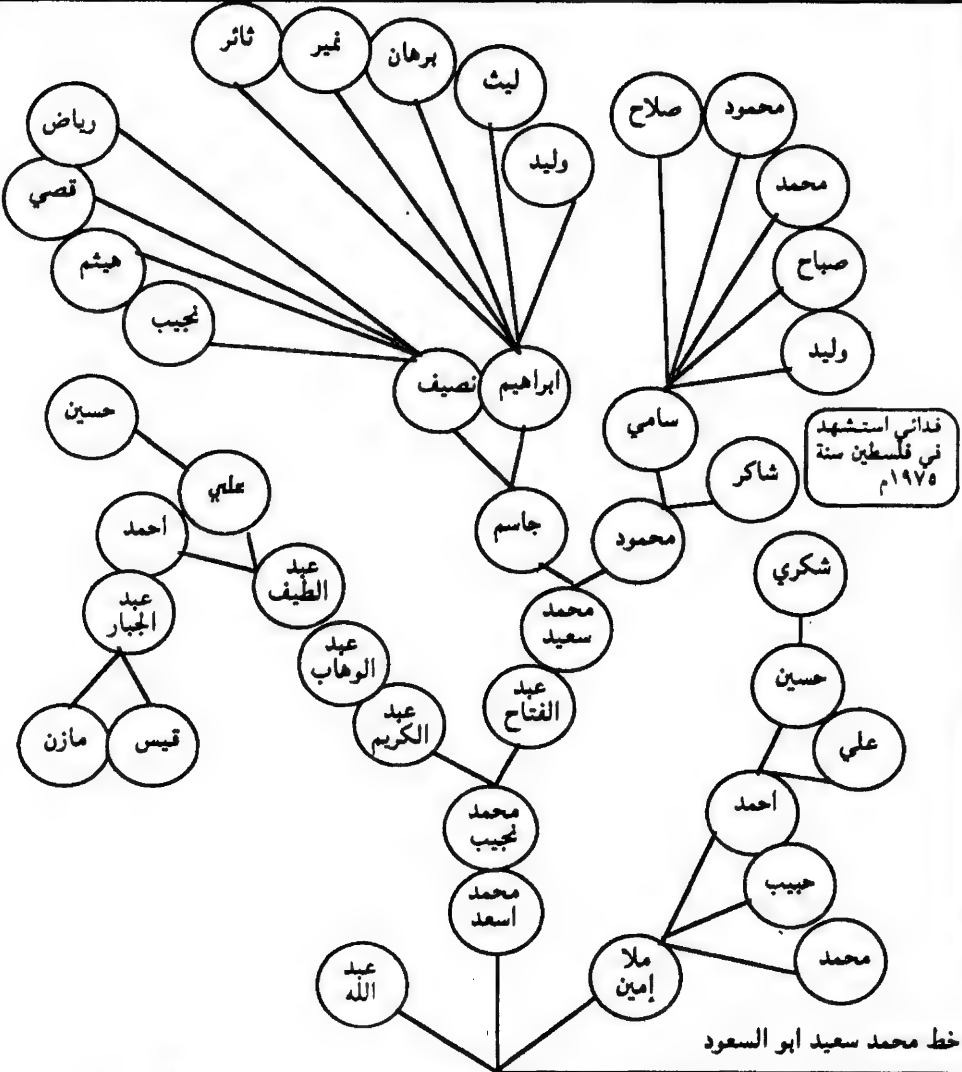

العباسيون البو مدلل فخذ السويدي

خط محمد سعيد أبو السعود

خط عبد الله السويدي

خط عبد الله السويدي

## العباسيون في العراق

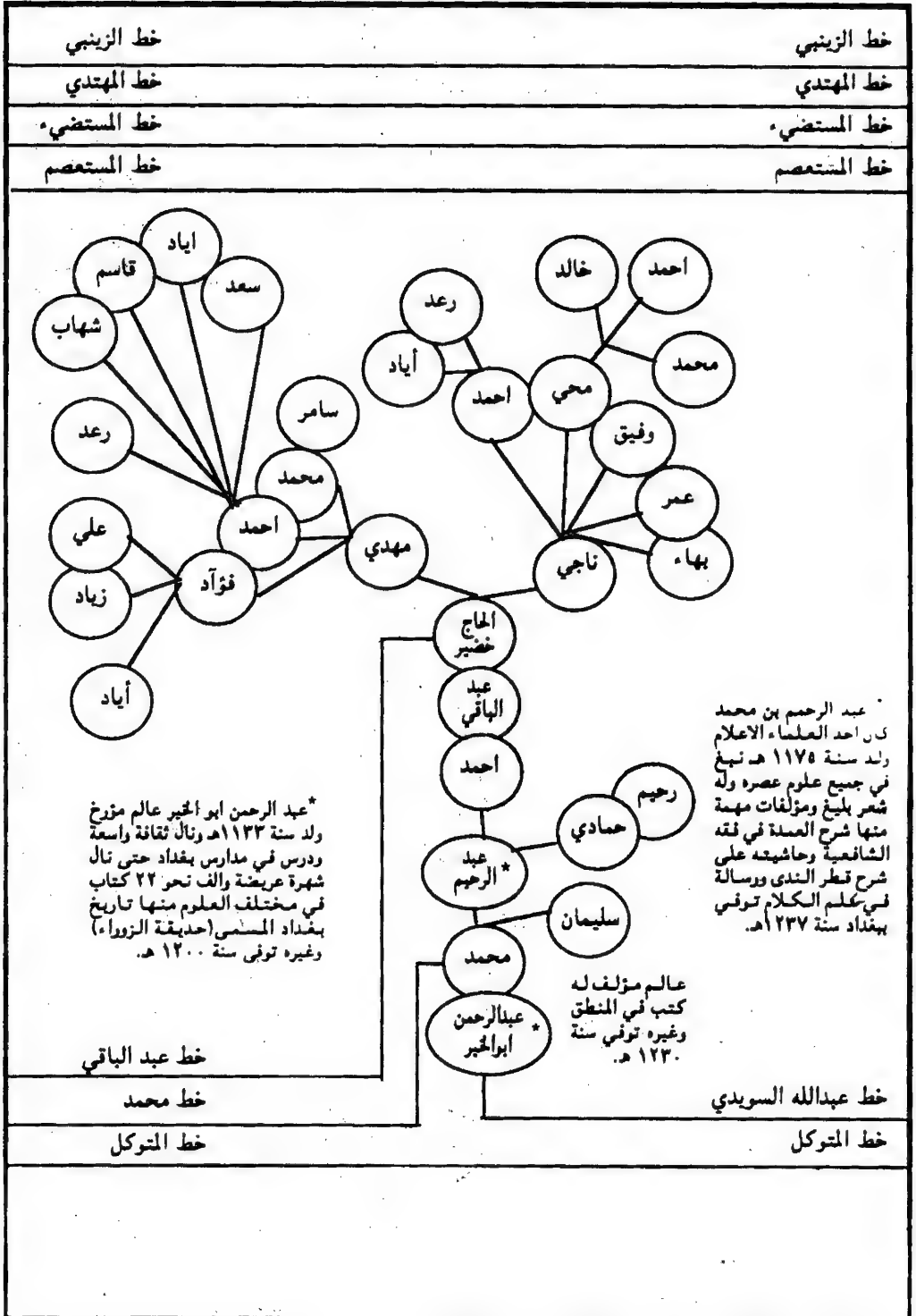

العباسيون البوهدل فخذ السويدي

## العباسيون في العراق

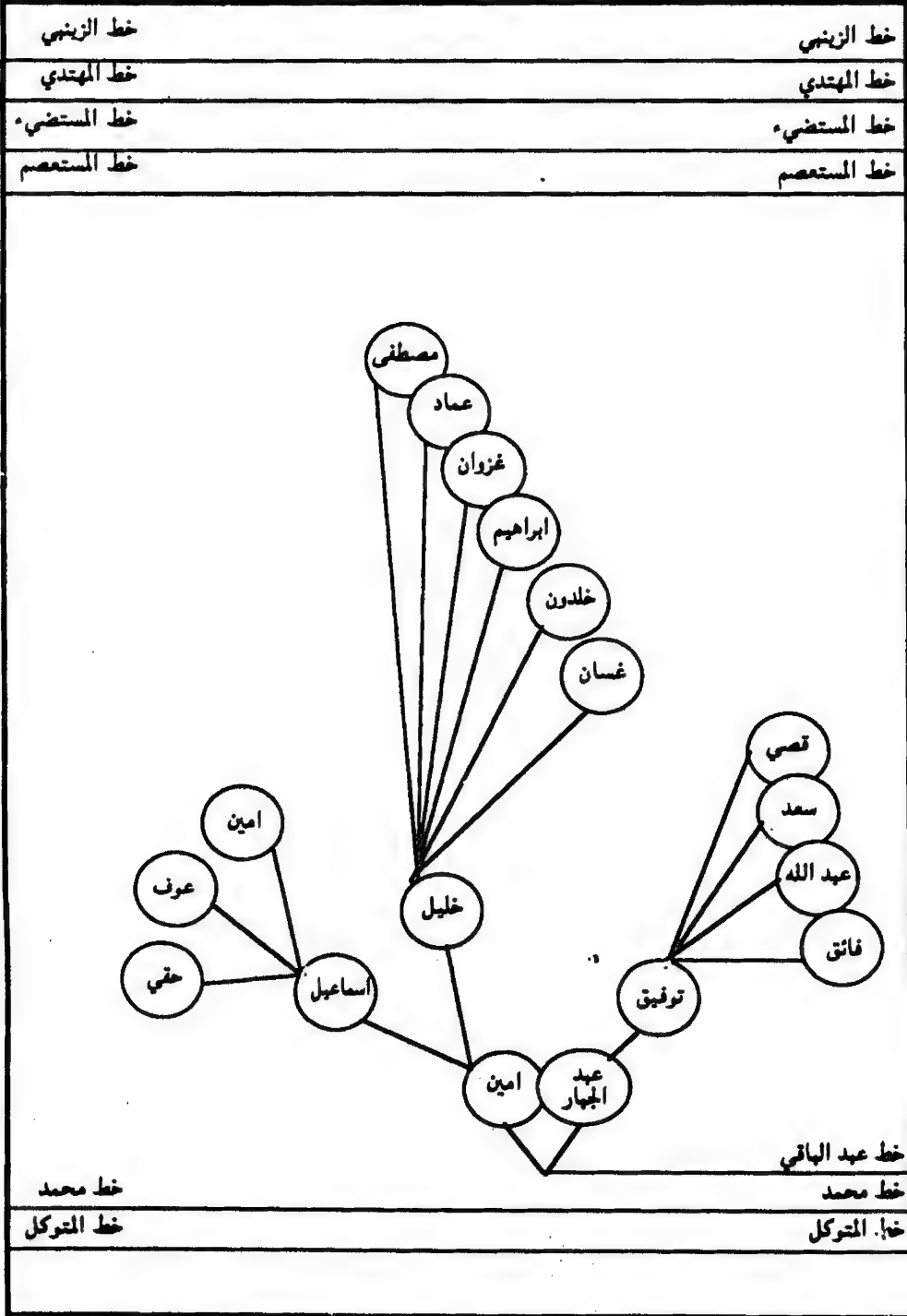

العباسيون أبو حنبل فخذ السويدي





## العباسيون في العراق

خط الزينبي	خط الزينبي
خط المهدي	خط المهدي
خط المستضيء	خط المستضيء
خط المستعصم	خط المستعصم

العباسيون الواسطون - فخذ السهروردي

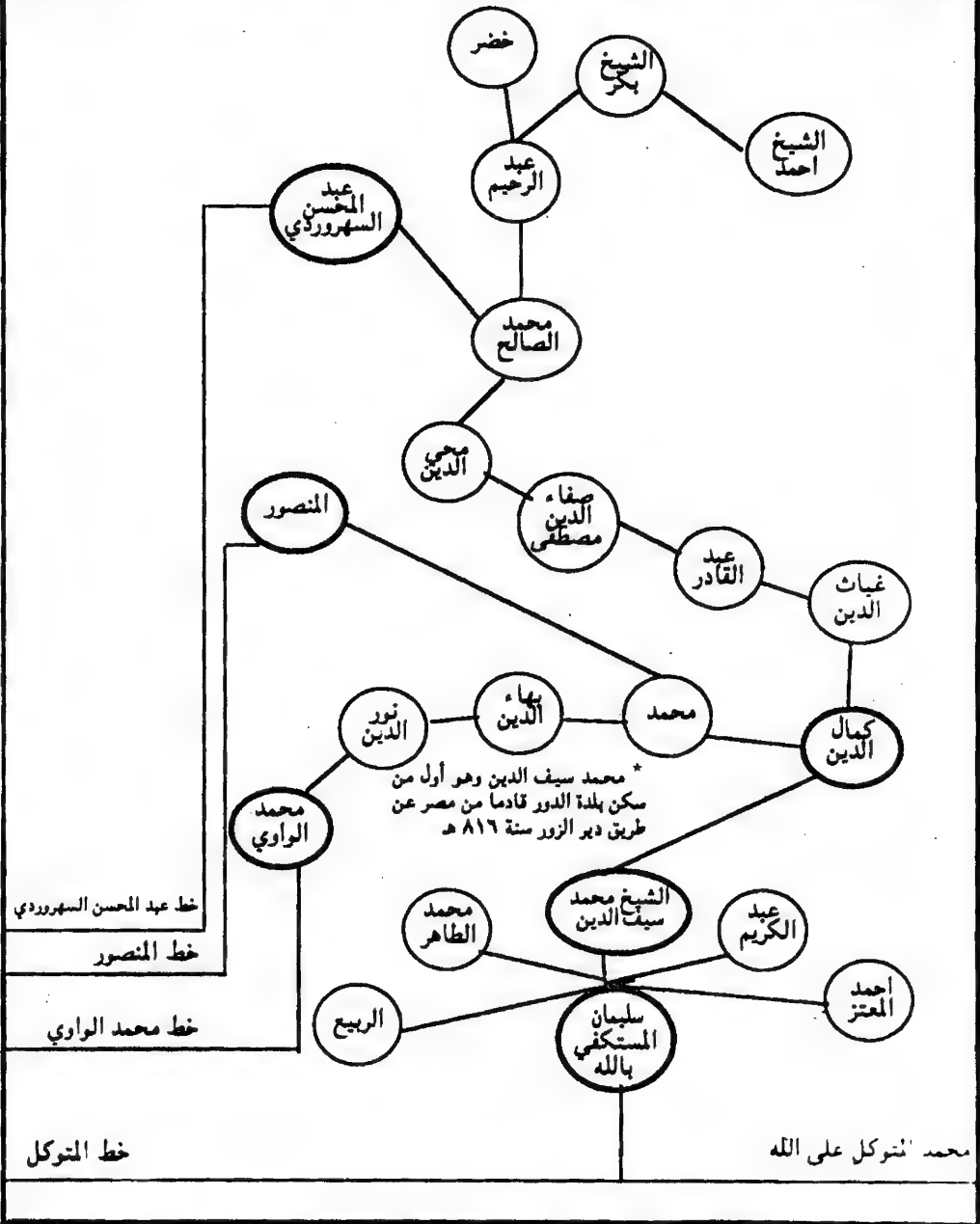

## العباسيون في العراق

خط الزينبي	خط الزينبي
خط المهدي	خط المهدي
خط المستضيء	خط المستضيء
خط المستعصم	خط المستعصم
<p>ولد الشيخ عبد الرحمن بهقداق في محلة تحت التكية وقد اكرمه الوالي داود باشا وعينه السلطان عبد العزيز عضواً عاملاً ومستشاراً أميناً لمجلس الوزراء نامق باشا كان رحمه الله صاحب الورد والتقى والزهد والعفاف عربي الاصله كريماً مضيافاً رحيماً وقد منح رتبة الشرافة السلطانية .</p>	
خط عبد الرحمن	خط عبد المحسن السهروزي
خط المنصور	خط المنصور
خط محمد الواوي	خط محمد الواوي
خط المتوكل	خط المتوكل

العباسيون البو مدلل فخذ السهروزي

## العباسيون في العراق

خط الزينبي	خط الريسي
خط المهدي	خط مهدي
خط المستضيء	خط مستضيء
خط المستعصم	خط المستعصم

محمد أمين عبد الرحمن ولد سنة ١٢٥٢ هـ في بغداد ودرس على كبار علمائهم، وتبع بالخط والنظم والنثر، تولى تدريس مدرسة الشيخ عمر السهرودي، والامامة في جامع ابي النجيب السهرودي واختير عضواً في محكمة استئناف بغداد، ومديراً لاسراء ثم الكفيل، ترك اثارا متنوعة منها تاريخ بغداد وتوفي سنة ١٣٢٠ هـ ودفن في مقبرة الشيخ عمر.

عبد المحسن بن عبد الرحمن من علماء بغداد البارزين، عمل اماماً وخطيباً ومدرساً في جامع الشيخ عمر السهرودي وله مؤلفات مهمة في تاريخ بغداد وزهريات توفي سنة ١٣٥٤ هـ رحمه الله.

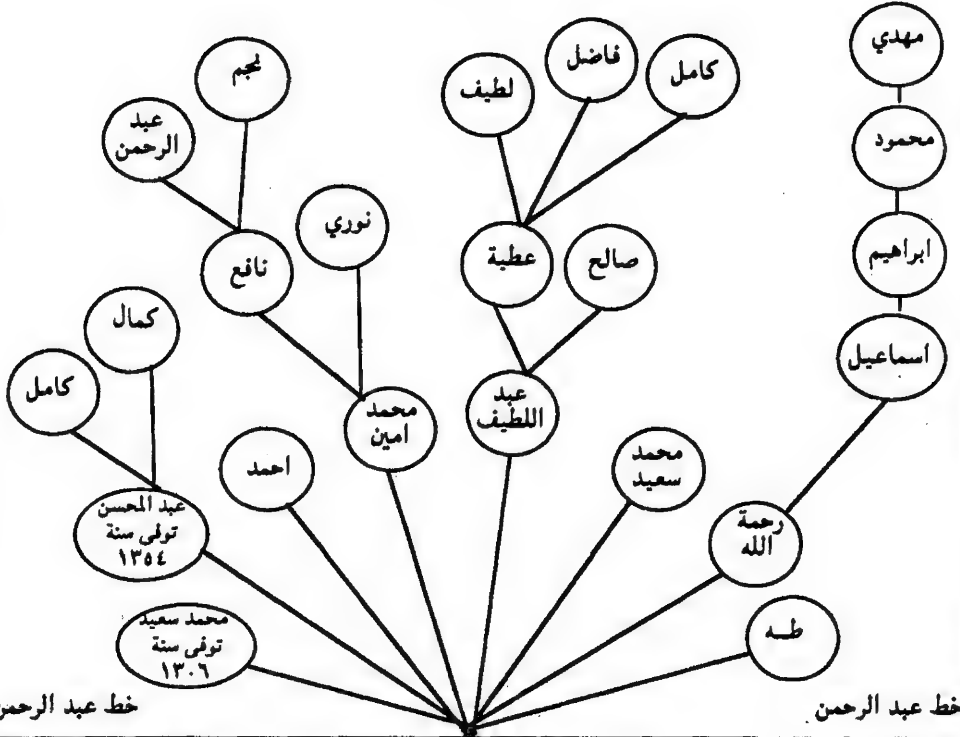

خط المنصور	خط المنصور
خط محمد الواوي	خط محمد الواوي
خط المتوكل	خط المتوكل



## العباسيون في العراق

خط الزينبي	خط الزينبي
خط المهدي	خط المهدي
خط المستضيء	خط المستضيء
خط المستعصم	خط المستعصم
<p> <span style="float: right;">* محمد صالح بن محمد سليم ولد سنة ١٨٩٣م وعين اماماً وخطيباً في بعض جوامع بغداد وتدرج في الوظائف حتى صار مدير اوقاف بغداد وله مؤلفات عديدة اكثرها في التاريخ منها الايمان في تراجم احفاد بني العباس سنة ١٩٥٦م.</span> <span style="float: left;">* محي الدين بن سليم ولد سنة ١٢٩٦ هـ والتحق بالكلية في الاستانة وتخرج منها ضابطاً أدى اداءً عسكرياً مهمة وشارك في عدة حروب وساهم في العمل الوطني وانتمى الى حزب الحرس العراقي وتعرض للسجن بسبب نشاطه القومي ثم اعيد للجيش وصار اسراً لاطلبات العسكري وبعد تقاعده انتخب نائباً في المجلس النهائي.</span> </p>	
خط عبد الرحمن	خط التصور
خط محمد الراوي	خط محمد الراوي
خط المتوكل	خط المتوكل

العباسيون ابو مدلل - قنصل السهروردي



## العباسيون في العراق

خط الزينبي	خط الزينبي
خط المهدي	خط المهدي
خط المستضيء	خط المستضيء
خط المستعصم	خط المستعصم

جاسم بن محمد الشهيد برتبة رائد درع كان رحمه الله شجاعاً جريئاً مقداماً استشهد سنة ١٩٨٤ حصل على عدة أوساط لشجاعته واستباليه في حرب القادسية زوجته نازك بنت سعدي بن محمود الجاسم .

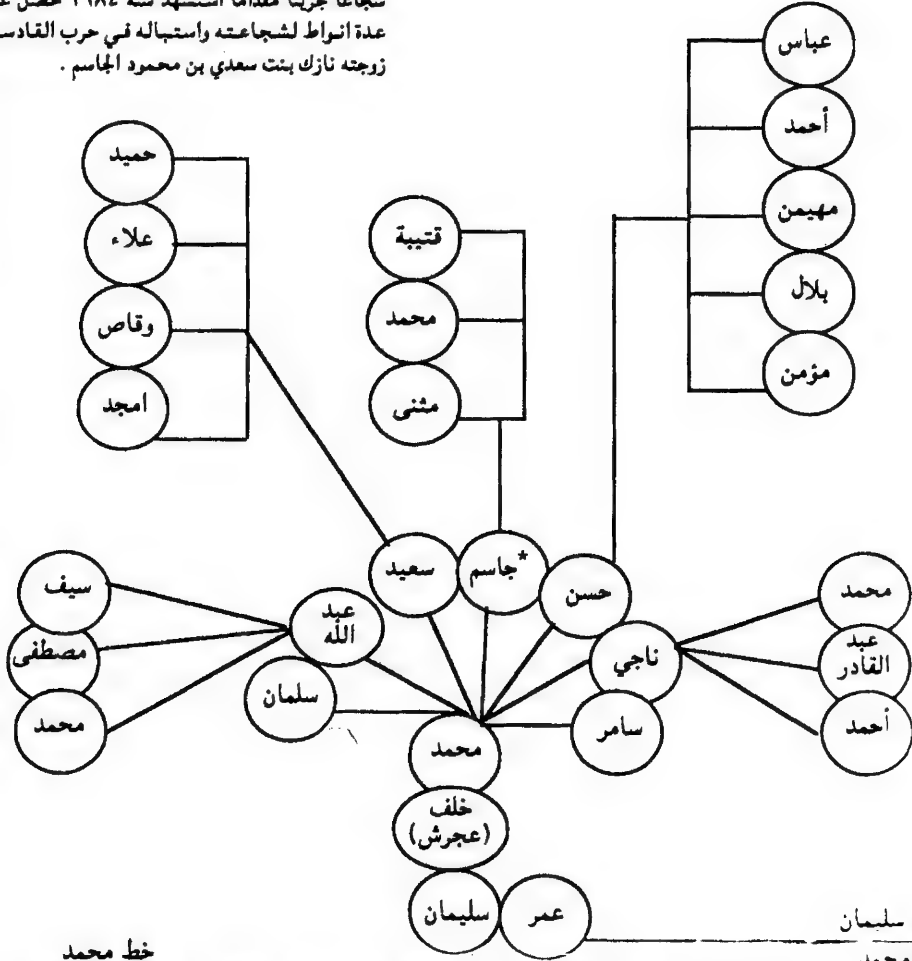

العباسيون البر مدلل البر عبد العزيز - البر عجرش

خط محمد	خط سليمان
خط عبد العزيز	خط محمد
خط المنصور	خط عبد العزيز
خط محمد التواوي	خط المنصور
خط المتوكل على الله	خط محمد الوائوي
خط المتوكل على الله	خط المتوكل على الله

## العباسيون في العراق

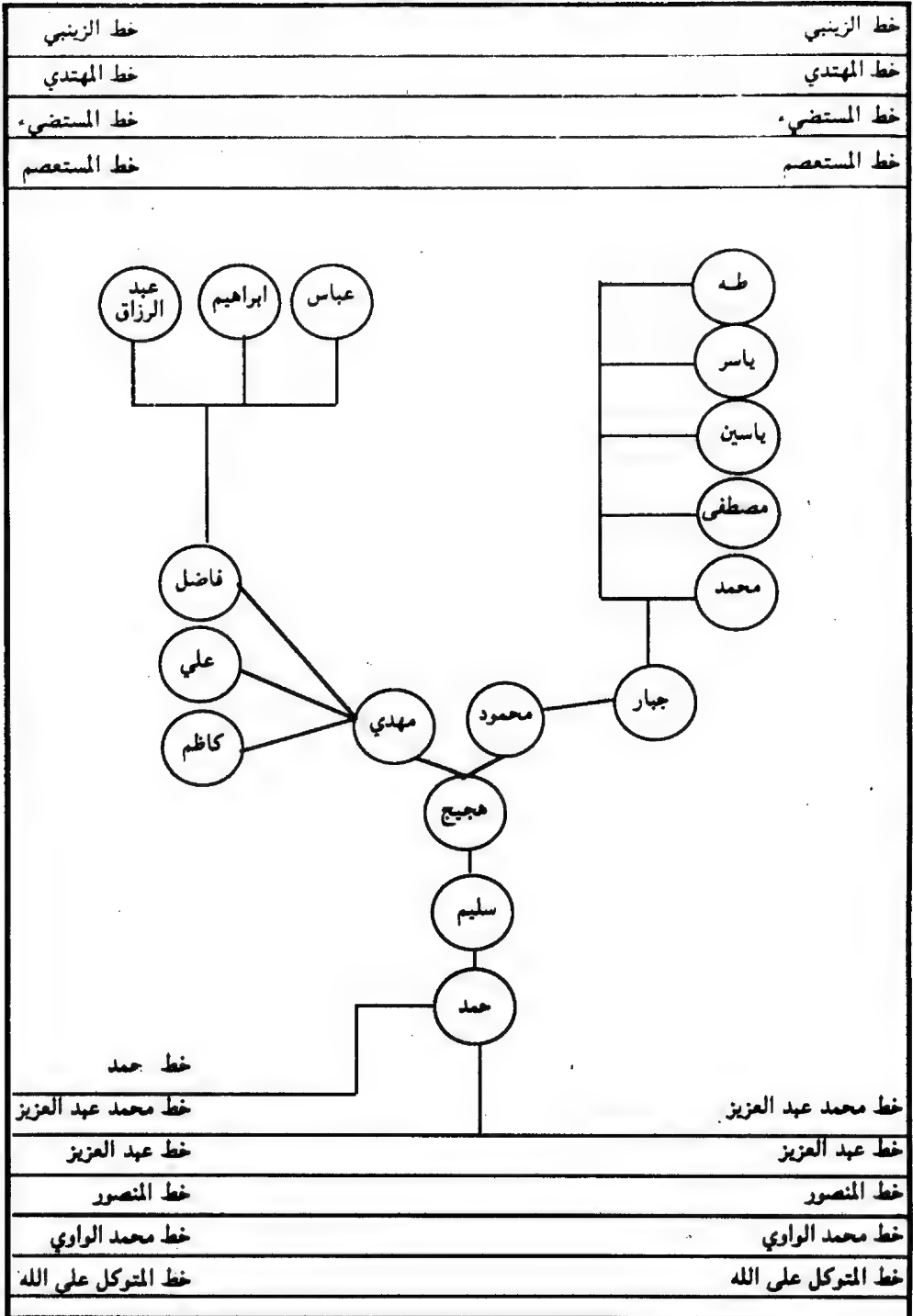

العباسيون ابو مدلل فخذ ابو عبد العزيز - ابو هجيج

العباسيون في العراق

خط الزينبي	خط الزينبي
خط المهدي	خط المهدي
خط المستضيء	خط المستضيء
خط المستعصم	خط المستعصم

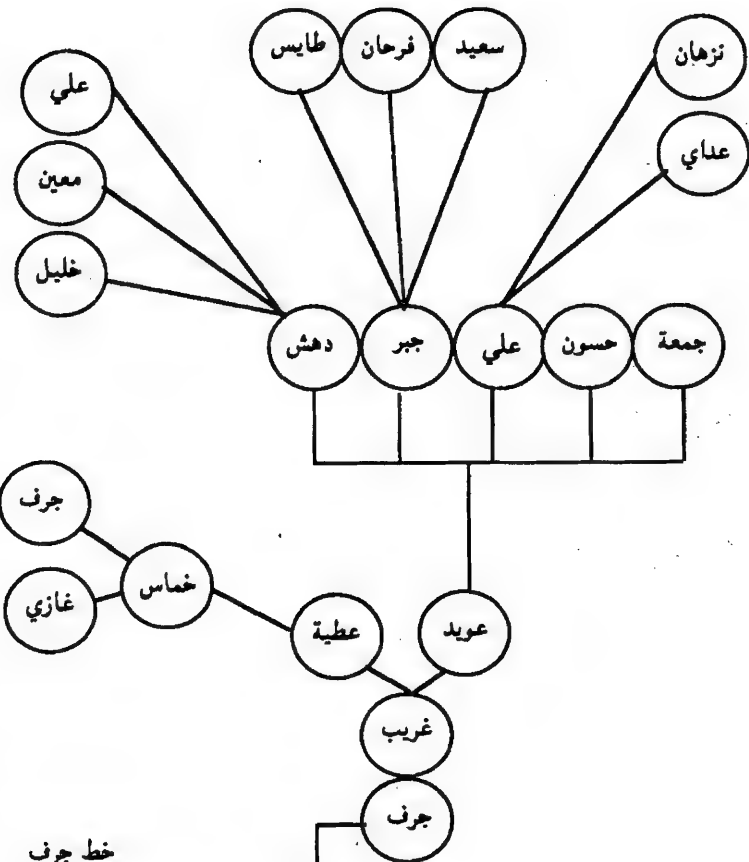

العباسيون البر مدلل - فخذ البر عبد العزيز - الغرب البرف

خط جرف	خط حمد
خط حمد	خط محمد
خط محمد	خط عبد العزيز
خط المنصور	خط المنصور
خط محمد الواوي	خط محمد الواوي
خط المتوكل على الله	خط المتوكل على الله

## العباسيون في العراق

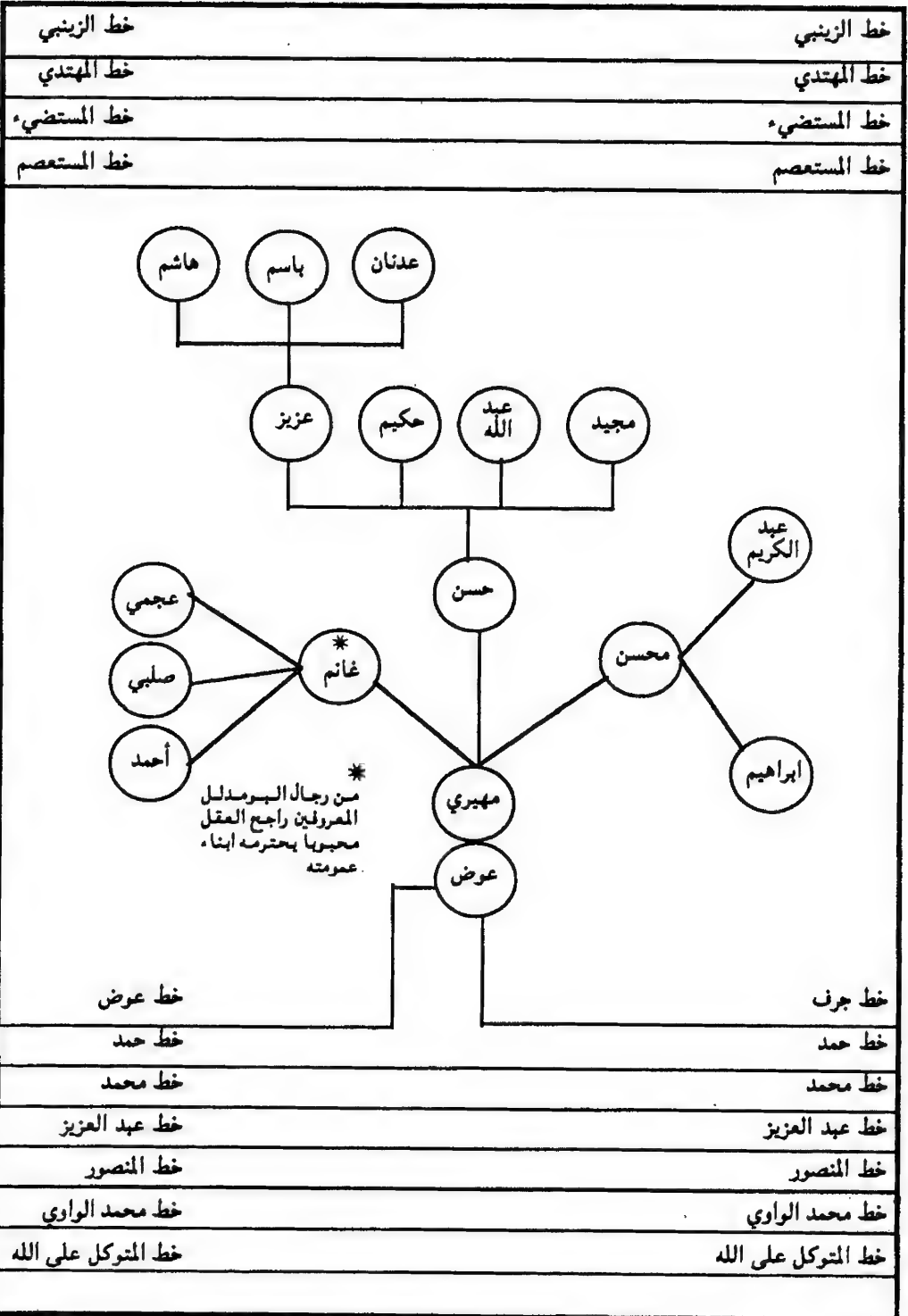

العباسيون البومدليل - فخذ البومدليل - العرض

## العباسيون في العراق

خط الزينبي	خط الزينبي
خط المهدي	خط المهدي
خط المستضيء	خط المستضيء
خط المستعصم	خط المستعصم

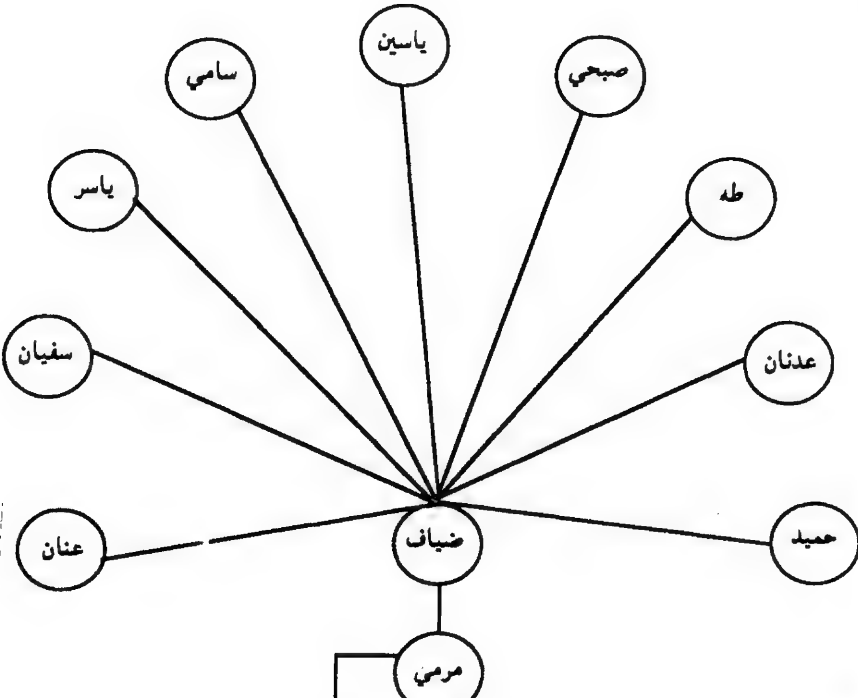

خط مرمي	خط عرض
خط حمد	خط حمد
خط محمد	خط محمد
خط عبد العزيز	خط عبد العزيز
خط المنصور	خط المنصور
خط محمد الواوي	خط محمد الواوي
خط المتوكل على الله	خط المتوكل على الله

العباسيون البر مدلل فيخذ البر عبد العزيز - العرض

العباسيون في العراق

خط الزينبي	خط الزينبي
خط المهدي	خط المهدي
خط المستضيء	خط المستضيء
خط المستعصم	خط المستعصم

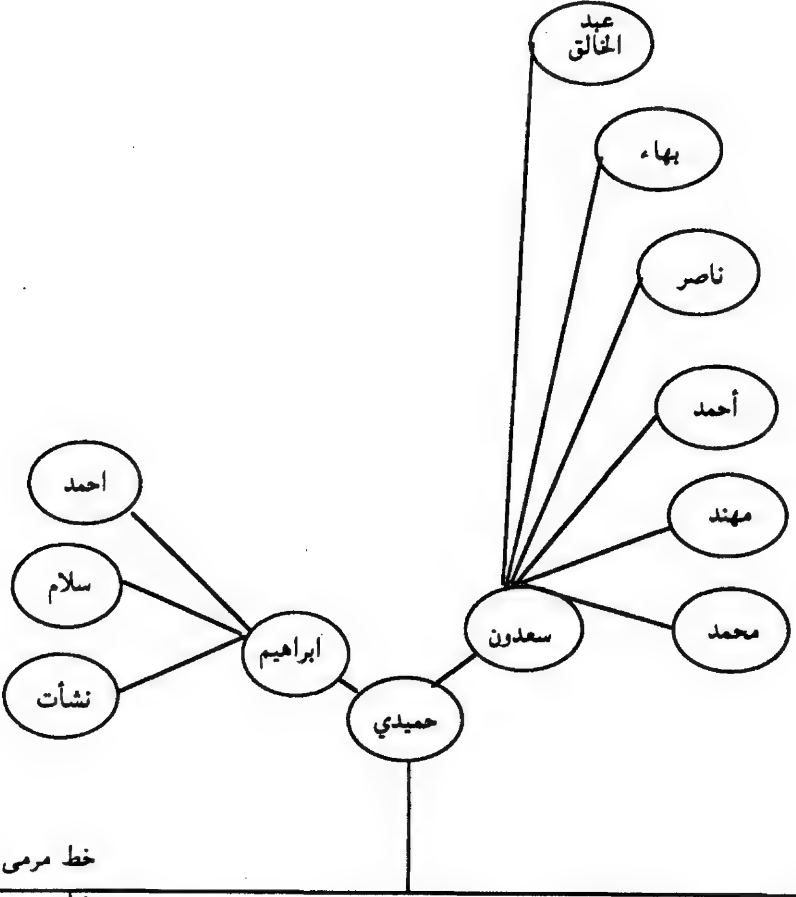

خط مرمي	خط مرمي
خط حمد	خط حمد
خط محمد	خط محمد
خط عبد العزيز	خط عبد العزيز
خط المنصور	خط المنصور
خط محمد الواوي	خط محمد الواوي
خط المتوكل على الله	خط المتوكل على الله

العباسيون البر مدلل - فخذ البر عبد العزيز - المرمي



## العباسيون في العراق

خط الزينبي	خط الزينبي
خط المهدي	خط المهدي
خط المستضيء	خط المستضيء
خط المستعصم	خط المستعصم
خط حمد	خط مرمي
خط حمد	خط حمد
خط محمد	خط عبد العزيز
خط عبد العزيز	خط المنصور
خط المنصور	خط محمد الواوي
خط محمد الواوي	خط المتوكل على الله
خط المتوكل على الله	خط المتوكل على الله

العباسيون البور مدلل - قبحذ البور عبد العزيز - الرمي

العباسيون في العراق

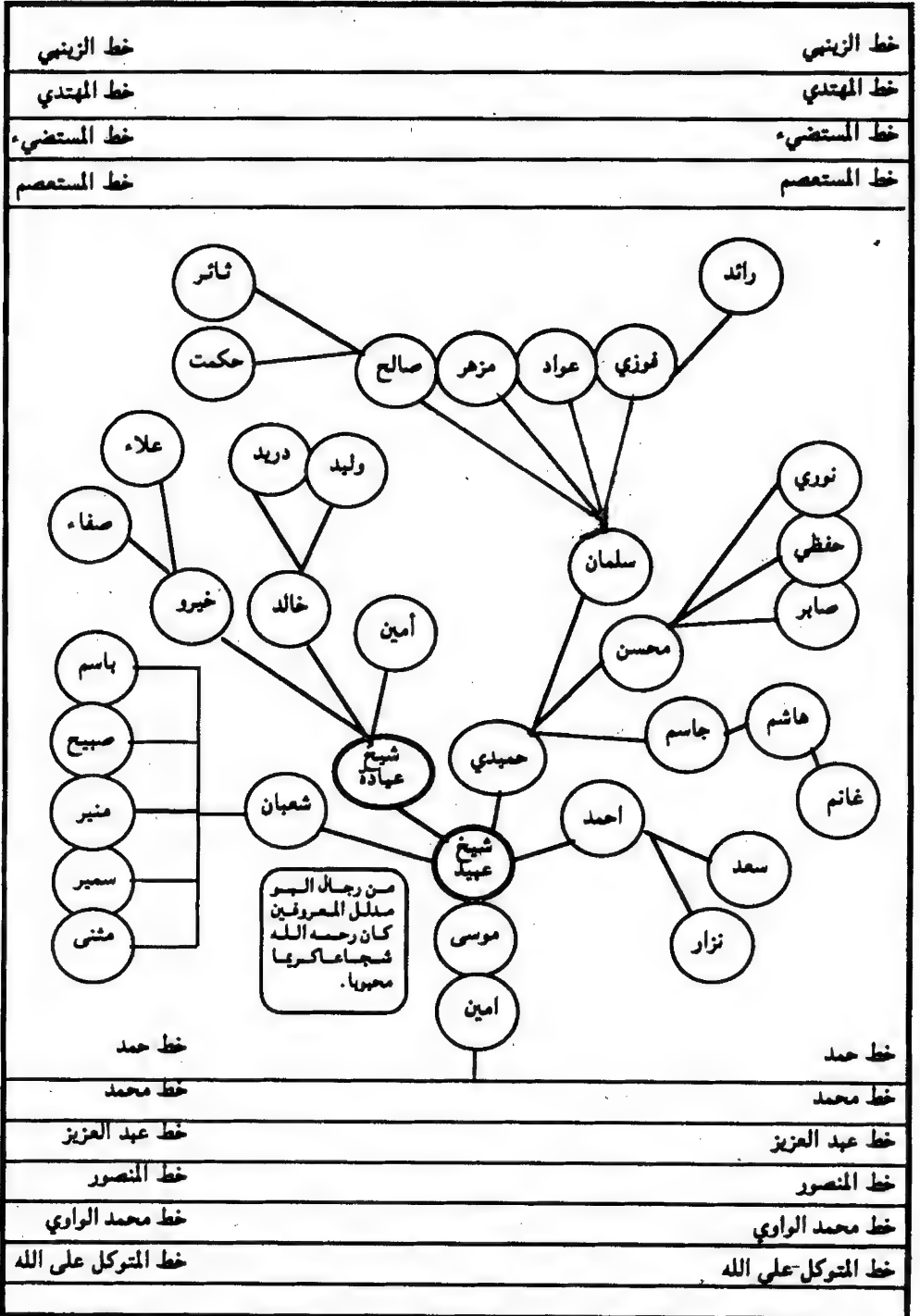

العباسيون الهو مدلل - قهذ الهو عبد العزيز - عبيد الموسى

## العباسيون في العراق

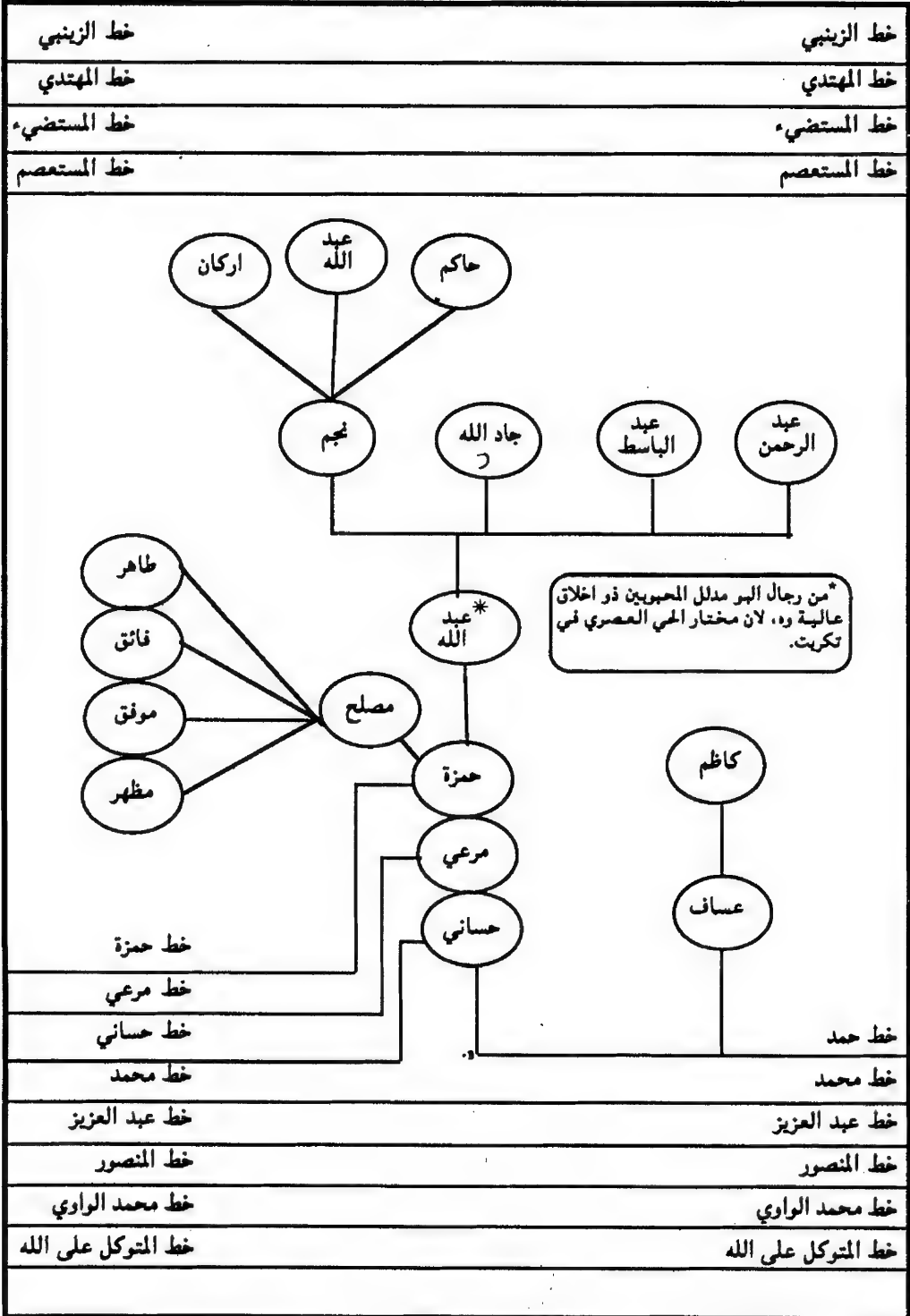

العباسيون البر مدلل فيخذ عيد العزير - المرعي الحساني

## العباسيون في العراق

خط الزينبي	خط الزينبي
خط المهدي	خط المهدي
خط المستضيء	خط المستضيء
خط المستعصم	خط المستعصم
خط حمزة	خط حمزة
خط مرعي	خط مرعي
خط حساني	خط حساني
خط محمد	خط محمد
خط عبد العزيز	خط عبد العزيز
خط المنصور	خط المنصور
خط محمد الواوي	خط محمد الواوي
خط المتوكل على الله	خط المتوكل على الله

العباسيون البو مدلل فخذ عبد العزيز - المرعي الحساني

العباسيون في العراق

خط الزينبي	خط الزينبي
خط المهدي	خط المهدي
خط المستضيء	خط المستضيء
خط المستعصم	خط المستعصم
خط مرعي	خط مرعي
خط حساني	خط حساني
خط محمد	خط محمد
خط عبد العزيز	خط عبد العزيز
خط المنصور	خط المنصور
خط محمد الواوي	خط محمد الواوي
خط التوكل على الله	خط التوكل على الله

العباسيون أبو مدلل فخذ عبد العزيز - المرعي الحساني

## العباسيون في العراق

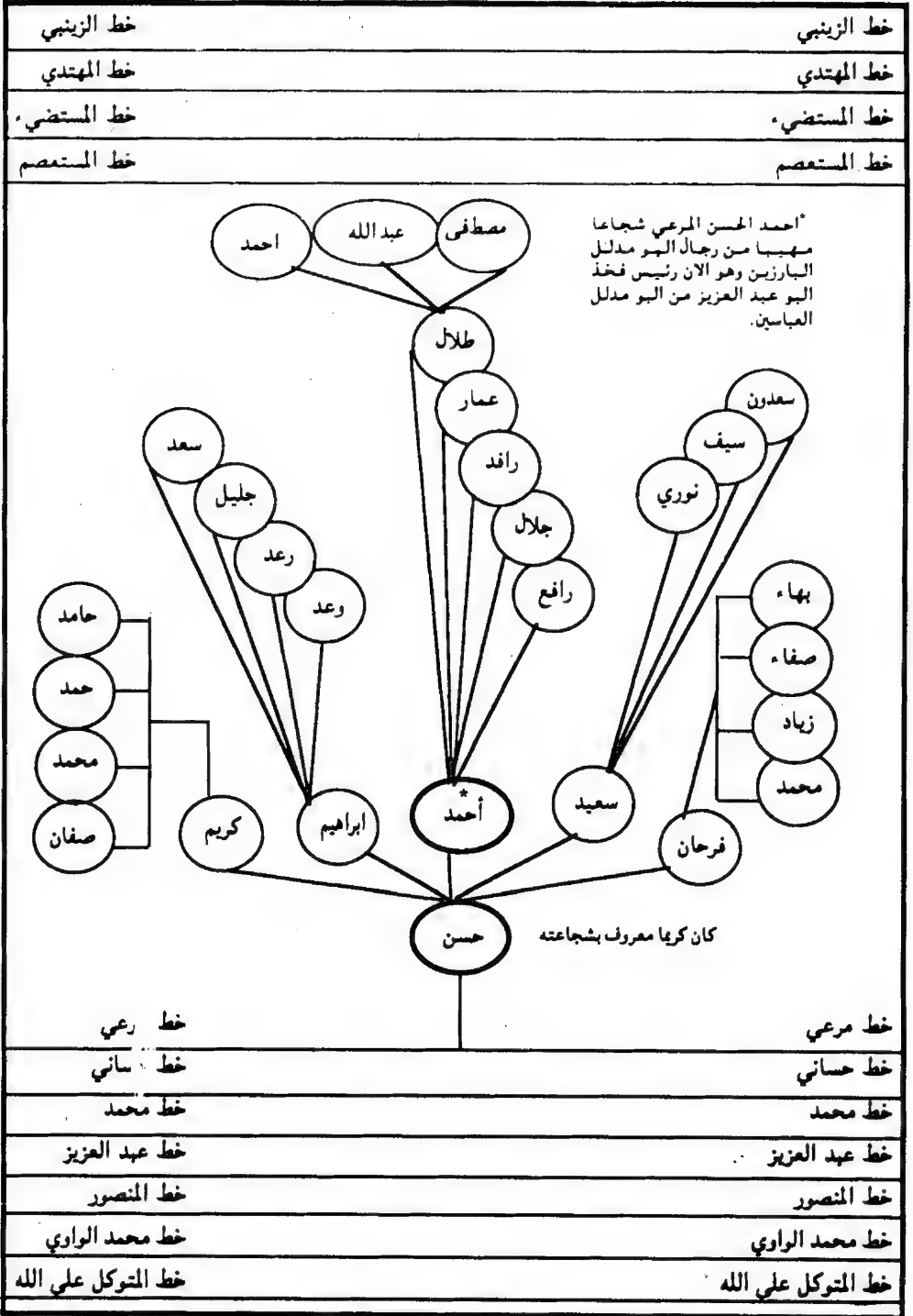

"احمد الحسن المرعي شجاعا مهيبا من رجال البو مدلل البارزين وهو الان رئيس فخذ البو عبد العزيز من البو مدلل العباسين.

العباسيون البو مدلل فخذ عبد العزيز - المرعي الحساني

## العباسيون في العراق

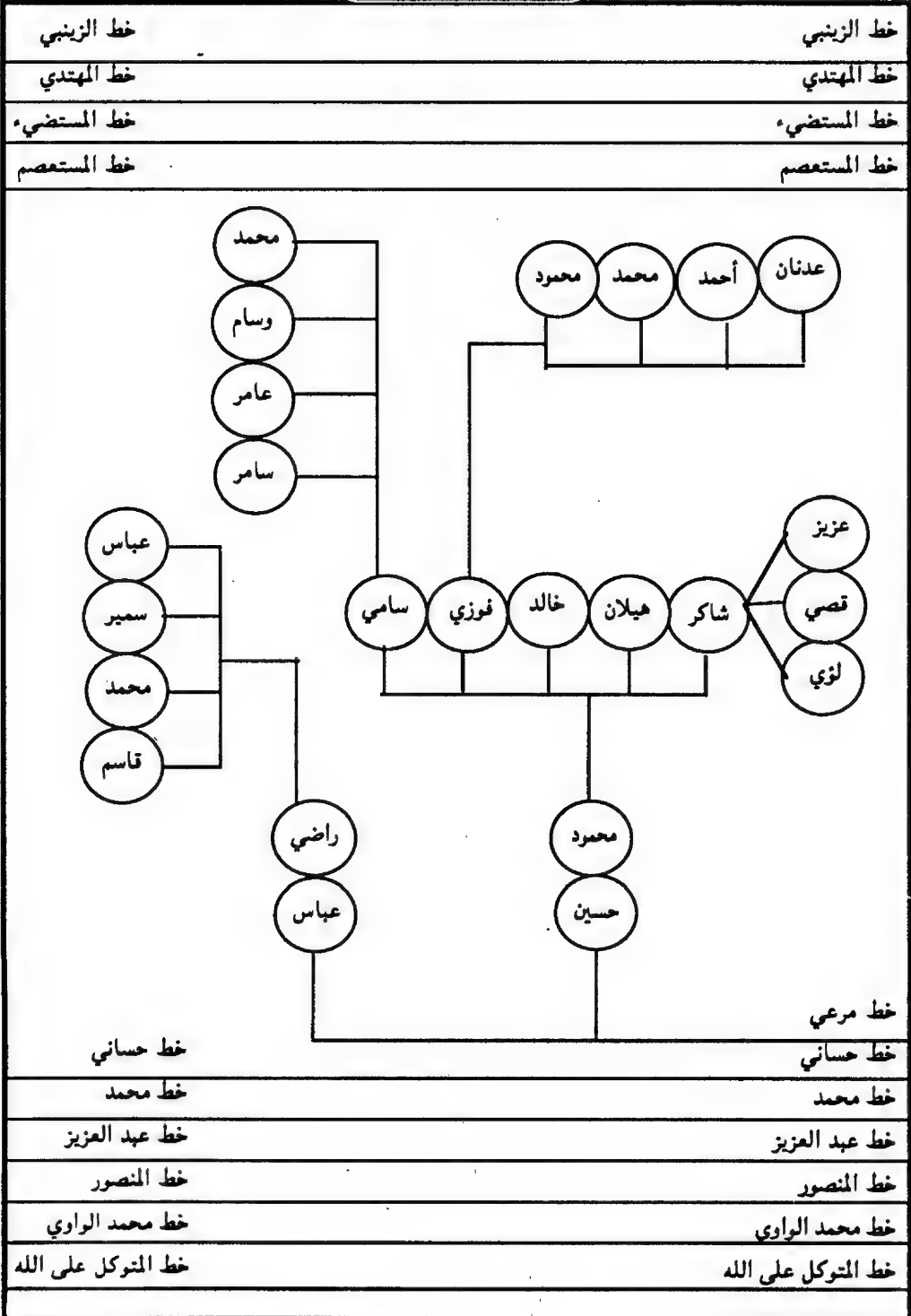

العباسيون البو مدلال فخذ عبد العزيز - المرعي الحساني

خط حساني	خط مرعي
خط محمد	خط حساني
خط عبد العزيز	خط محمد
خط المنصور	خط عبد العزيز
خط محمد الواوي	خط المنصور
خط المتوكل على الله	خط محمد الواوي
	خط المتوكل على الله

## العباسيون في العراق

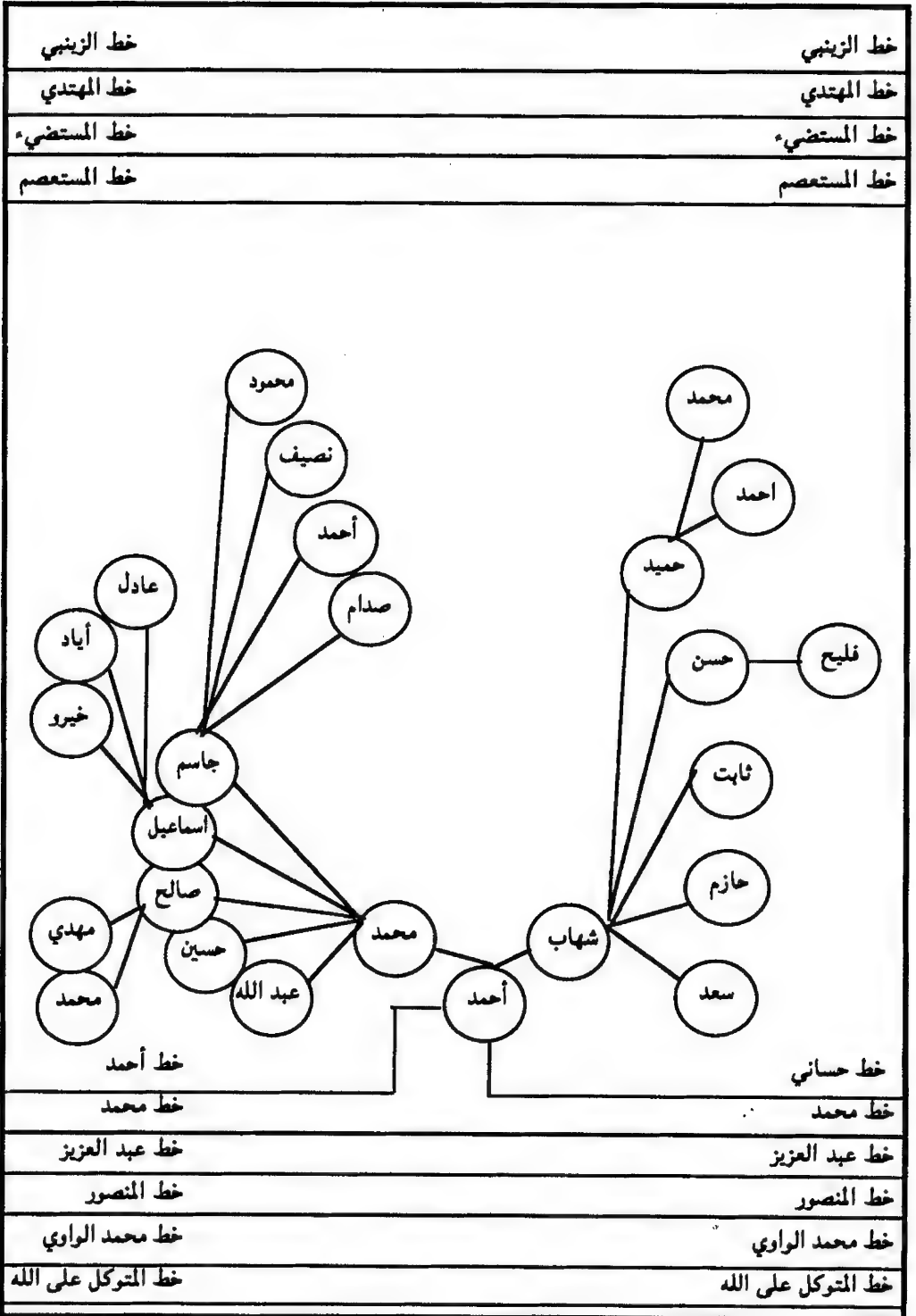

العباسيون الكوفيون قتلوا في عهد العزيم - أحمد الحساني



العباسيون في العراق

خط الزينبي	خط الزينبي
خط المهدي	خط المهدي
خط المستضيء	خط المستضيء
خط المستعصم	خط المستعصم
خط محمد	خط احمد
خط عبد العزيز	خط عبد العزيز
خط منصور	خط المنصور
خط محمد الراوي	خط محمد الراوي

العباسيون الهو مدلل فخذ عبد العزيز - احمد الحساني

## العباسيون في العراق

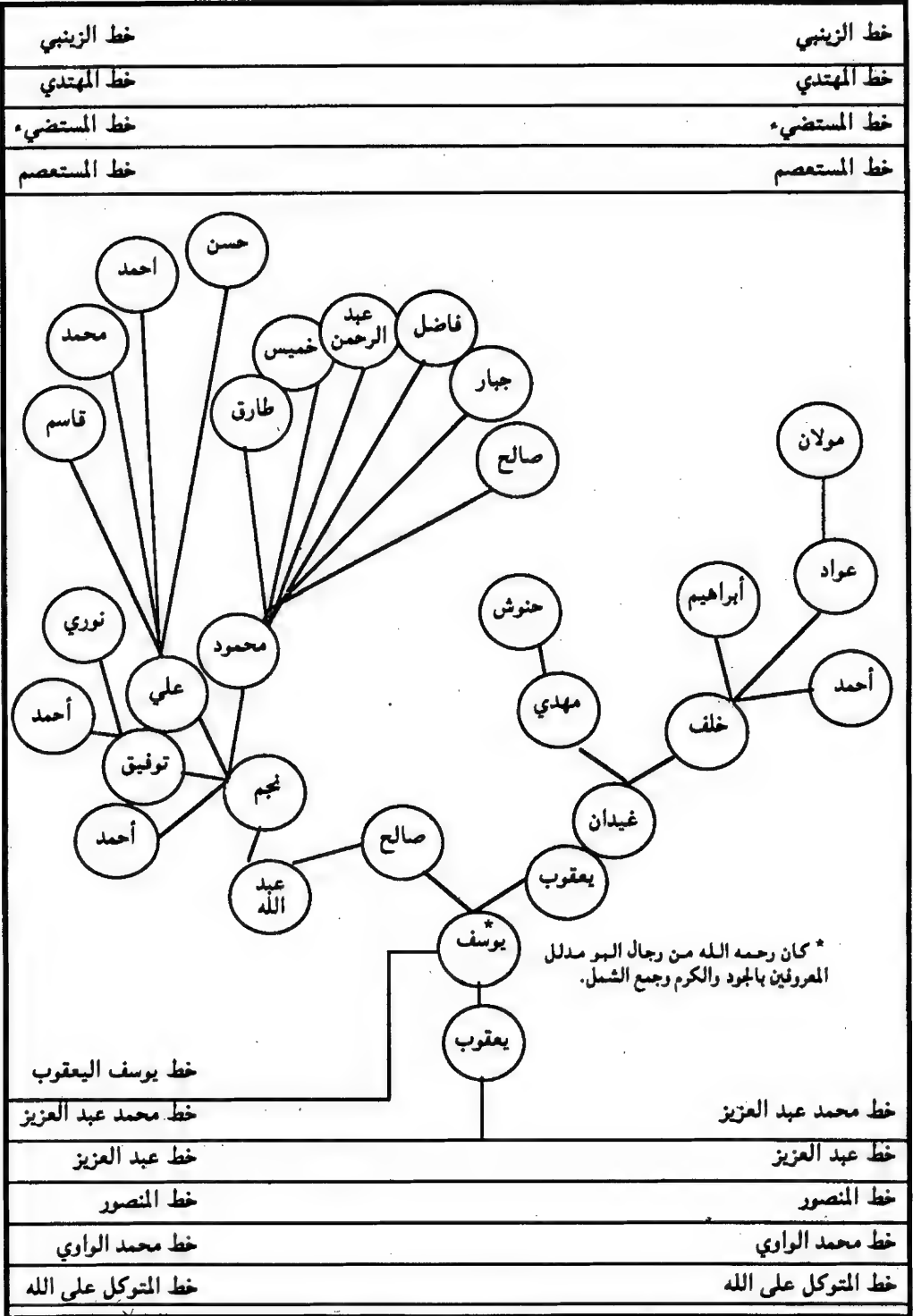

العباسيون البر مدلل فتحذ عبد العزيز - يوسف اليعقوب

## العباسيون في العراق

خط الزينبي	خط الزينبي
خط المهدي	خط المهدي
خط المستضيء	خط المستضيء
خط المستعصم	خط المستعصم
خط محمد العبد العزيز	خط محمد العبد العزيز
خط عبد العزيز	خط عبد العزيز
خط المنصور	خط المنصور
خط محمد الراوي	خط محمد الراوي
خط المتوكل عمى	خط المتوكل عمى

العباسيون أبو مدلل - أبو عبد العزيز يوسف اليعقوب

## العباسيون في العراق

خط الزينبي	خط ريشي
خط المهدي	خط هدي
خط المستضيء	خط نستضيء
خط المستعصم	خط نستعصم
خط محمد	خط خليل
خط عبد العزيز	خط اسماعيل
خط المنصور	خط محمد عبد العزيز
خط محمد الواوي	خط عبد العزيز
خط المتوكل على الله	خط المنصور
	خط محمد الواوي
	خط المتوكل على الله

كان والذي رحمه الله قد احقهم مع فخذ البو رحمه الله الا ان وجه البو عبد العزيز شهدوا امامي بانهم تاكلوا اخيرا بانهم من فخذ البو عبد العزيز والذين شهدوا بذلك هم احمد الحسن المرعي وحميد العلي وعبد الله الحمزة وغنام المهيري وشعيان بن رجب الشهاب ومحمد خلف السليمان وانهم يتحملون المسؤولية امام الله والعشيرة بدلا عن والذي وذلك في اليوم الثاني من عيد الفطر سنة ١٤١٢ في دار احمد الحسن المرعي في تكريت والله اعلم .

العباسيون البو عدل فخذ البو عبد العزيز - الحسن الخليل

العاسيون في العراق

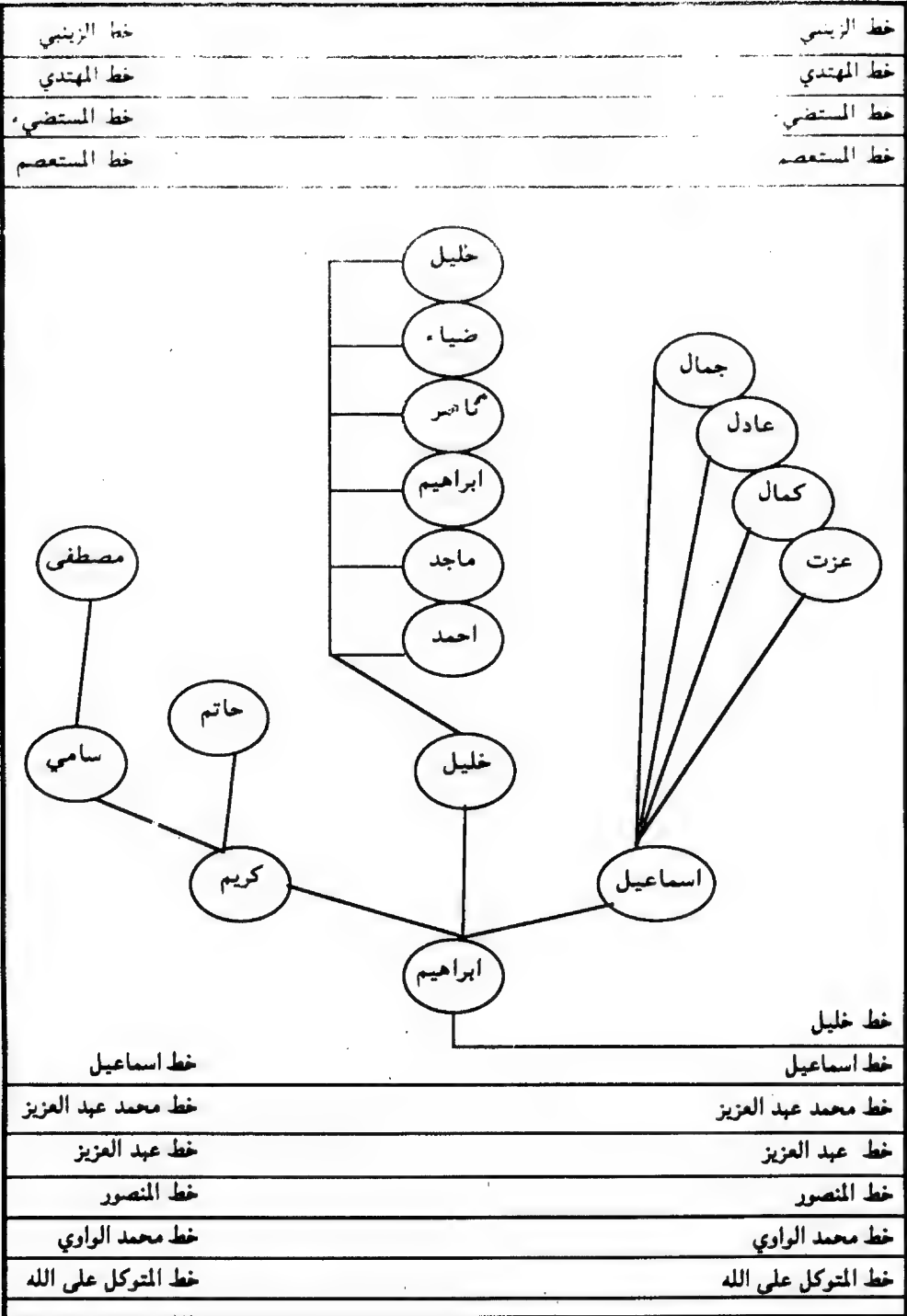

العاسيون البور مدلل فخذ عبد العزيز - ابراهيم الخليل

## العباسيون في العراق

خط الزينبي	خط الزينبي
خط المهدي	خط المهدي
خط المستضيء	خط المستضيء
خط المستعصم	خط المستعصم
خط اسماعيل	خط اسماعيل
خط محمد عبد العزيز	خط محمد عبد العزيز
خط عبد العزيز	خط عبد العزيز
خط المنصور	خط المنصور
خط محمد الواوي	خط محمد الواوي
خط المتوكل على الله	خط المتوكل على الله

العباسيون البو مدلل - فخذ البو عبد العزيز - البو مرهج



## العباسيون في العراق

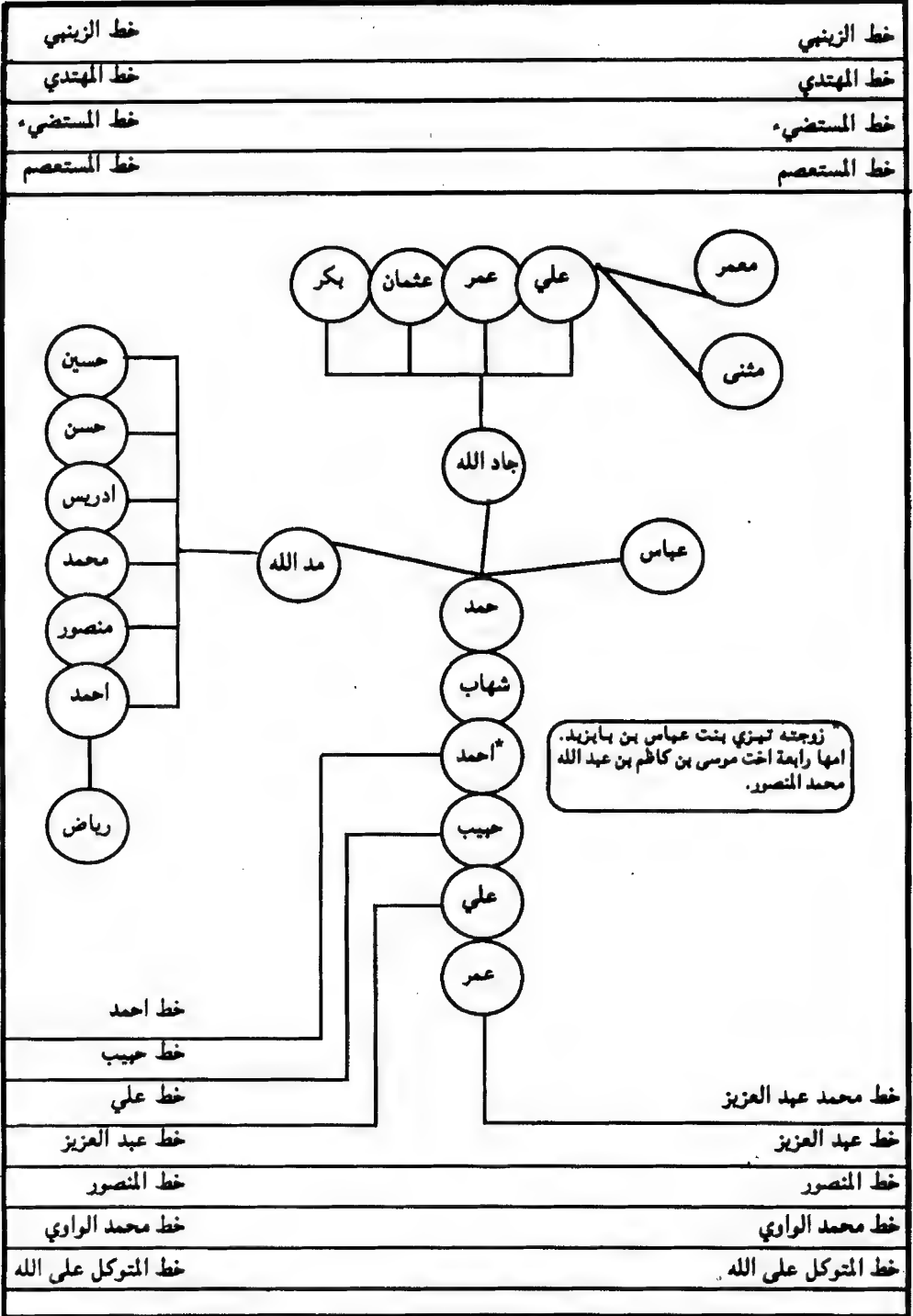



## العباسيون في العراق

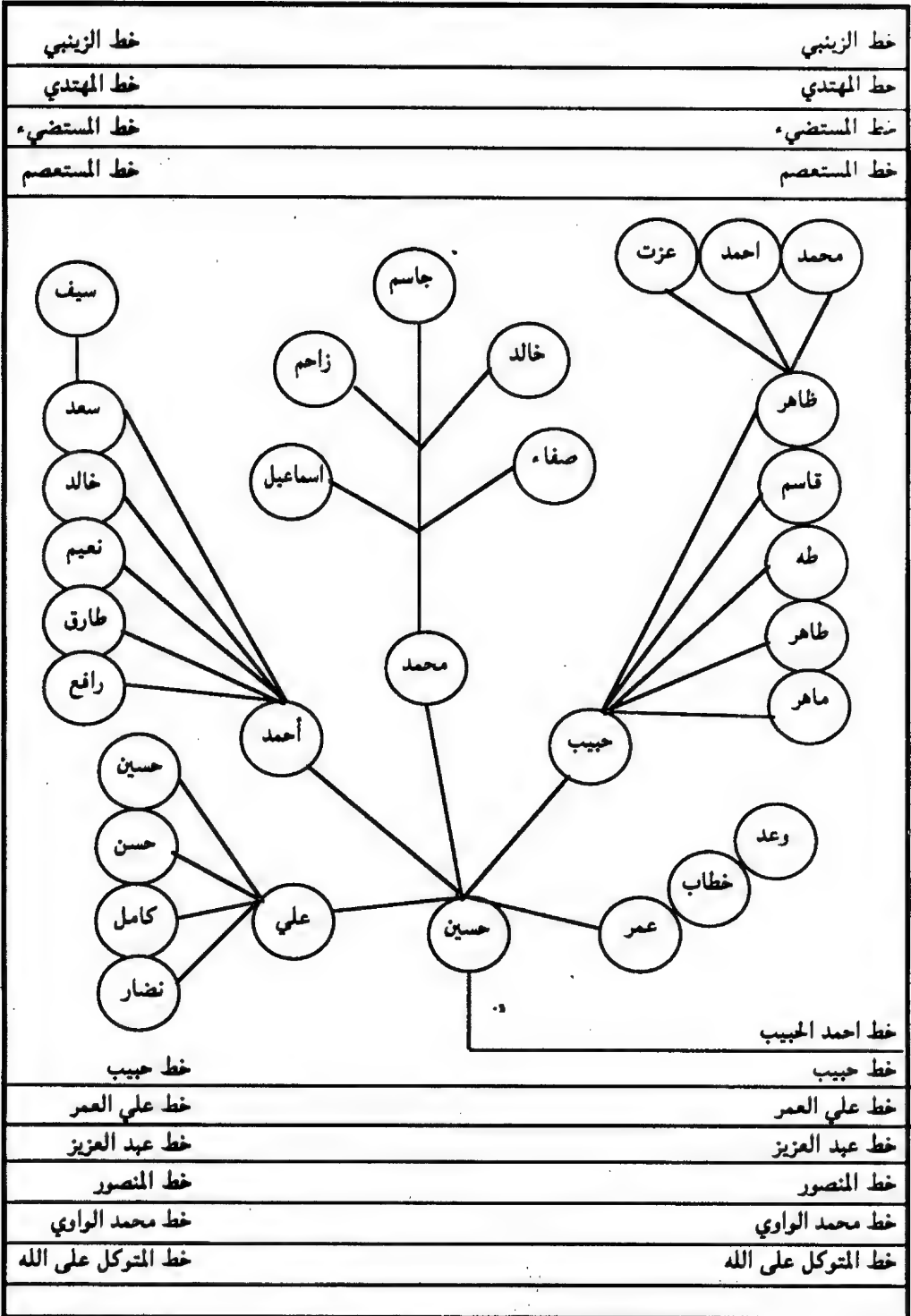

العباسيون البو مدلل فخذ البو عبد العزيز - الحبيب

## العباسيون في العراق

خط الزينبي	خط الزينبي
خط المهدي	خط المهدي
خط المستضيء	خط المستضيء
خط المستعصم	خط المستعصم
خط حبيب	خط حبيب
خط علي العمر	خط علي العمر
خط عبد العزيز	خط عبد العزيز
خط المنصور	خط المنصور
خط محمد الواوي	خط محمد الواوي
خط المتوكل على الله	خط المتوكل على الله

العباسيون البير مدلل فخذ البير عبد العزيز - الحبيب

## العباسيون في العراق

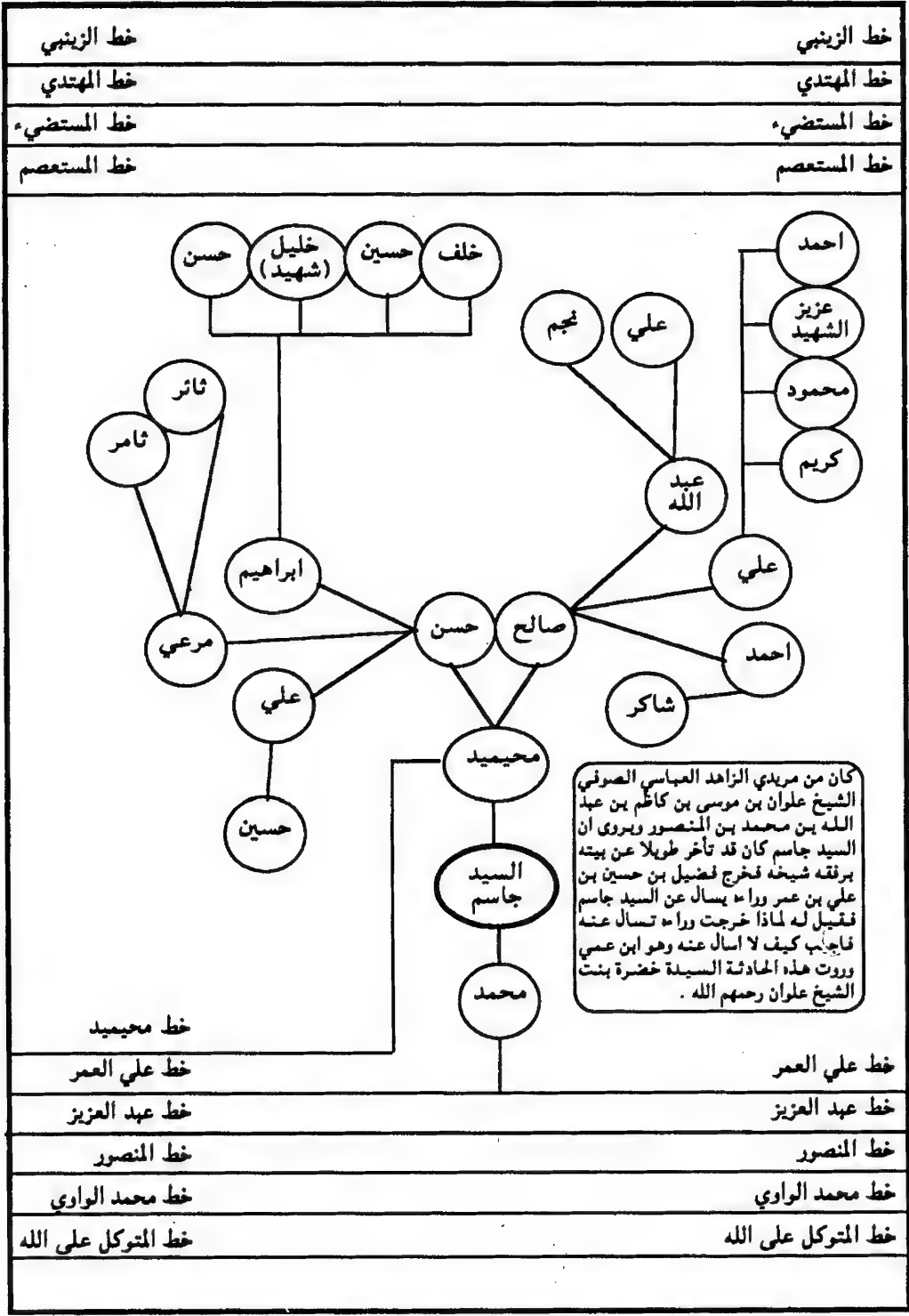

العباسيون البو مدلل فخذ البو عبد العزيز - المحميد الجاسم

خط الزينبي	خط الزينبي
خط المهدي	خط المهدي
خط المستضيء	خط المستضيء
خط المستعصم	خط المستعصم

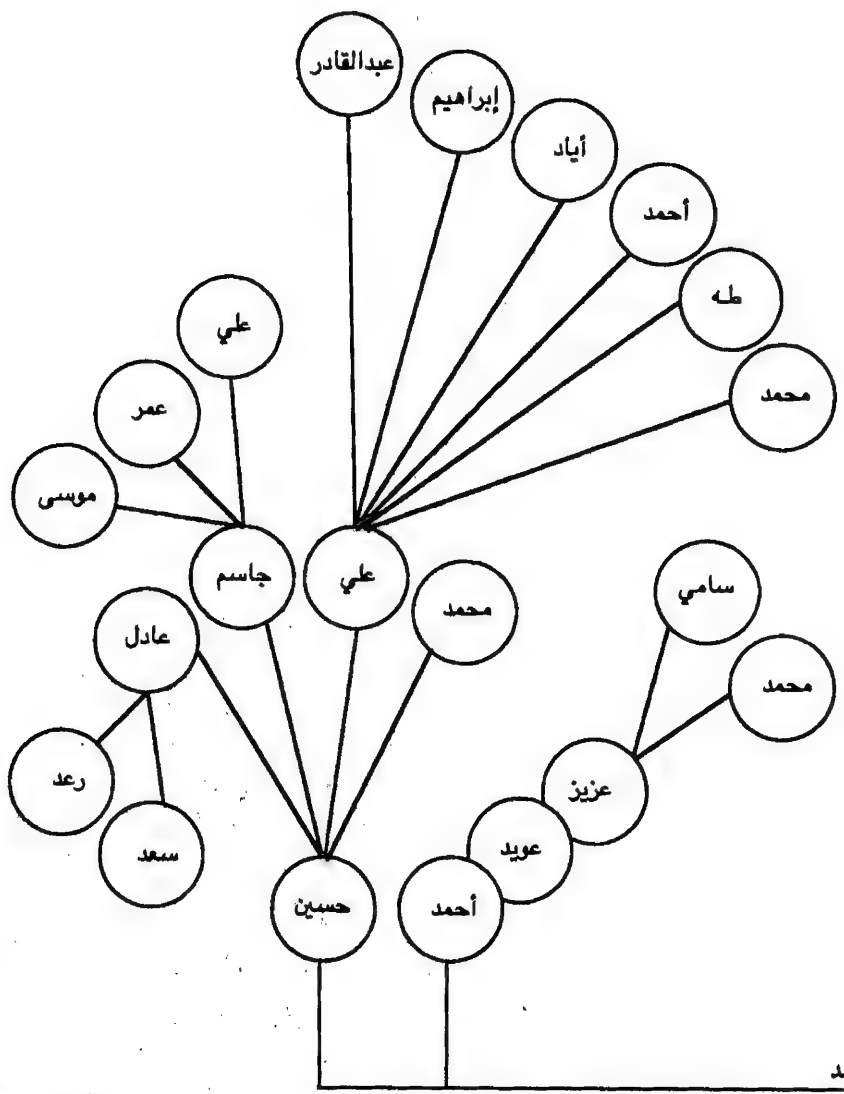

العباسيون أبو مدلل - فخذ أبو عبد العزيز - الهجيميد الجاسم

خط علي العمر	خط علي العمر
خط عبد العزيز	خط عبد العزيز
خط المنصور	خط المنصور
خط محمد الواوي	خط محمد الواوي
خط المتوكل على الله	خط المتوكل على الله

## العباسيون في العراق

خط الزينبي	خط الزينبي
خط المهدي	خط المهدي
خط المستضيء	خط المستضيء
خط المستعصم	خط المستعصم

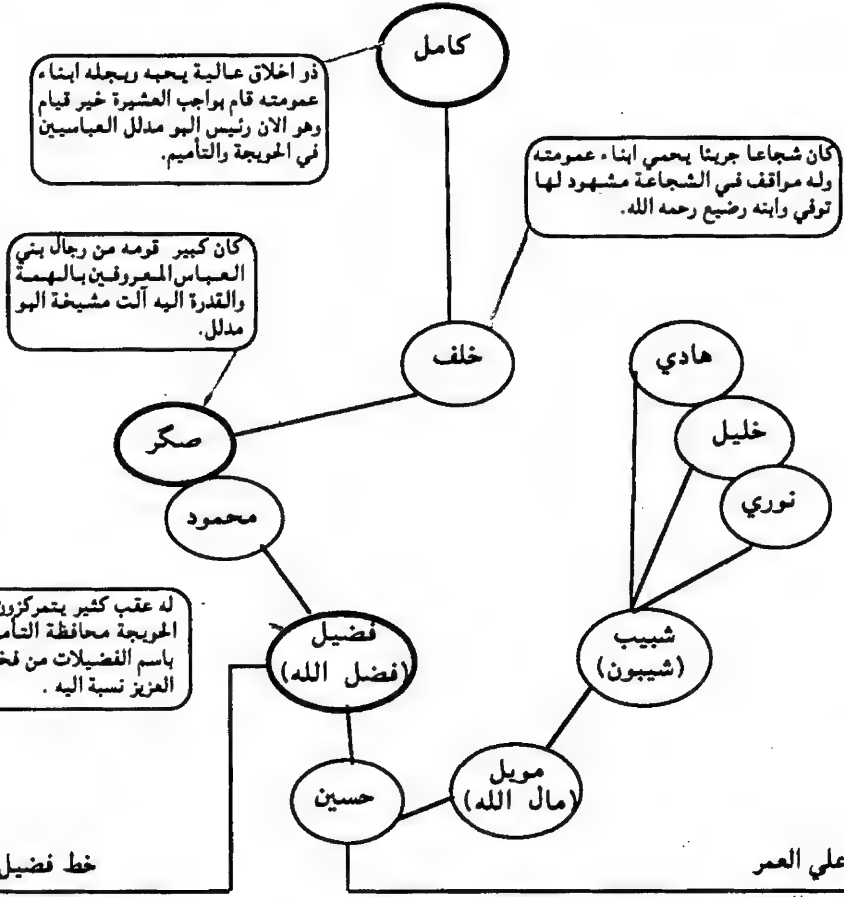

العباسيون البو مدلل فخذ البو عبد العزيز - البو فضيل

خط علي العمر	خط علي العمر
خط عبد العزيز	خط عبد العزيز
خط المنصور	خط المنصور
خط محمد الواوي	خط محمد الواوي
خط المتوكل على الله	خط المتوكل على الله



## العباسيون في العراق

خط الزينبي	خط الزينبي
خط المهدي	خط المهدي
خط المستضيء	خط المستضيء
خط المستعصم	خط المستعصم

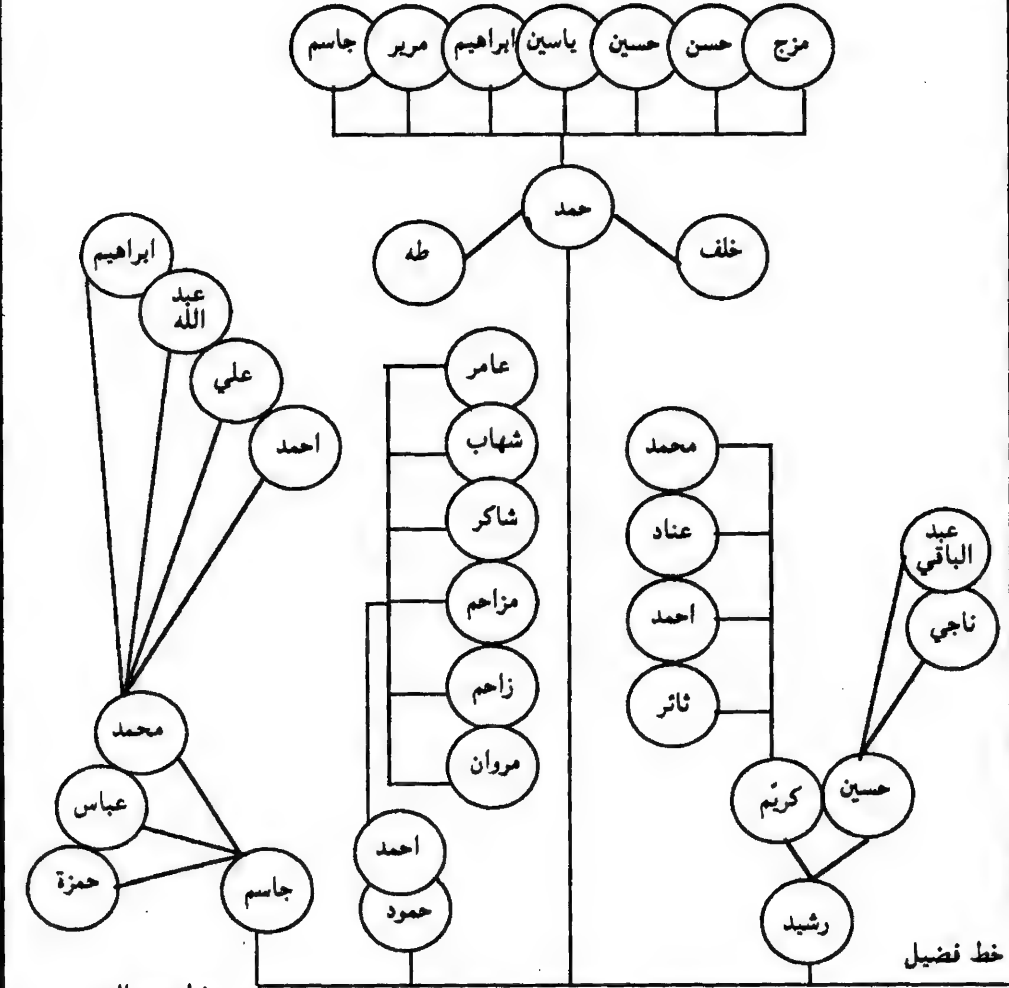

خط عبد العزيز	خط عبد العزيز
خط المنصور	خط المنصور
خط محمد الراوي	خط محمد الراوي
خط المتوكل على الله	خط المتوكل على الله

العباسيون أبو مدلل فخذ أبو عبد العزيز - أبو فضيل







## العباسيون في العراق

خط الزينبي	خط الزينبي
خط المهدي	خط المهدي
خط المستضيء	خط المستضيء
خط المستعصم	خط المستعصم
خط كريم الاحمد	خط كريم الاحمد
خط عبد الله كريم	خط عبد الله كريم
خط عبد العزيز	خط عبد العزيز
خط المنصور	خط المنصور
خط محمد الواري	خط محمد الواري
خط المتوكل على الله	خط المتوكل على الله

العباسيون البو مدلل - فخذ ابو عبد العزيز ابو كريم

## العباسيون في العراق

خط الزينبي	خط الزينبي
خط المهدي	خط المهدي
خط المستضيء	خط المستضيء
خط المستعصم	خط المستعصم

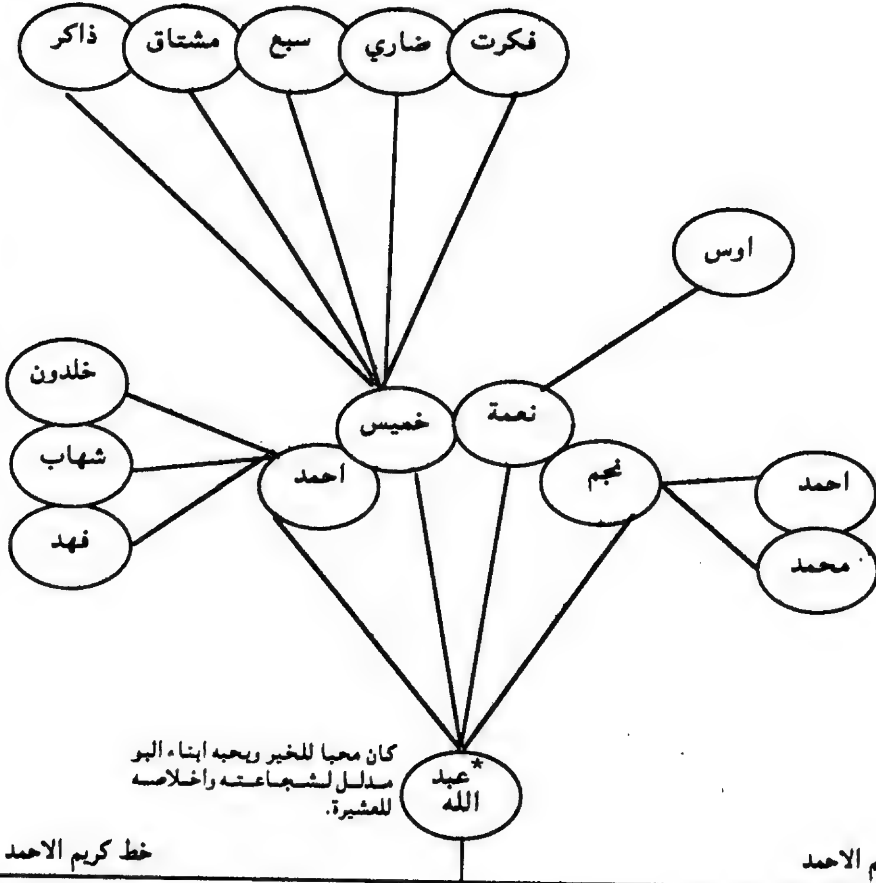

العباسيون البهرا مدلل - فخذ ابو عبد العزيز البهرا كريم

خط كريم الاحمد	خط كريم الاحمد
خط عبد الله كريم	خط عبد الله كريم
خط عبد العزيز	خط عبد العزيز
خط المنصور	خط المنصور
خط محمد الواوي	خط محمد الواوي
خط المتوكل على الله	خط المتوكل على الله

## العباسيون في العراق

خط الزينبي	خط الزينبي
خط المهدي	خط المهدي
خط المستضيء	خط المستضيء
خط المستعصم	خط المستعصم
خط عبد الله كريم	خط كريم الاحمد
خط عبد العزيز	خط عبد الله كريم
خط المنصور	خط عبد العزيز
خط محمد الواوي	خط المنصور
خط المتوكل على الله	خط محمد الواوي
	خط المتوكل على الله

العباسيون البر مدلل - فخذ البر عبد العزيز البر كريم

## العباسيون في العراق

خط الزينبي	خط الزينبي
خط المهدي	خط المهدي
خط المستضيء	خط المستضيء
خط المستعصم	خط المستعصم

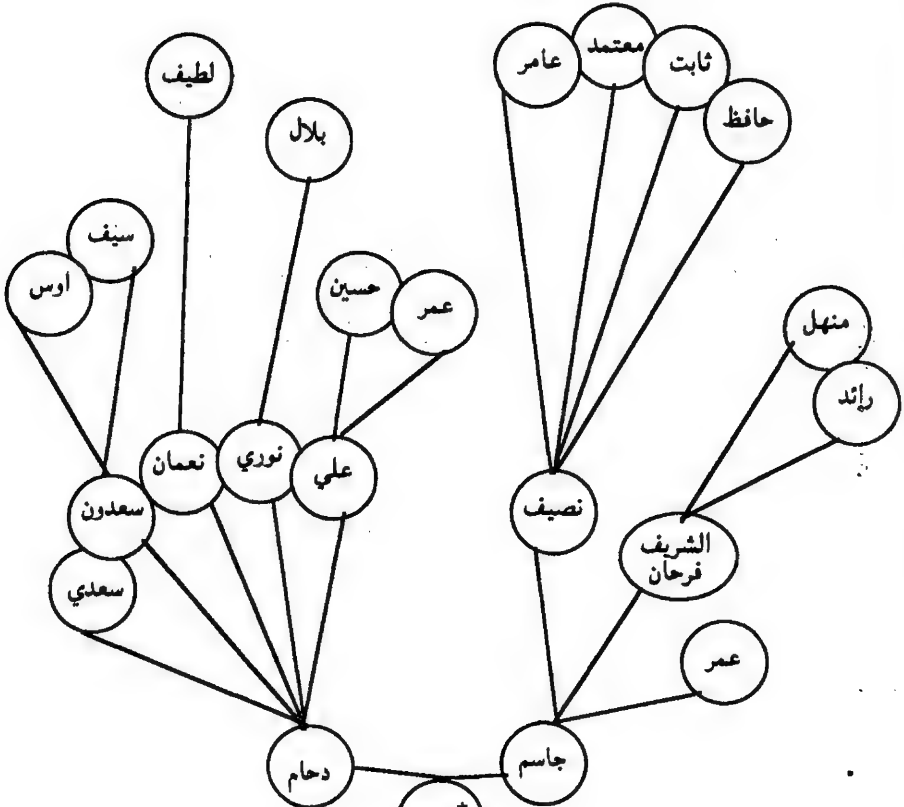

محمد النجم  
من رجال البو مدلل البارزين المشهورين بالجرود والكرم  
والشجاعة والعمل على جمع العشيرة ذريته الان في  
بلدة المعزم قرب تكريت.

العباسيون البو مدلل - قبضة البو عبد العزيز البو كريم

خط عبد الله الكرم	خط عبد الله الكرم
خط عبد العزيز	خط عبد العزيز
خط المنصور	خط المنصور
خط محمد الواوي	خط محمد الواوي
خط المتوكل على الله	خط المتوكل على الله

## العباسيون في العراق

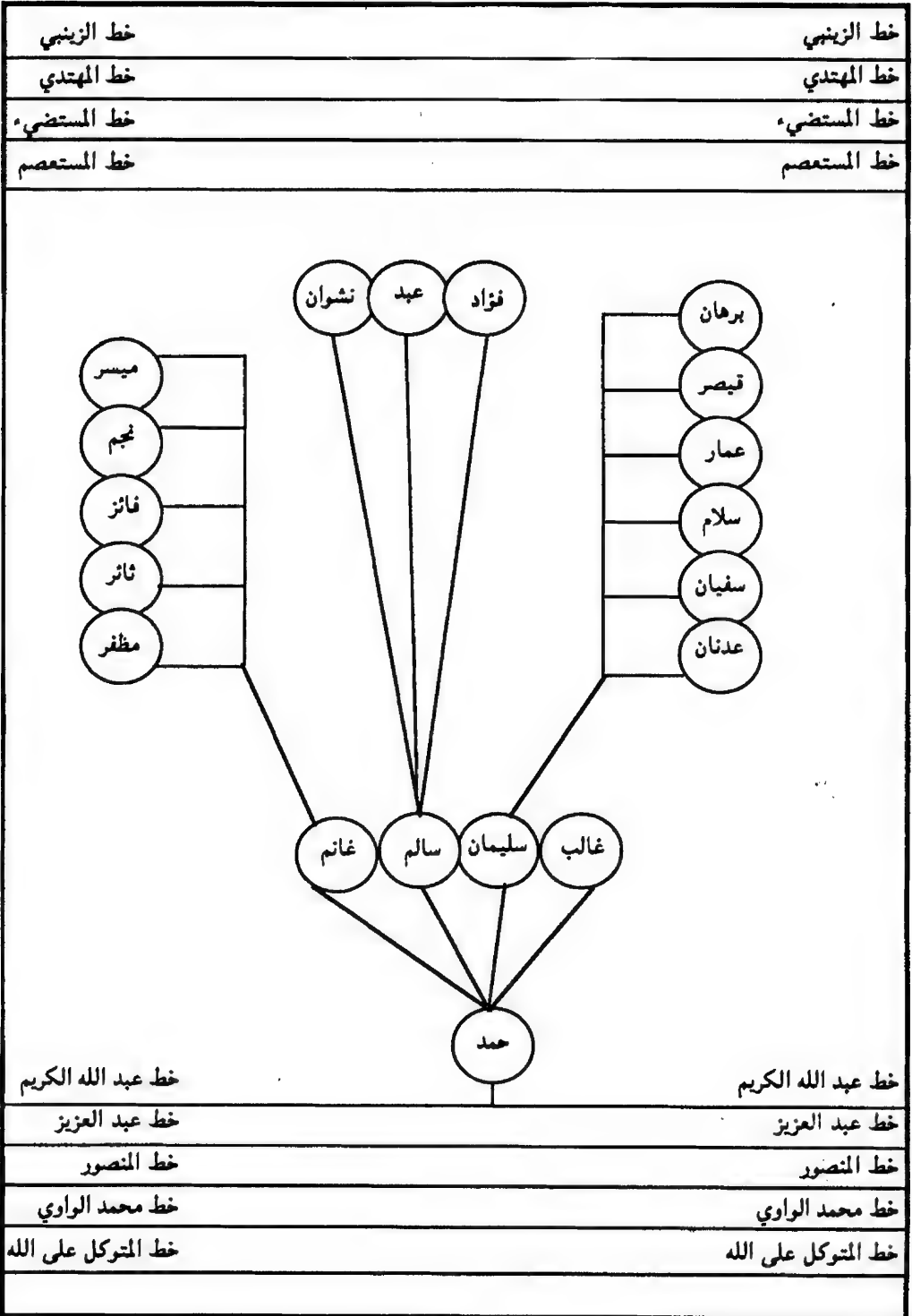

العباسيون البو مدلل - فخذ ابو عبد العزيز البو كريم

## العباسيون في العراق

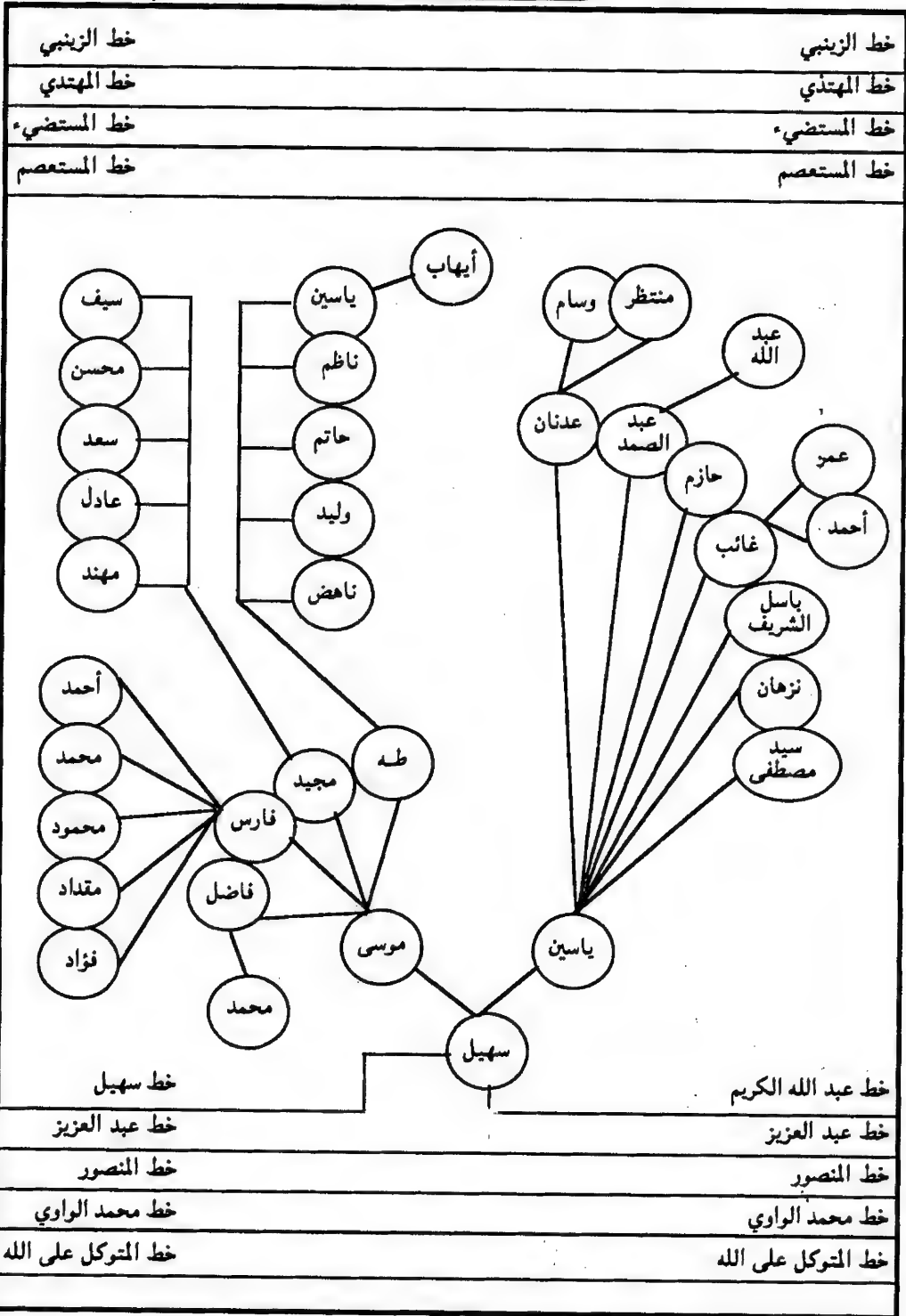

العباسيون البو مدلل - فخذ ابو عبد العزيز البو كريم

## العباسيون في العراق

خط الزينبي	خط الزينبي
خط المهدي	خط المهدي
خط المستضيء	خط المستضيء
خط المستعصم	خط المستعصم

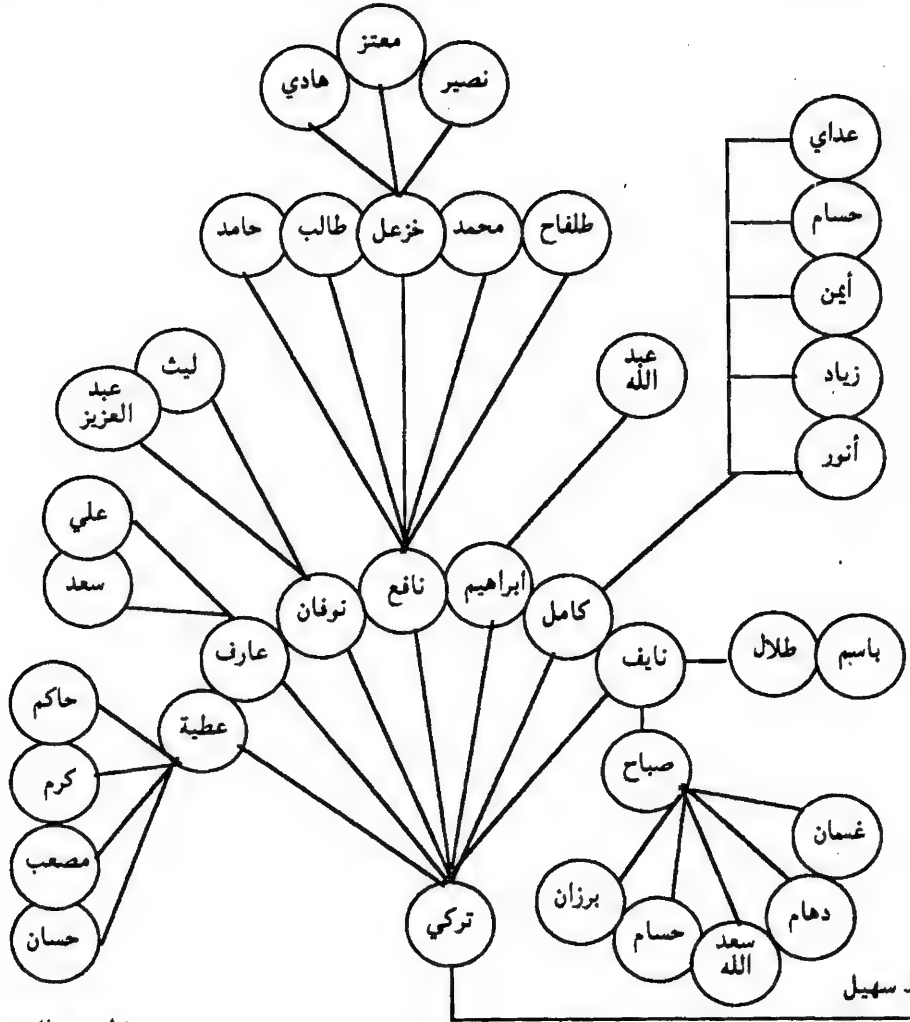

خط عبد العزيز	خط عبد العزيز
خط المنصور	خط المنصور
خط محمد الراوي	خط محمد الراوي
خط المتوكل على الله	خط المتوكل على الله

العباسيون أبو مدلل - فخذ أبو عبد العزيز أبو كريم



## العباسيون في العراق

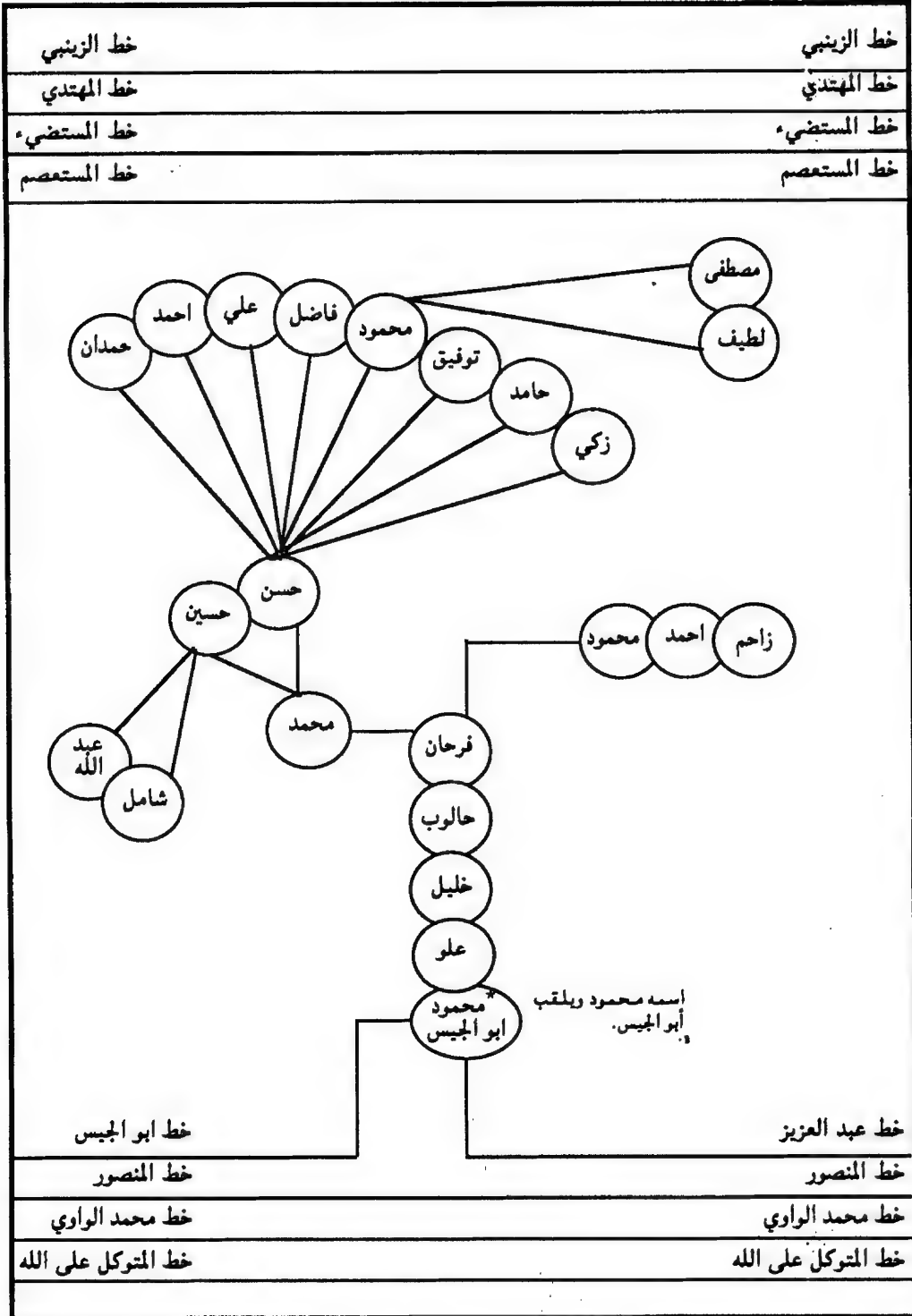

العباسيون أبو مدلل فخذ أبو عبد العزيز - فرحان الحالب



## العباسيون في العراق

خط الزينبي	خط الزيتي
خط المهدي	خط المهدي
خط المستضيء	خط المستضيء
خط المستعصم	خط المستعصم

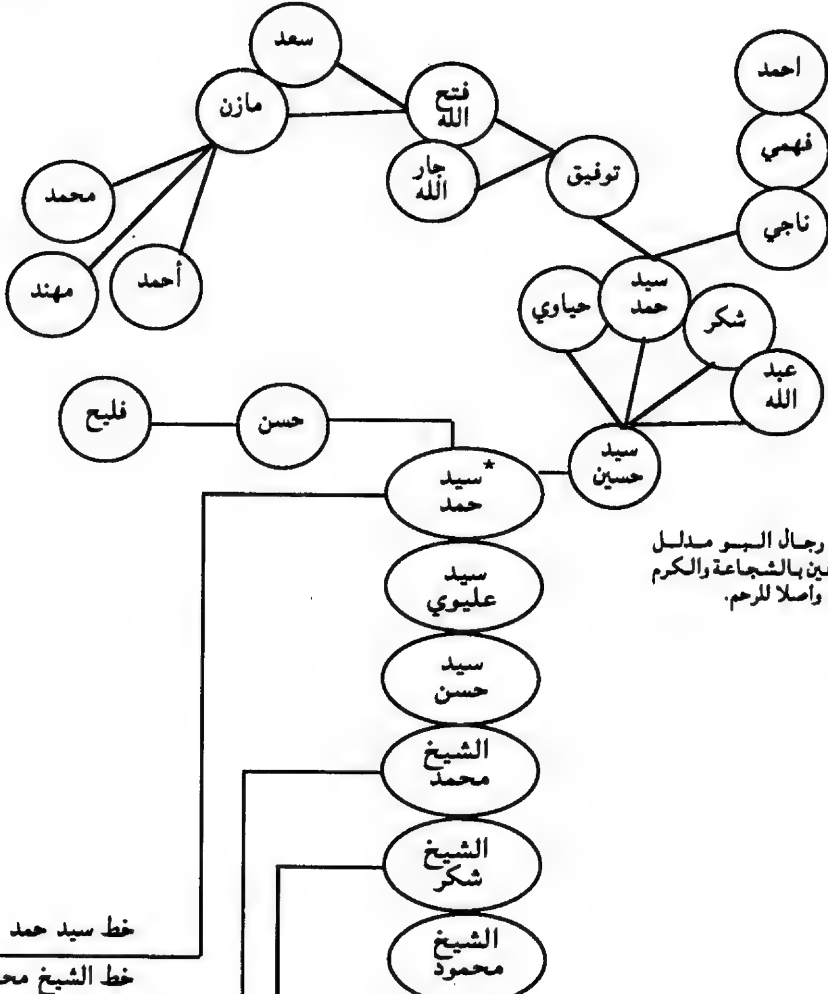

\*من رجال السيو مدلل المعروفين بالشجاعة والكرم محبوا وأصلا للرحم.

العباسيون البر مدلل فخذ البر محمود - البر عليوي

خط سيد حمد	خط المنصور
خط الشيخ محمد	خط محمد الواوي
خط الشيخ شكر	خط المتوكل على الله
خط المنصور	خط المنصور
خط محمد الواوي	خط محمد الواوي
خط المتوكل على الله	خط المتوكل على الله

## العباسيون في العراق

خط الزينبي	خط الزينبي
خط المهدي	خط المهدي
خط المستضيء	خط المستضيء
خط المستعصم	خط المستعصم

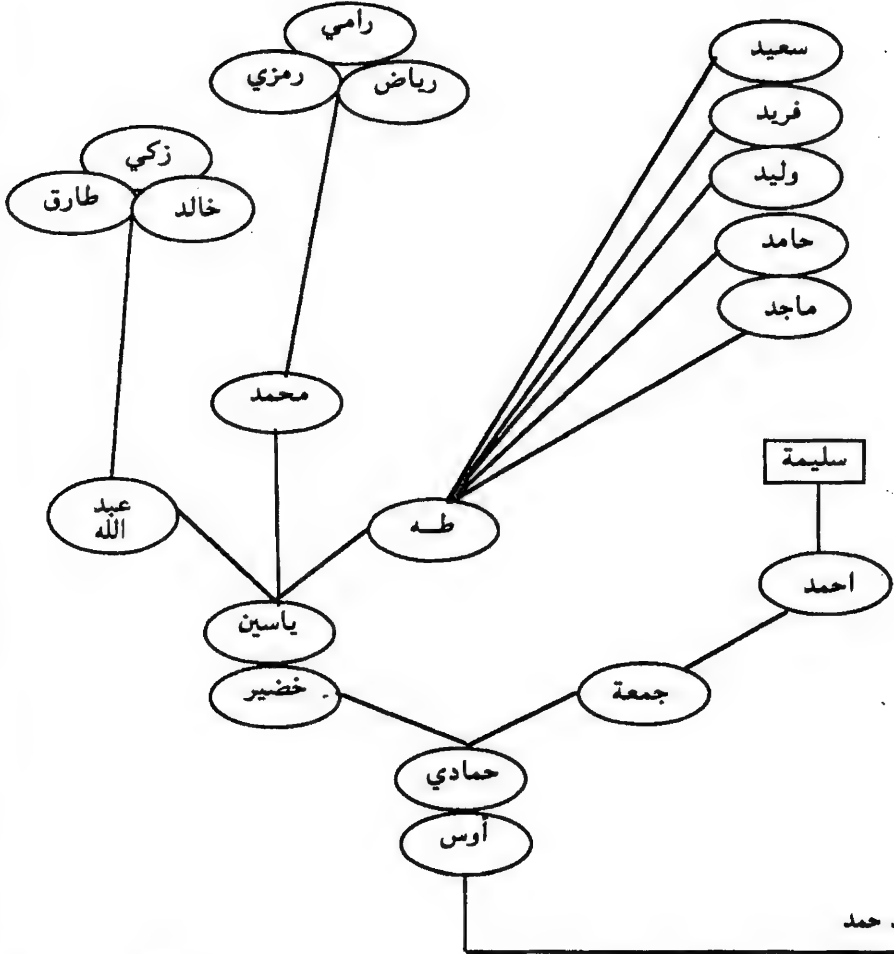

العباسيون البو مدلل قبخذ البو محمود - البو عليوي

خط سيد حمد	خط الشيخ محمد
خط الشيخ محمد	خط الشيخ شكر
خط المنصور	خط المنصور
خط محمد الواوي	خط محمد الواوي
خط المتوكل على الله	خط المتوكل على الله



## العباسيون في العراق

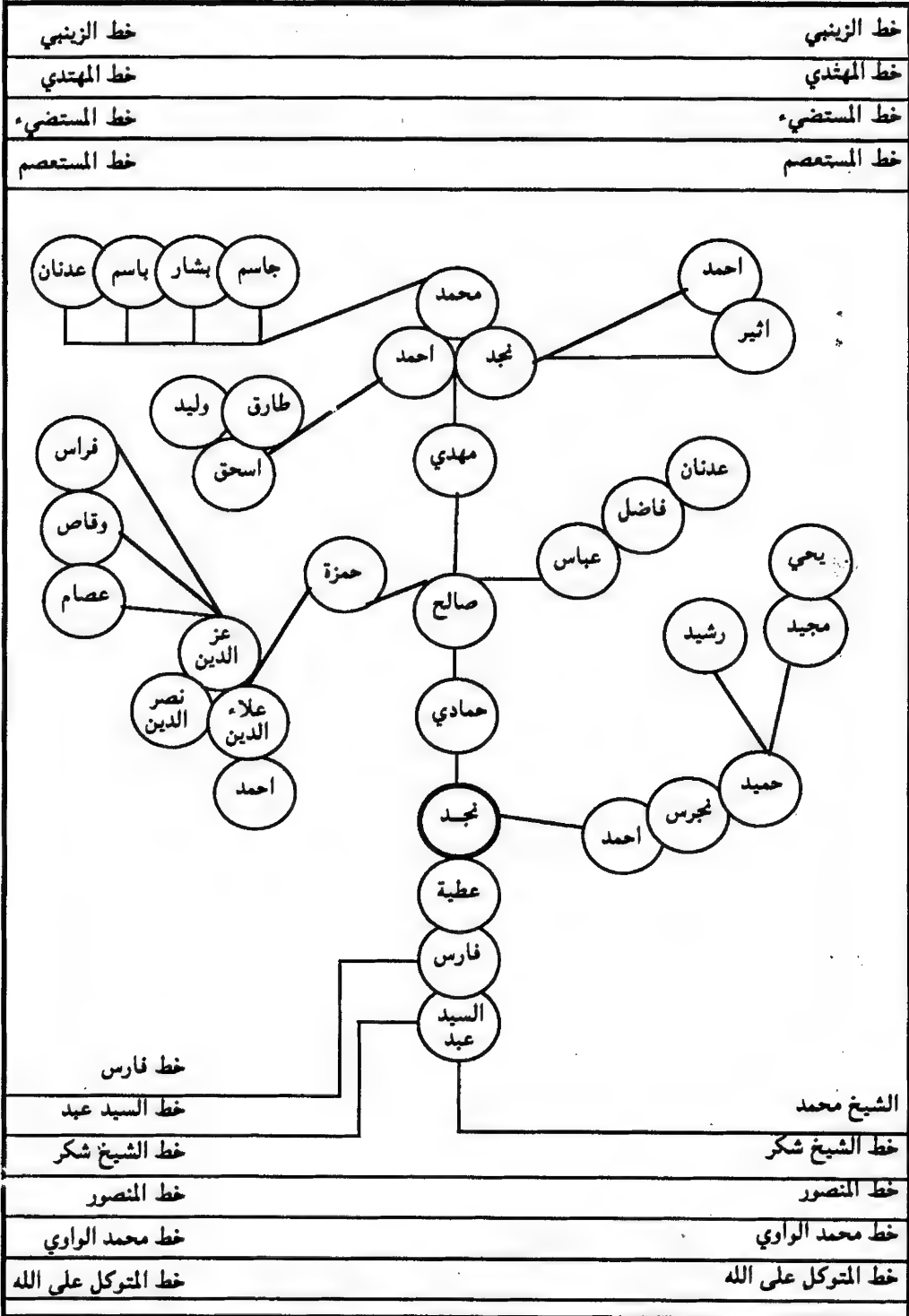

العباسيون البو مدلل - فخذ البو محمود عطية الفارس



## العباسيون في العراق

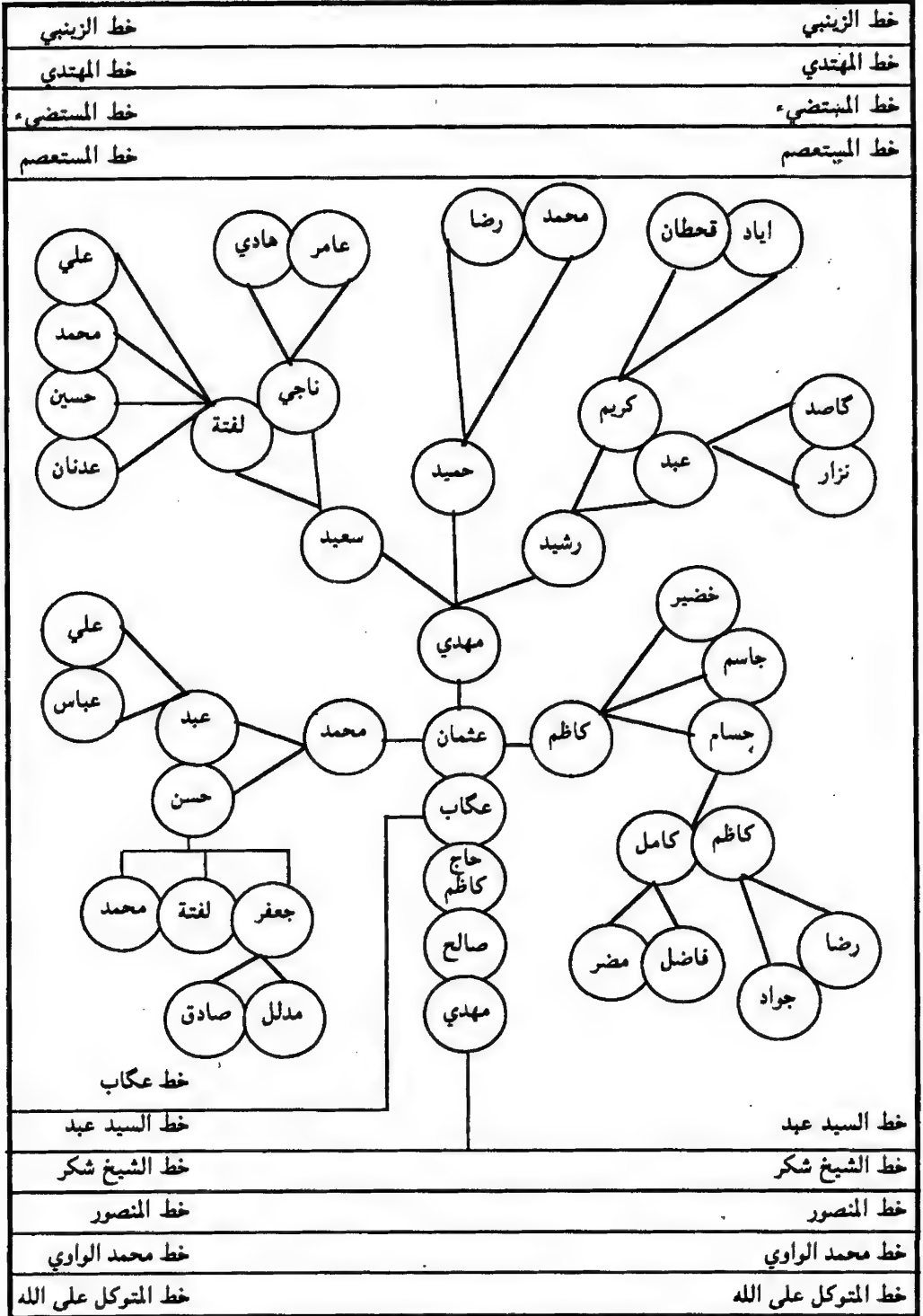

العباسيون البور محمود في بلد





## العباسيون في العراق

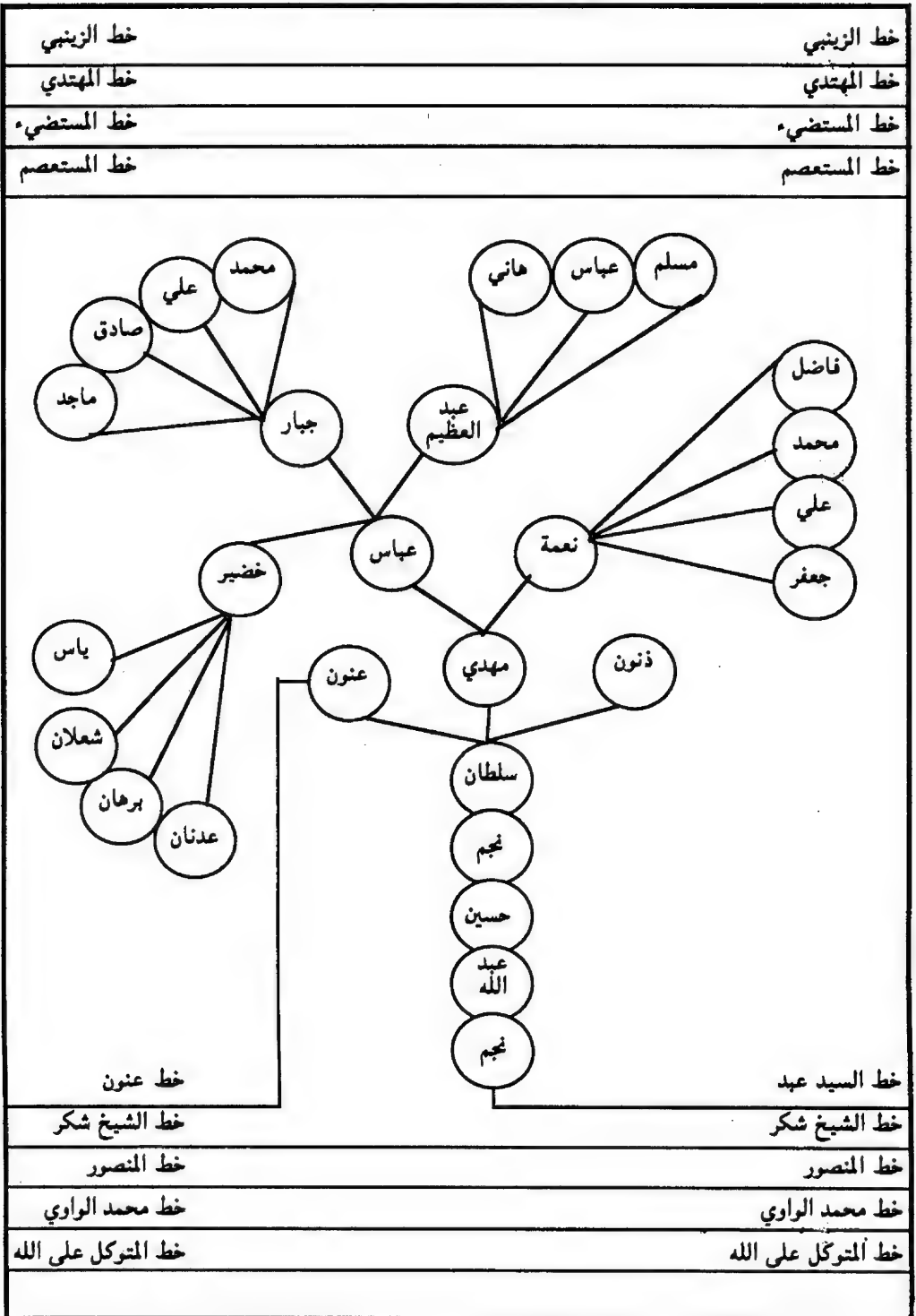

العباسيون في العراق

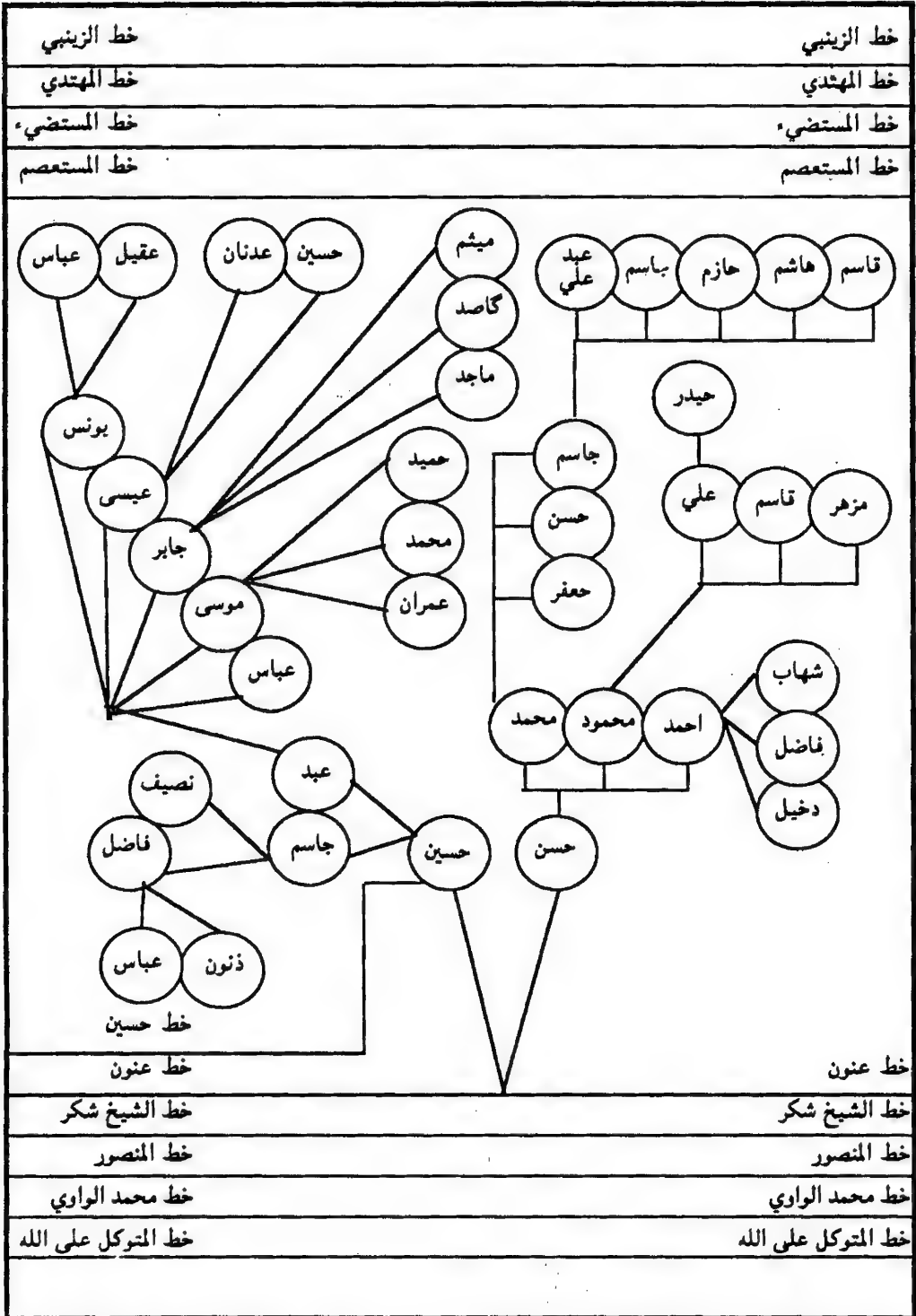

العباسيون البر محمود في بلد

## العباسيون في العراق

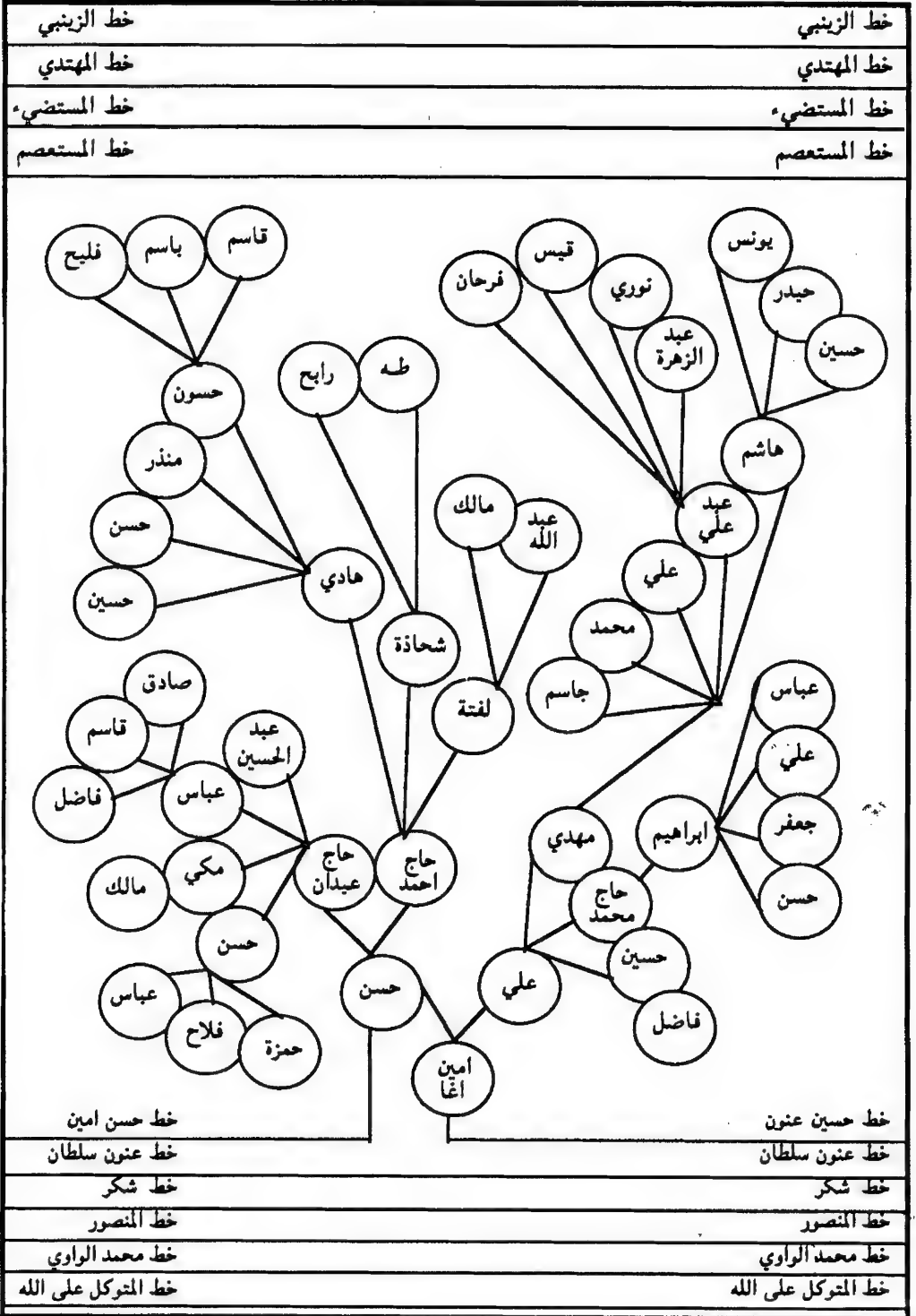

العباسيون البر محمد في بلد

## العباسيون في العراق

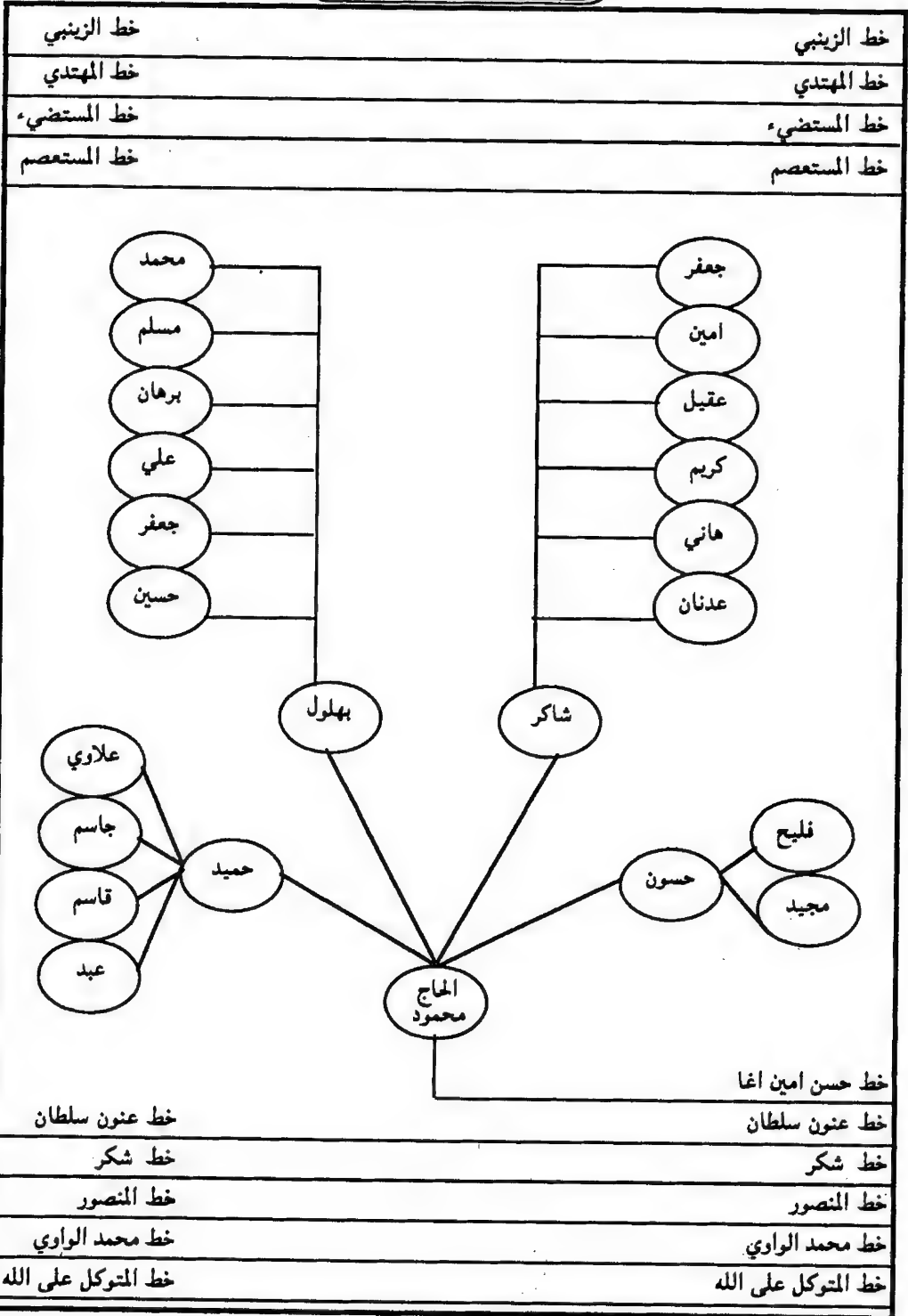

العباسيون البو محمود في بلد



العباسيون في العراق

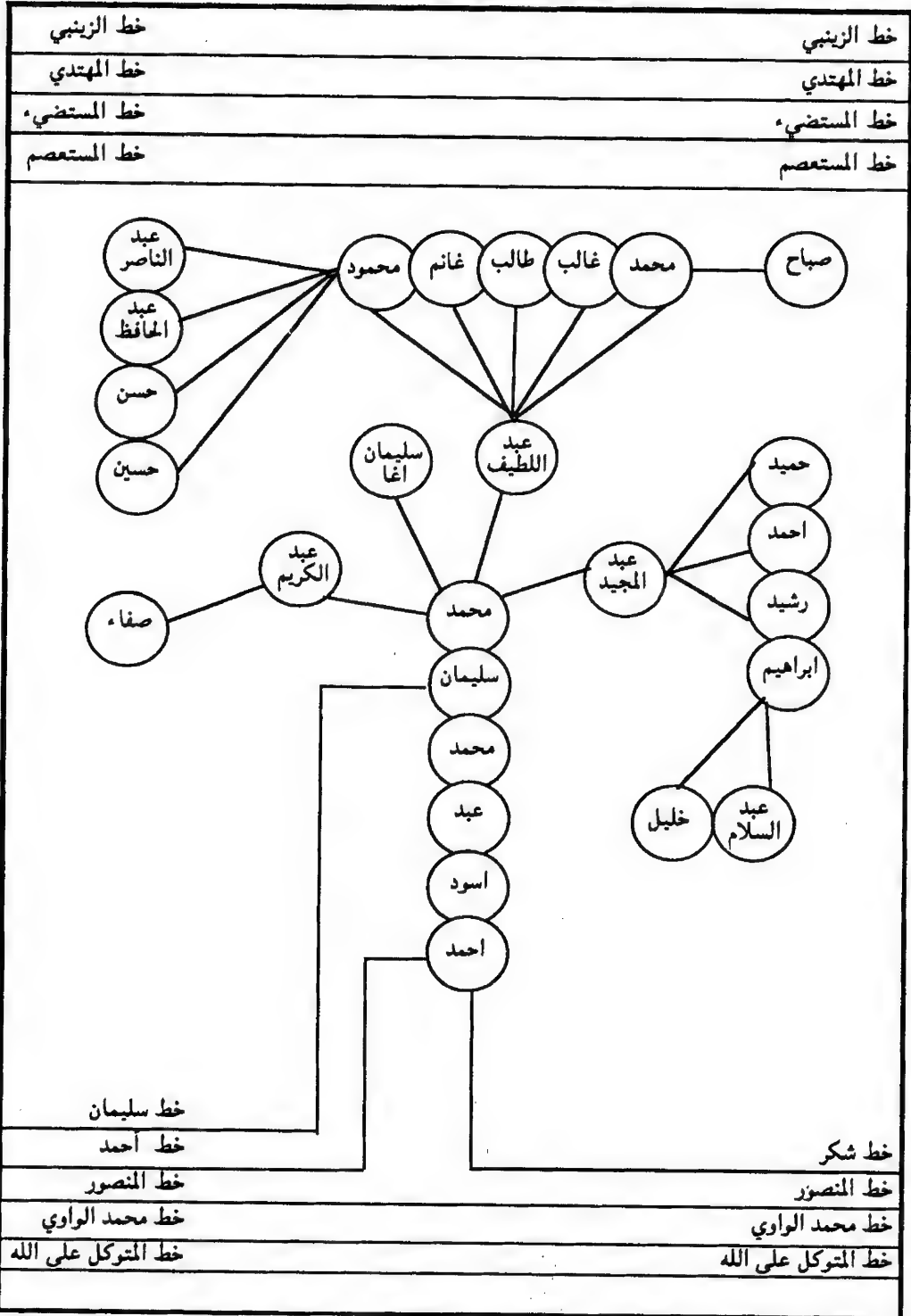

العباسيون ابو مدلل فخذ ابو محمود / الفخرية

## العباسيون في العراق

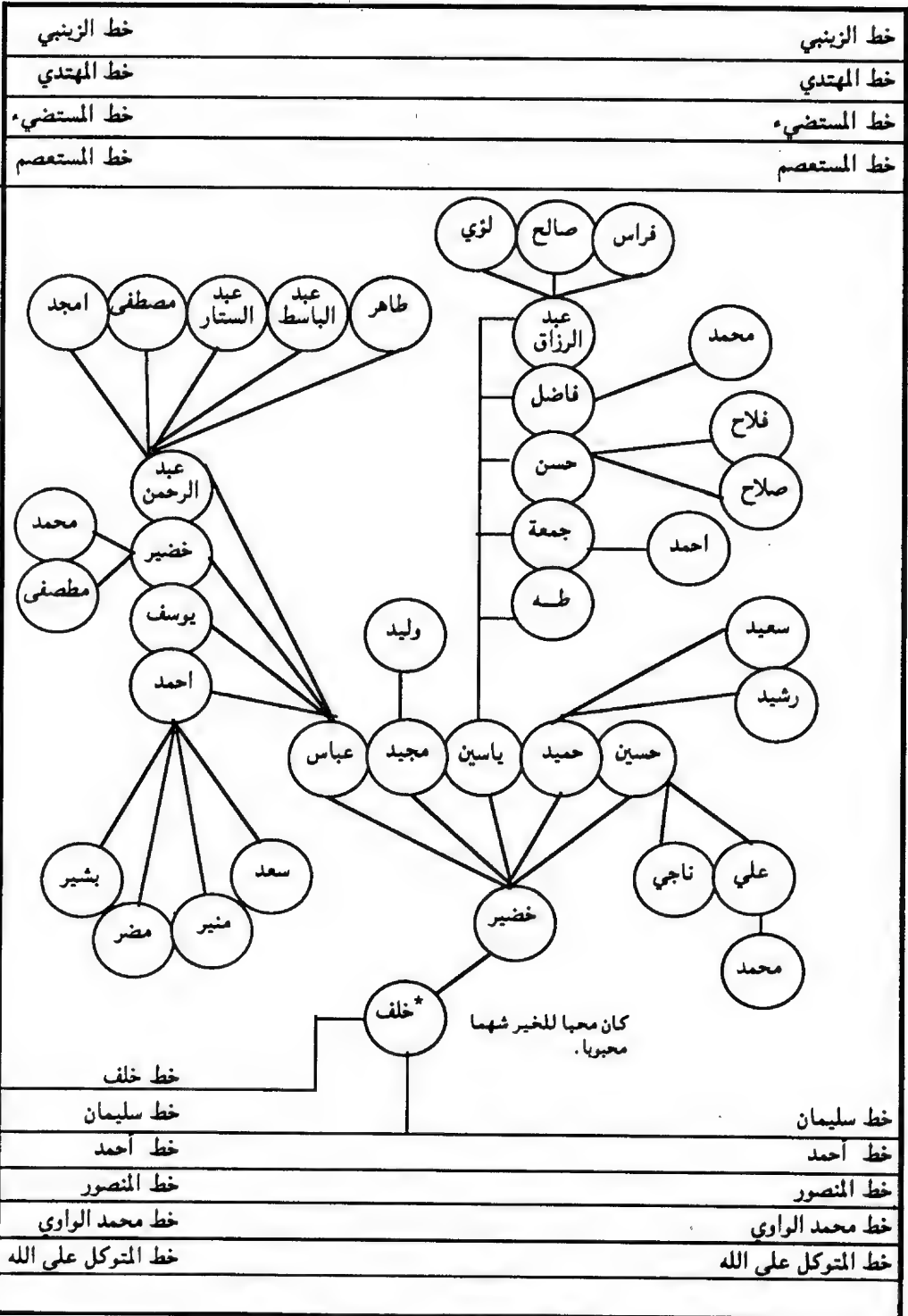

العباسيون البو مدلل فخذ البو محمود / الفخرية



## العباسيون في العراق

خط الزينبي	خط الزينبي
خط المهدي	خط المهدي
خط المستضيء	خط المستضيء
خط المستعصم	خط المستعصم
خط خلف	خط خلف
خط سليمان	خط سليمان
خط أحمد	خط أحمد
خط المنصور	خط المنصور
خط محمد الوازي	خط محمد الوازي
خط المتوكل على الله	خط المتوكل على الله

العباسيون البر مدلل فتخذ البر محمود / الفخرية

خط الزينبي	خط الزينبي
خط المهدي	خط المهدي
خط المستضيء	خط المستضيء
خط المستعصم	خط المستعصم

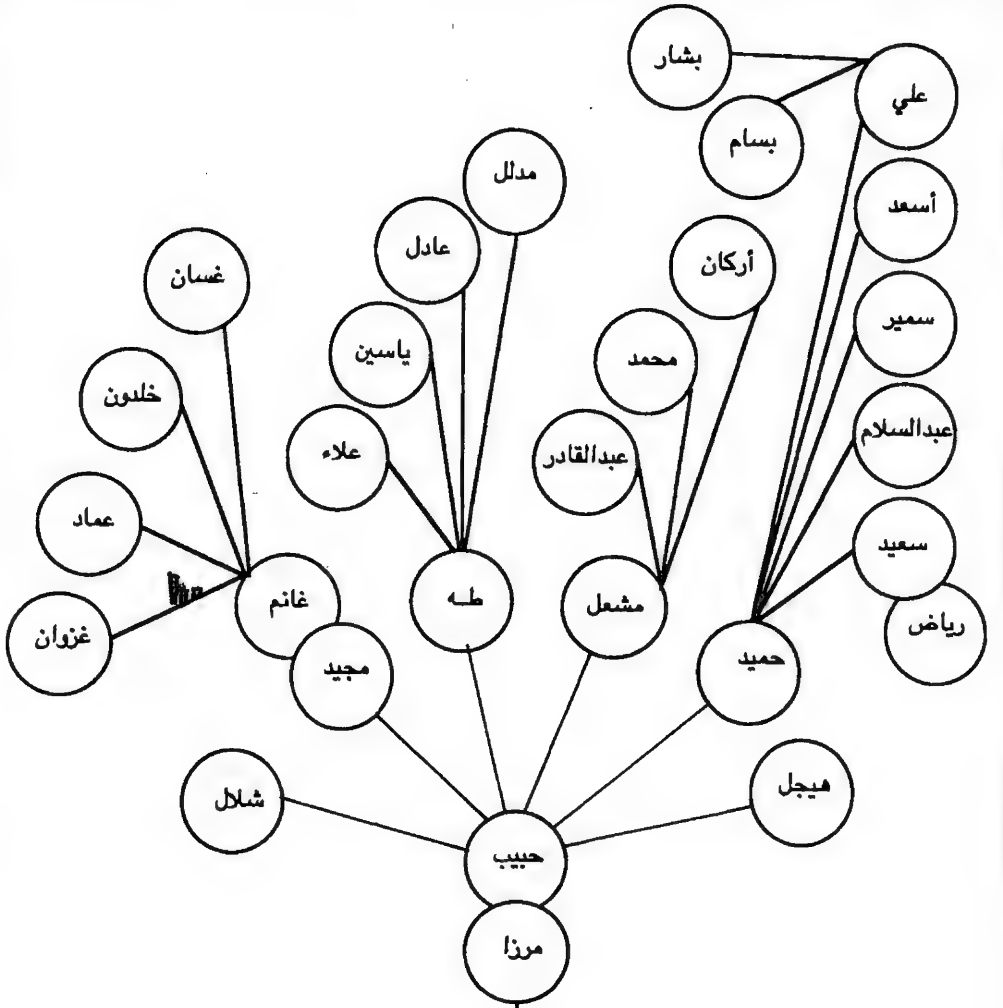

العباسيون أبو مدال - فخذ أبو محمود - الفخرية

خط أحمد	خط سليمان
خط المنصور	خط أحمد
خط محمد الراوي	خط المنصور
خط المتوكل على الله	خط محمد الراوي
	خط المتوكل على الله

## العباسيون في العراق

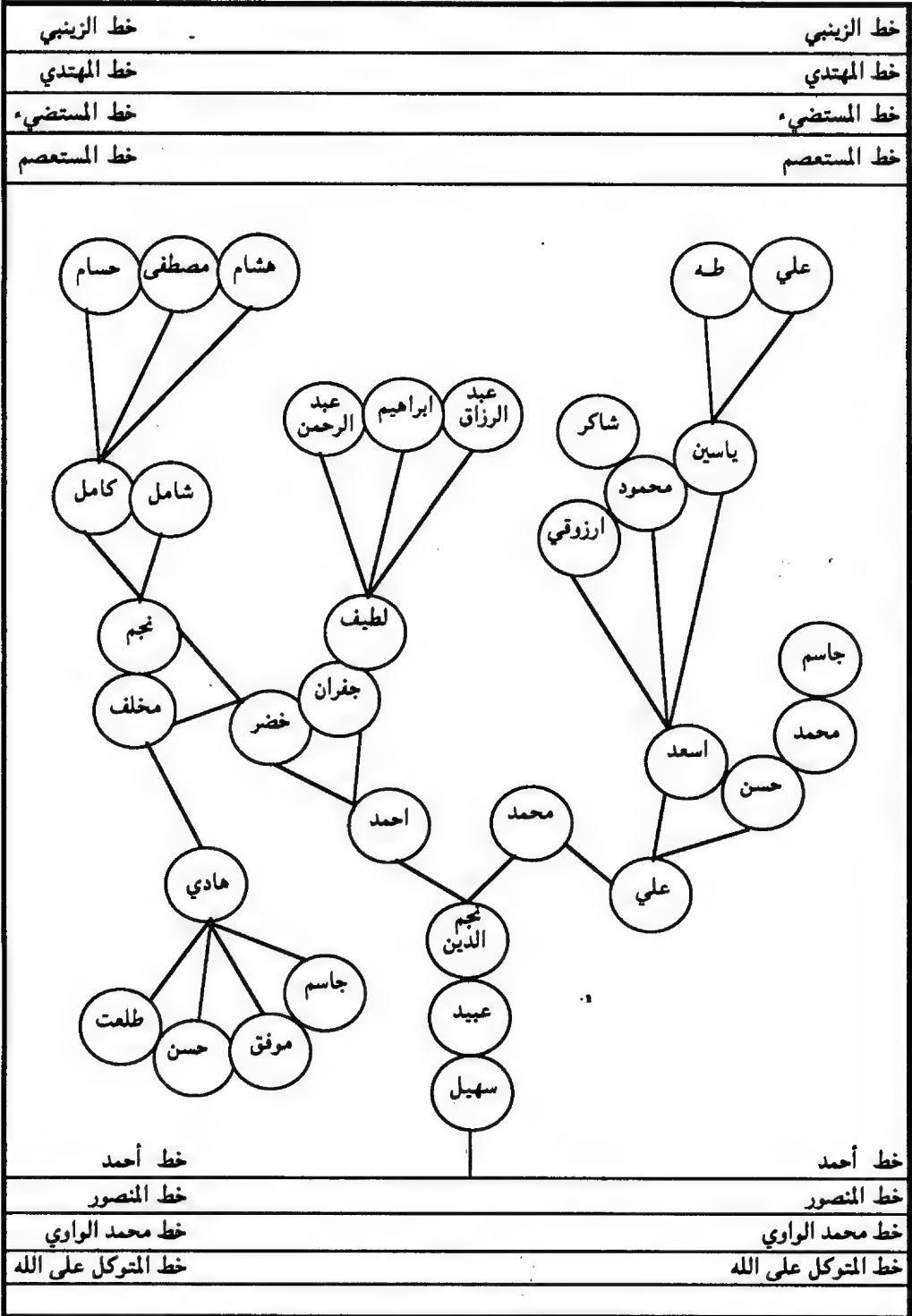

## العباسيون في العراق

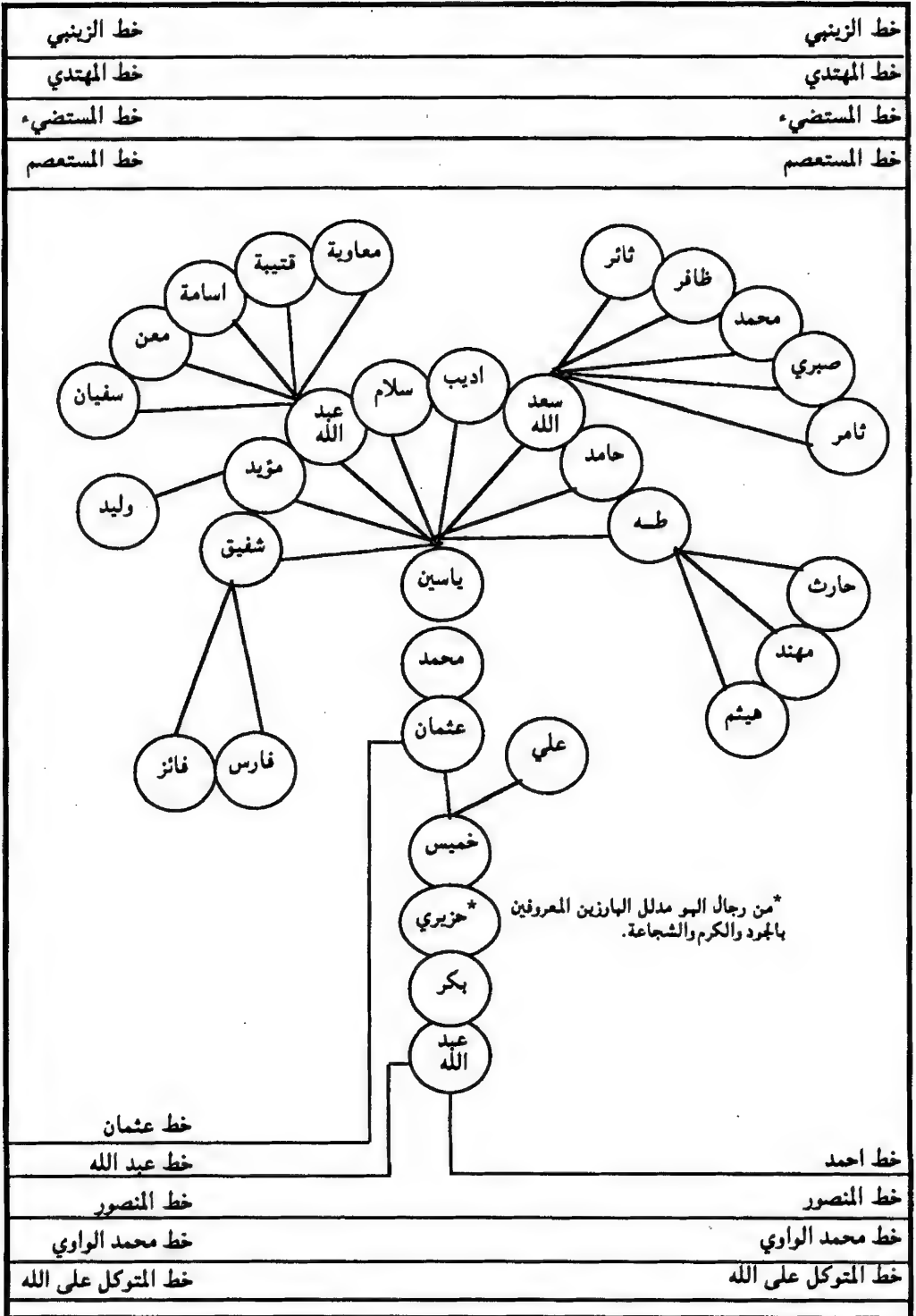

العباسيون البو مدلل البو محمود / البو حزيري

## العباسيون في العراق

خط الزينبي	خط الزينبي
خط المهدي	خط المهدي
خط المستضيء	خط المستضيء
خط المستعصم	خط المستعصم
خط يوسف	خط عثمان
خط عبد الله	خط عبد الله
خط المنصور	خط المنصور
خط محمد الراوي	خط محمد الراوي
خط المتوكل على الله	خط المتوكل على الله

العباسيون البر مدلل البر محمود / البر جزيري

## العباسيون في العراق

خط الزينبي	خط الزينبي
خط المهدي	خط المهدي
خط المستضيء	خط المستضيء
خط المستعصم	خط المستعصم

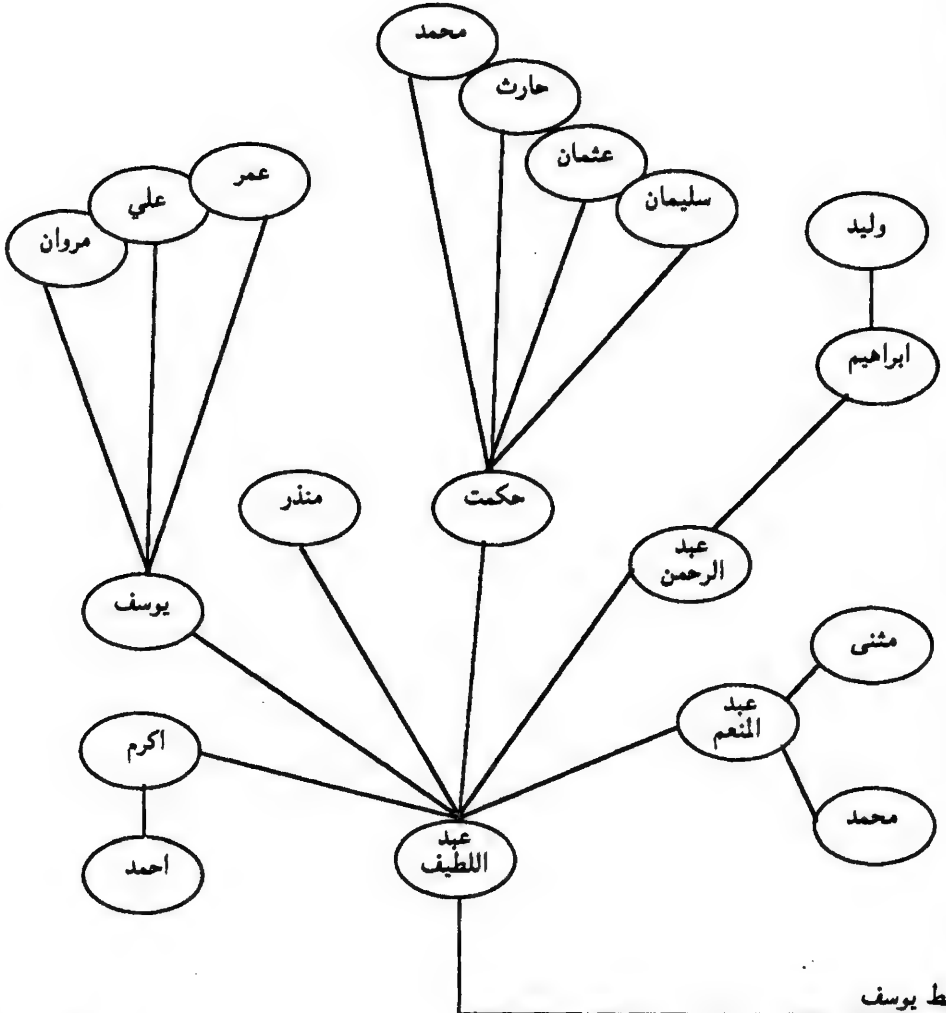

خط عبد الله	خط عبد الله
خط المنصور	خط المنصور
خط محمد الواوي	خط محمد الواوي

العباسيون أبو مدلل أبو محمود / أبو حنظري

## العباسيون في العراق

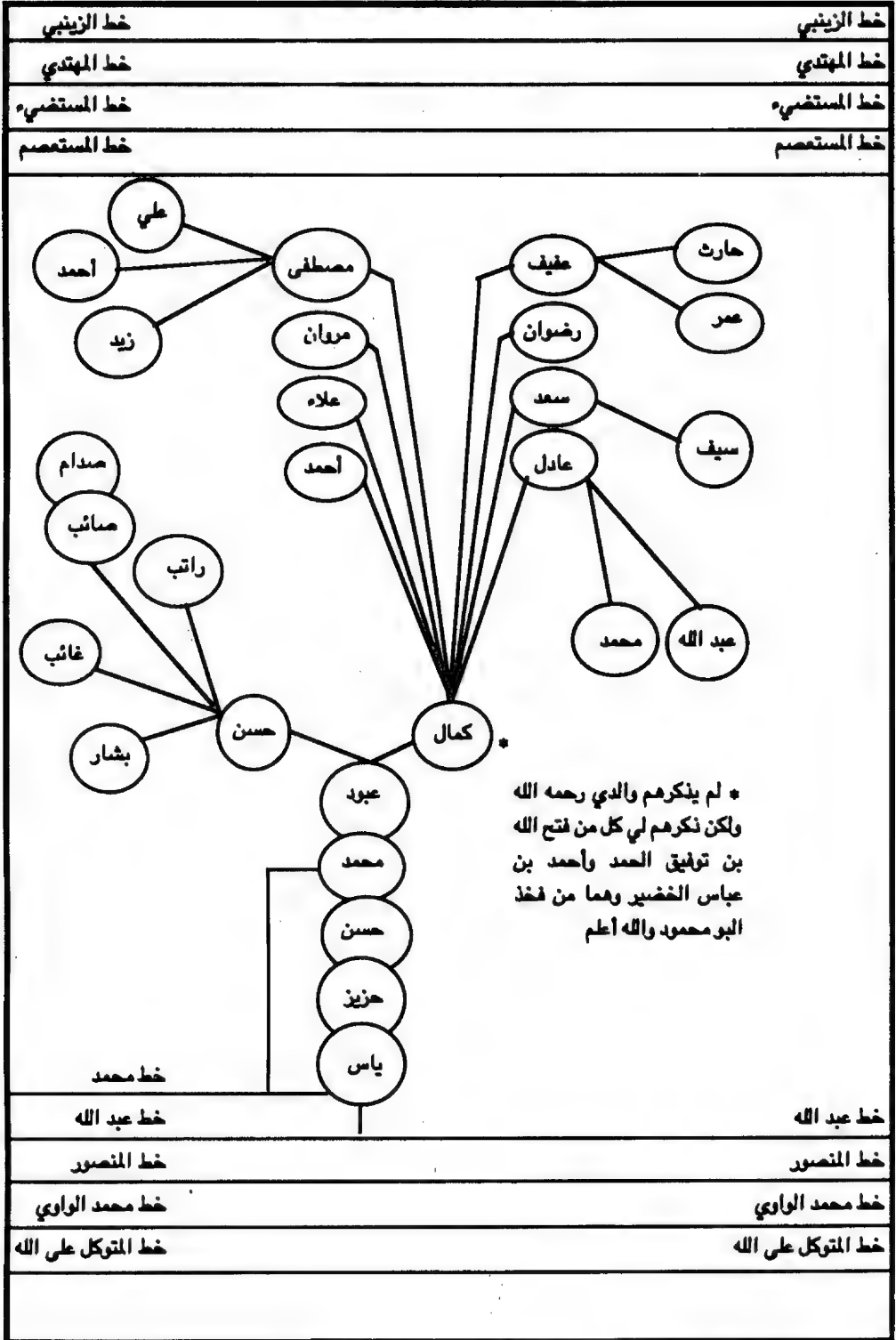

العباسيون ابو مدلل فخذ ابو محمود/ ابو حزيري

## العباسيون في العراق

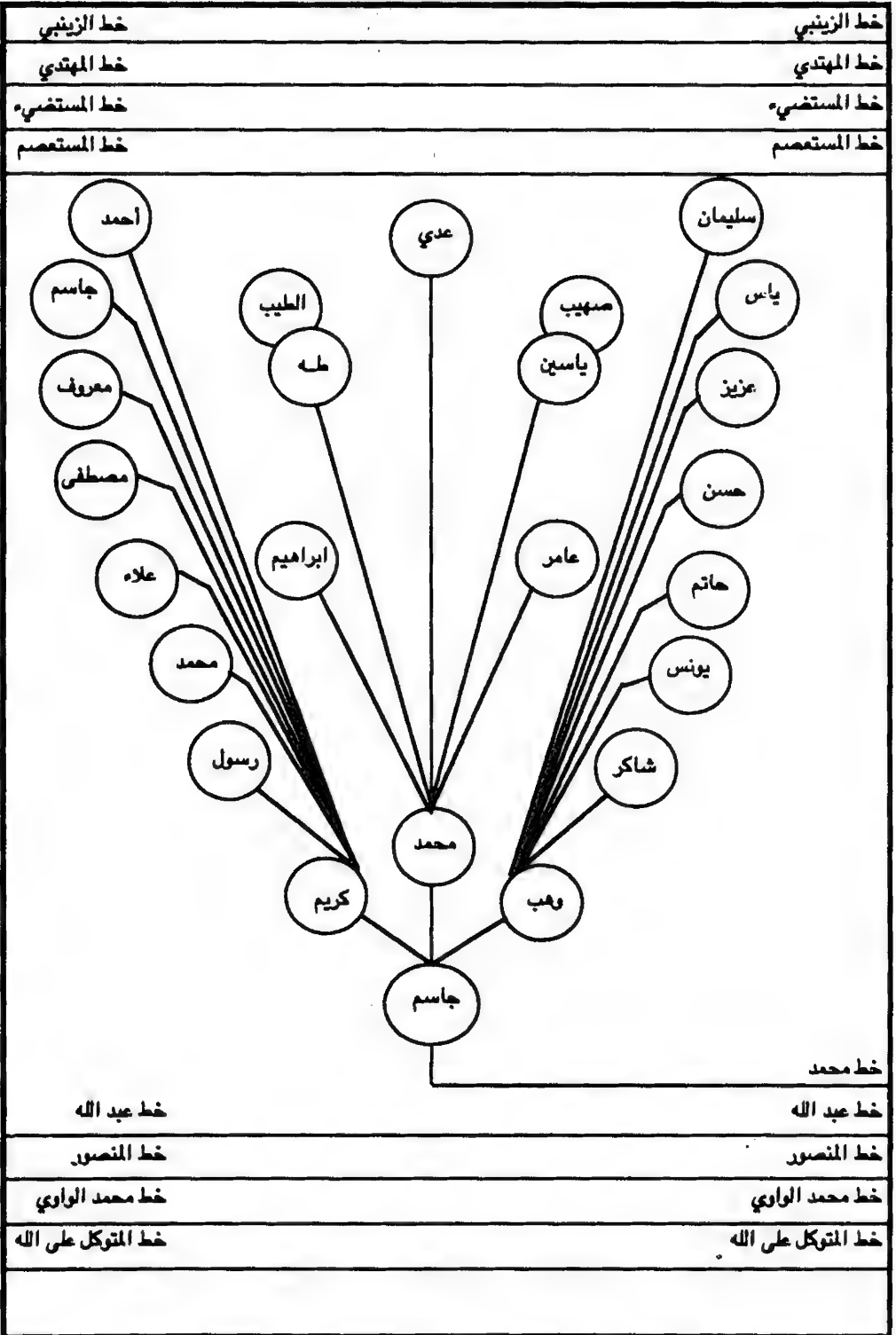

العباسيون البو مدال فخذ البو محمود/البو خزيري



# العباسيون في العراق

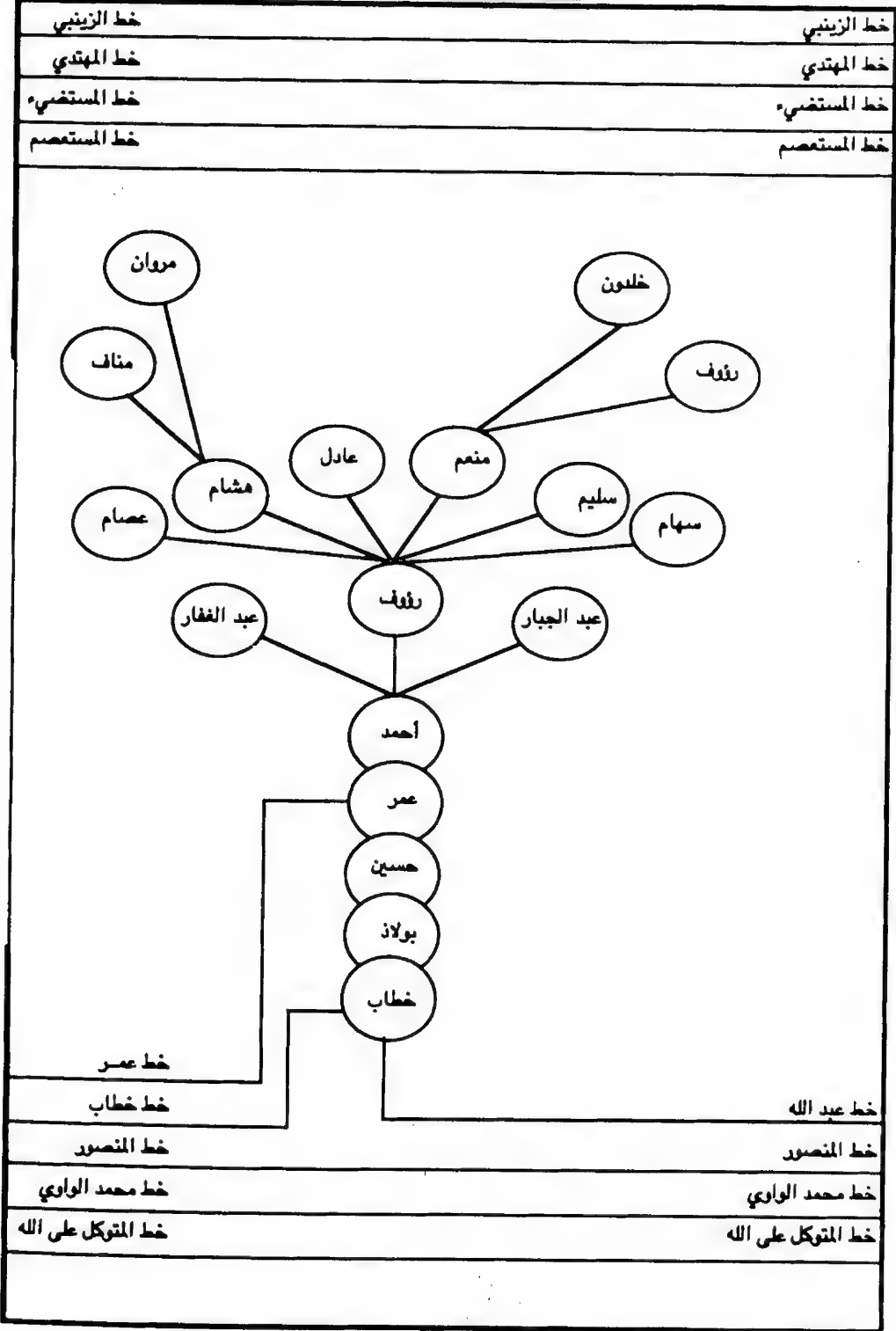

العباسيون ابو مدلل - ابو محمود/الزوينات

## العباسيون في العراق

خط الزينبي	خط الزينبي
خط المهدي	خط المهدي
خط المستضيء	خط المستضيء
خط المستصم	خط المستصم
<pre> graph TD     Eisa((عيسى)) --- Salih((صالح))     Eisa --- Hamudi1((حمودي))     Salih --- AbdJabar((عبد الجبار))     AbdJabar --- Sitar((ستار))     AbdJabar --- Fuad1((فؤاد))     AbdJabar --- AbdRzaq((عبد الرزاق))     AbdRzaq --- Fuad2((فؤاد))     AbdRzaq --- AbdWahab((عبد الوهاب))     AbdRzaq --- Imran((عمران))     AbdRzaq --- Muhammad((محمد))     Imran --- Khatab((خطاب))     Khatab --- Mahmud((محمود))     Imran --- Hamudi2((حمودي))     </pre>	
خط خطاب	خط خطاب
خط المنصور	خط المنصور
خط محمد الرازي	خط محمد الرازي
خط المتوكل على الله	خط المتوكل على الله

العباسيون ابو مدال - ابو محمود/ الزوينات

# العباسيون في العراق

خط الزينبي	خط الزينبي
خط المهدي	خط المهدي
خط المستضيء	خط المستضيء
خط المستصم	خط المستصم
خط المنصور	خط المنصور
خط محمد الواوي	خط محمد الواوي
خط المتوكل على الله	خط المتوكل على الله

العباسيون أبو مدلل - أبو محمود - أبو عمر

## العباسيون في العراق

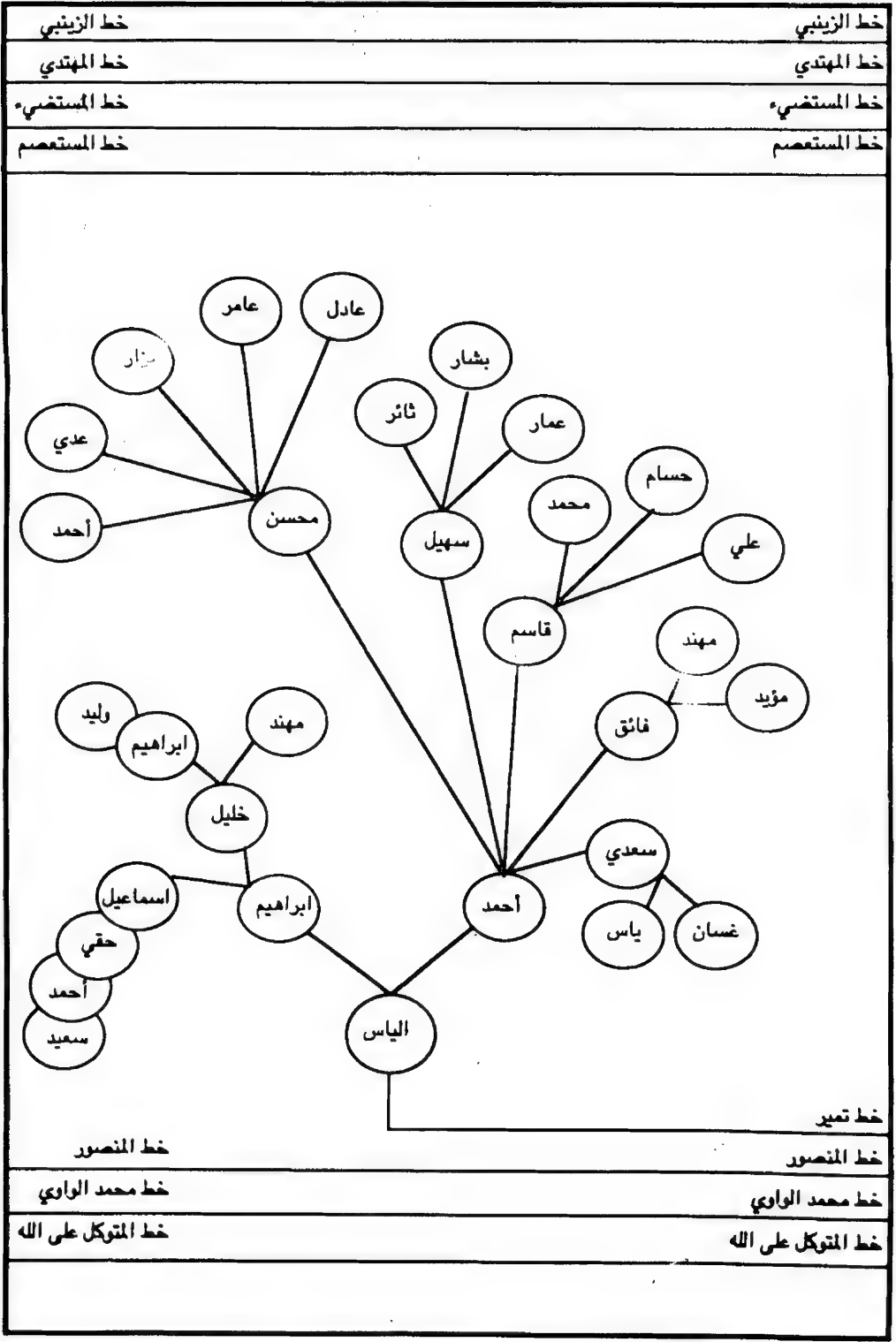

العباسيون ابو مدلل - ابو محمود - ابو عمر

## العباسيون في العراق

خط الزينبي	خط الزينبي
خط المهدي	خط المهدي
خط المستضيء	خط المستضيء
خط المستعصم	خط المستعصم
	<p>* الملا خضر السلطان المدلل العباسي الحوري من رجال البو مدلل البارزين والمعروفين بالشجاعة والكرم والتقوى وجمع شمل العشيرة ورد اسمه في كتاب القبائل العراقية للشيخ يونس السامرائي وكتاب العباسيون بعد إحتلال بغداد للشيخ محفوظ العباسي بأنه صاحب مخطوطة شجرة النسب لعشيرة البو مدلل العباسية ولد سنة ١٢٢٥هـ في محلة العارة بتكريت إذ كان والده رحمه الله قد إنتقل من بلدة أجداده الدور الى تكريت طلباً للرزق مع كثير من أبناء عمومته نخل الكتاب فتعلم على الملا نجم ثم درس الابتدائية بتكريت وتفقه على الشيخ السيد أحمد الراوي الرفاعي وانتفع من علم اخواله الملالي خاصة الملا حملون بن الملا أحمد بن الملا ظاهر الجبوري، وأجيز على الطريق الرفاعية من السجادة الرفاعية، تزوج من السيدة النعمية شبيحة بنت سيد كريم بن سيد محمود بن سيد جمعة النعمي الرفاعي وأما السيدة خديجة بنت إبراهيم بن العارف الرباني الشيخ عاون المدلل العباسي الرفاعي القادري قدس سره. كان قد انتقل من تكريت الى الحويجة طلباً للرزق وتوفي فيها يوم الثلاثاء الحادي عشر من جمادي الآخرة سنة ١٤٠٩هـ وشيع جثمانه الى مثواه الاخير رحمه الله وأيانا وجميع أبناء المسلمين إنه سميع مجيب.</p>
خط المنصور	خط المنصور
خط محمد الواوي	خط محمد الواوي
خط المتوكل على الله	خط المتوكل على الله

العباسيون البو مدلل فضل البو منصور - موسى الكاظم

\* أحمد بن ملا خضر السلطان مؤلف كتاب غاية المشتاق لمعرفة العباسيين في العراق وثق فيه جميع أبناء الاسر العباسية في جميع أنحاء العراق، تزوج من السيدة نعيمة بنت محمود بن جاسم بن حمادة بن غصيبة ضابط في الجيش وهو الآن برتبة عقيد.

خط موسى الكاظم  
خط عبد الله  
خط محمد  
خط المنصور  
خط محمد الواوي  
خط المتوكل على الله





## العباسيون في العراق

خط الزينبي	خط الزينبي
خط المهدي	خط المهدي
خط المستضيء	خط المستضيء
خط المستعصم	خط المستعصم
خط عبد الله	خط عبد الله
خط محمد	خط محمد
خط المنصور	خط المنصور
خط محمد الواوي	خط محمد الواوي
خط المتوكل على الله	خط المتوكل على الله

العباسيون البو مدلل فخذ البو منصور - البو هواش



## العباسيون في العراق

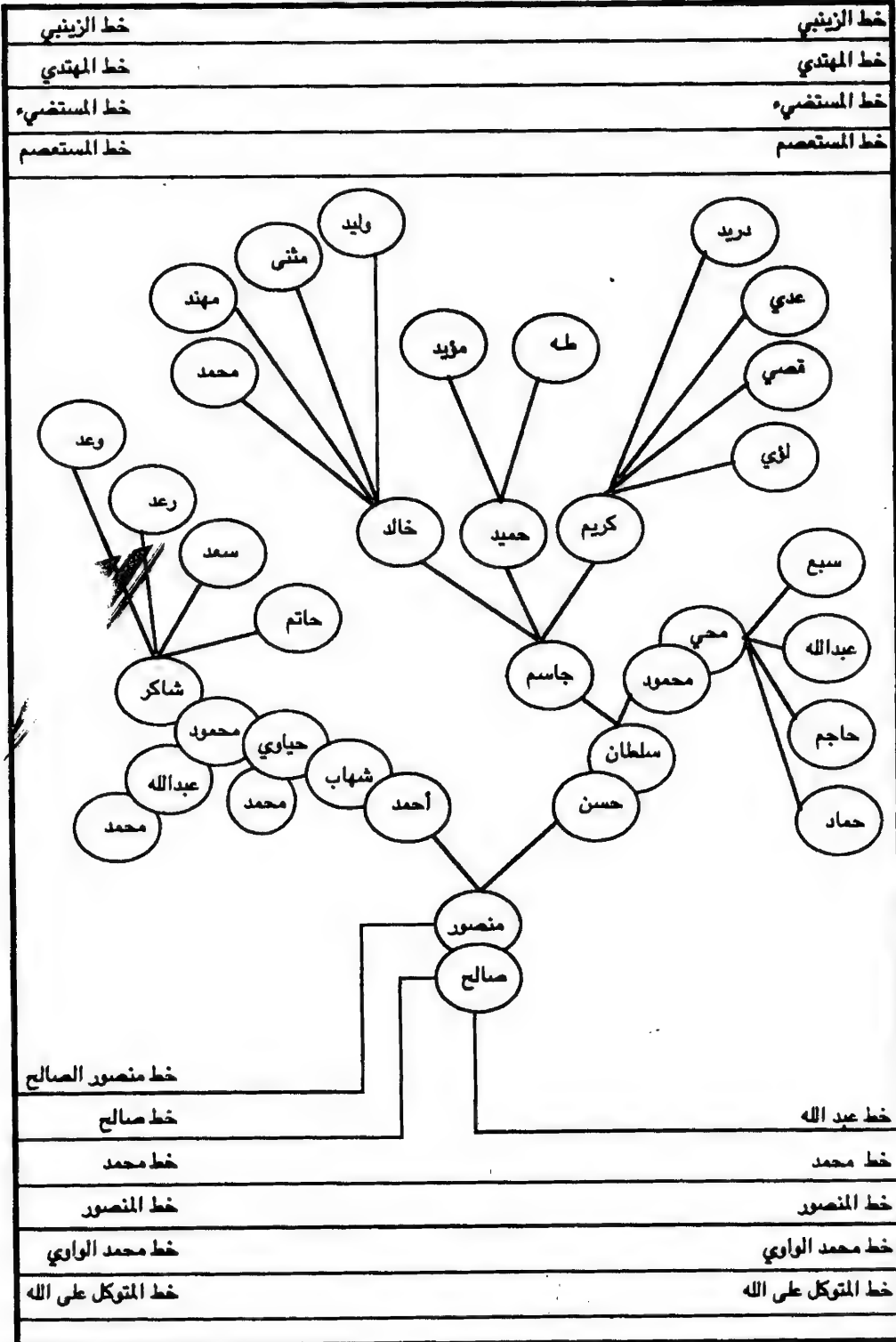

العباسيون ابو مدلل فخذ ابو منصور

خط منصور الصالح	خط عبد الله
خط صالح	خط محمد
خط محمد	خط المنصور
خط المنصور	خط محمد الواوي
خط محمد الواوي	خط المتوكل على الله
خط المتوكل على الله	

## العباسيون في العراق

خط الزينبي	خط الزينبي
خط المهدي	خط المهدي
خط المستضيء	خط المستضيء
خط المستعصم	خط المستعصم

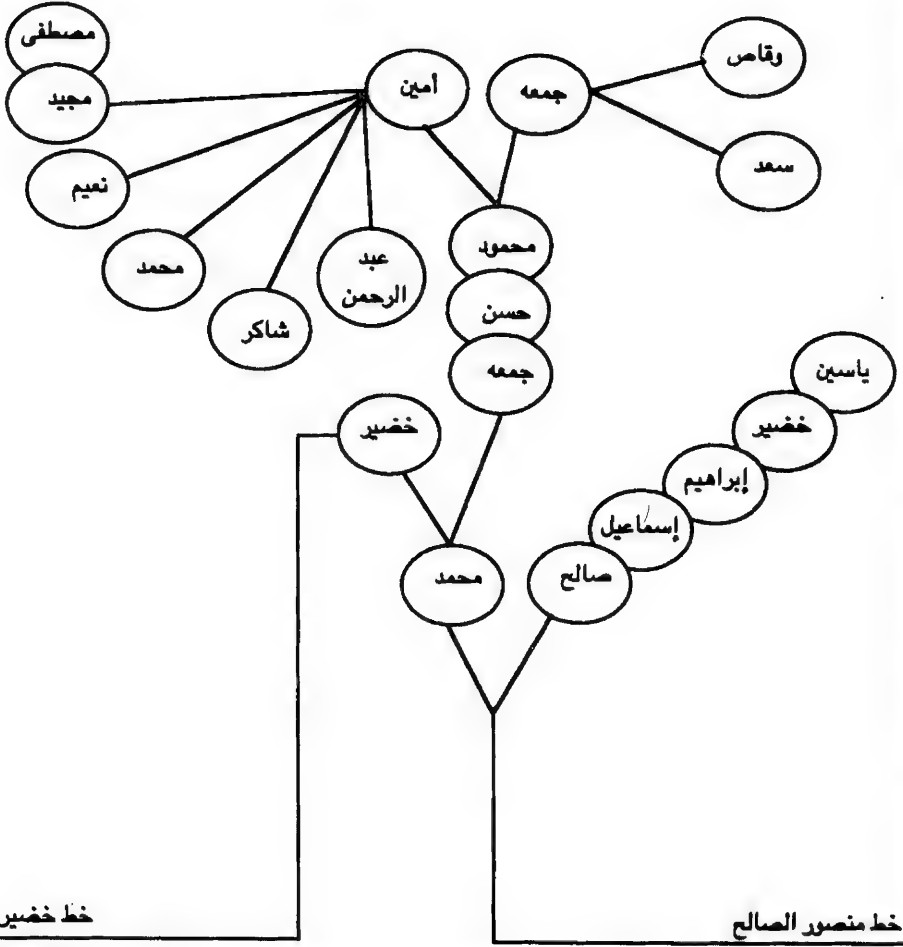

خط خضير	خط منصور الصالح
خط صالح	خط صالح
خط محمد	خط محمد
خط المنصور	خط المنصور
خط محمد الواوي	خط محمد الواوي
خط المتوكل على الله	خط المتوكل على الله

العباسيون ابو مدلل فخذ ابو منصور



## العباسيون في العراق

خط الزينبي	خط الزينبي
خط المهدي	خط المهدي
خط المستضيء	خط المستضيء
خط المستعصم	خط المستعصم
خط خضير	خط خضير
خط صالح	خط صالح
خط محمد	خط محمد
خط المنصور	خط المنصور
خط محمد الواوي	خط محمد الواوي
خط المتوكل على الله	خط المتوكل على الله

العباسيون البو مدلل فخذ البو منصور

## العباسيون في العراق

خط الزينبي	خط الزينبي
خط المهدي	خط المهدي
خط المستضيء	خط المستضيء
خط المستعصم	خط المستعصم
خط خضير	خط خضير
خط صالح	خط صالح
خط محمد	خط محمد
خط المنصور	خط المنصور
خط محمد الواوي	خط محمد الواوي
خط المتوكل على الله	خط المتوكل على الله

العباسيون البو مدلل فخذ البو منصور

حامد وعزت وحميد  
استشهد جميع ابنائهم  
وزوجاتهم ومجموعهم اثنا  
عشر شهيداً اثناء غارة  
جوية معادية من قبل  
الطائرات الامريكية عند  
قصف بلدة الدور يوم  
٢١/٢٠ كانون الثاني  
خلال معركة أم المعارك

# العباسيون في العراق

خط الزينبي	خط الزينبي
خط المهدي	خط المهدي
خط المستضيء	خط المستضيء
خط المستعصم	خط المستعصم

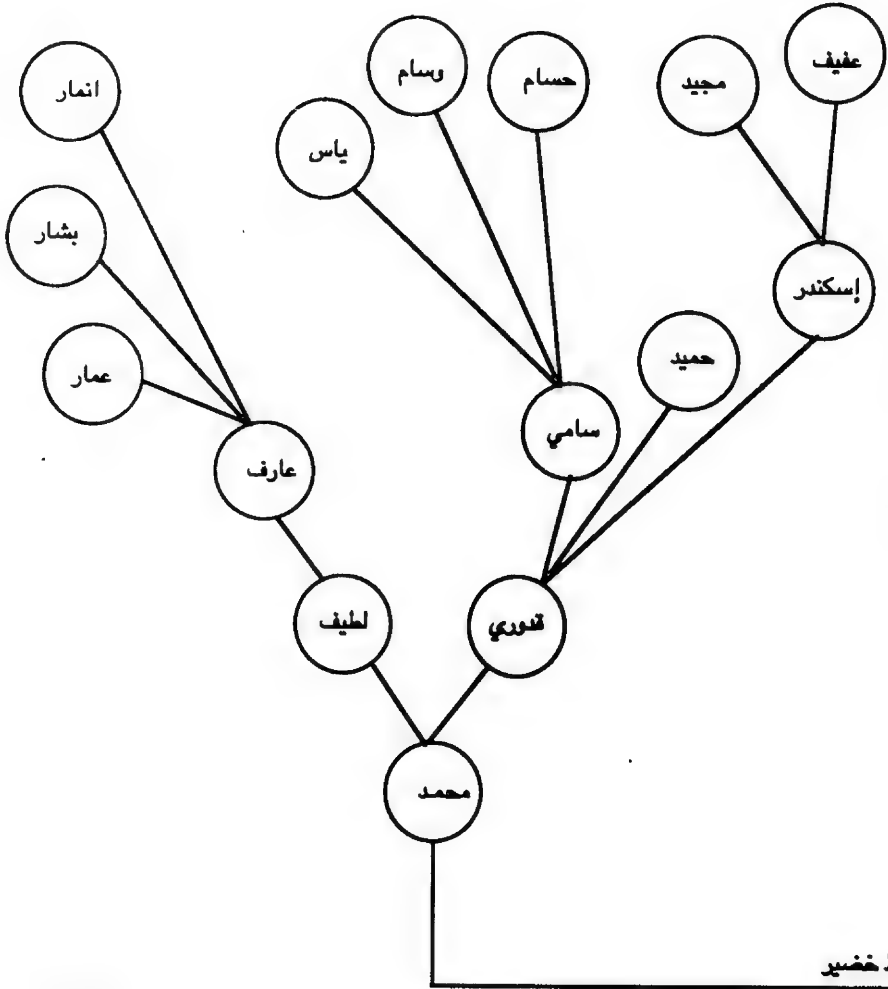

خط صالح	خط صالح
خط محمد	خط محمد
خط المنصور	خط المنصور
خط محمد الواوي	خط محمد الواوي
خط المتوكل على الله	خط المتوكل على الله

العباسيون ابو مدلل فخذ ابو منصور

## العباسيون في العراق

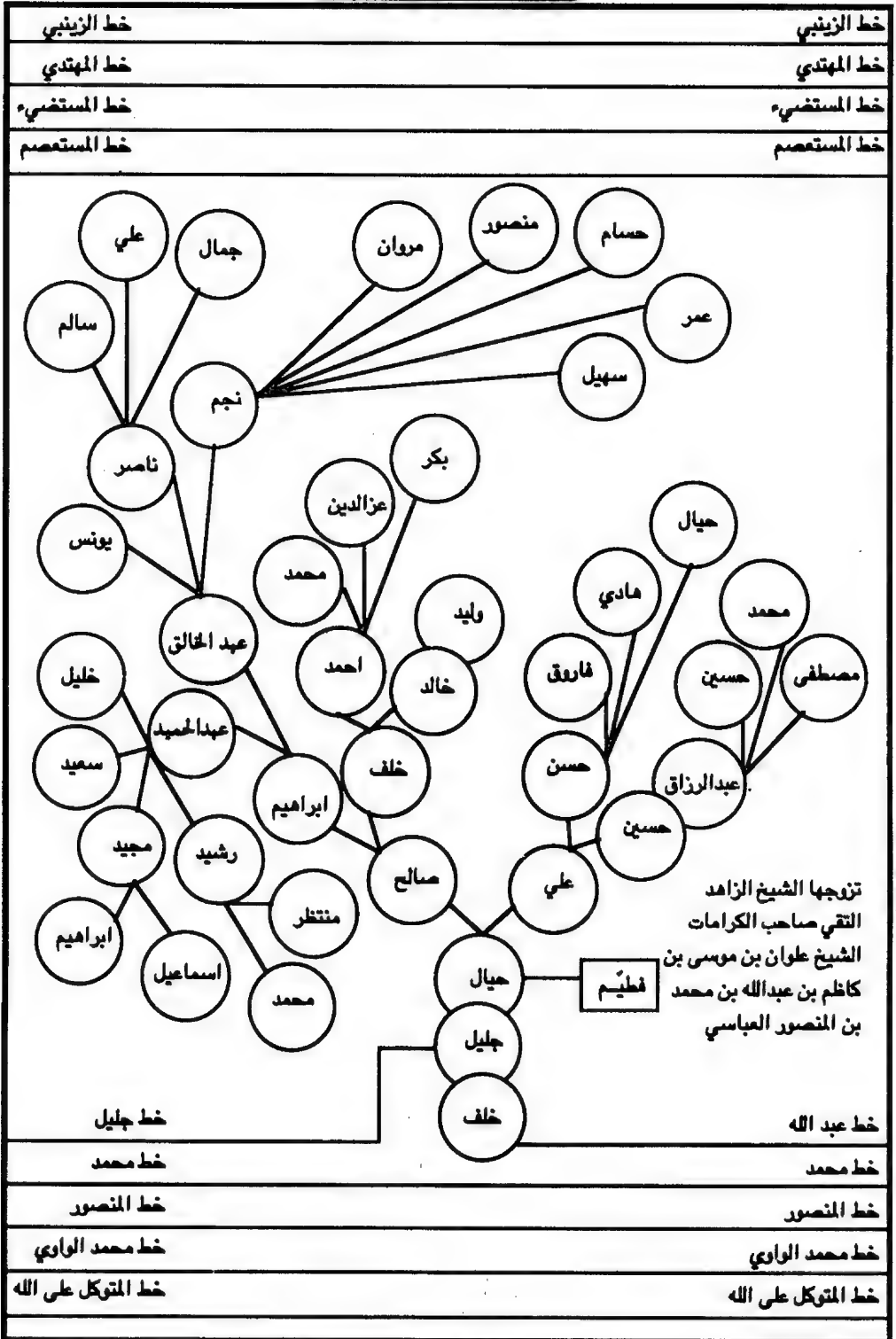

العباسيون ابو مدلل فخذ ابو منصور

## العباسيون في العراق

خط الزينبي	خط الزينبي
خط المهدي	خط المهدي
خط المستضيء	خط المستضيء
خط المستصم	خط المستصم

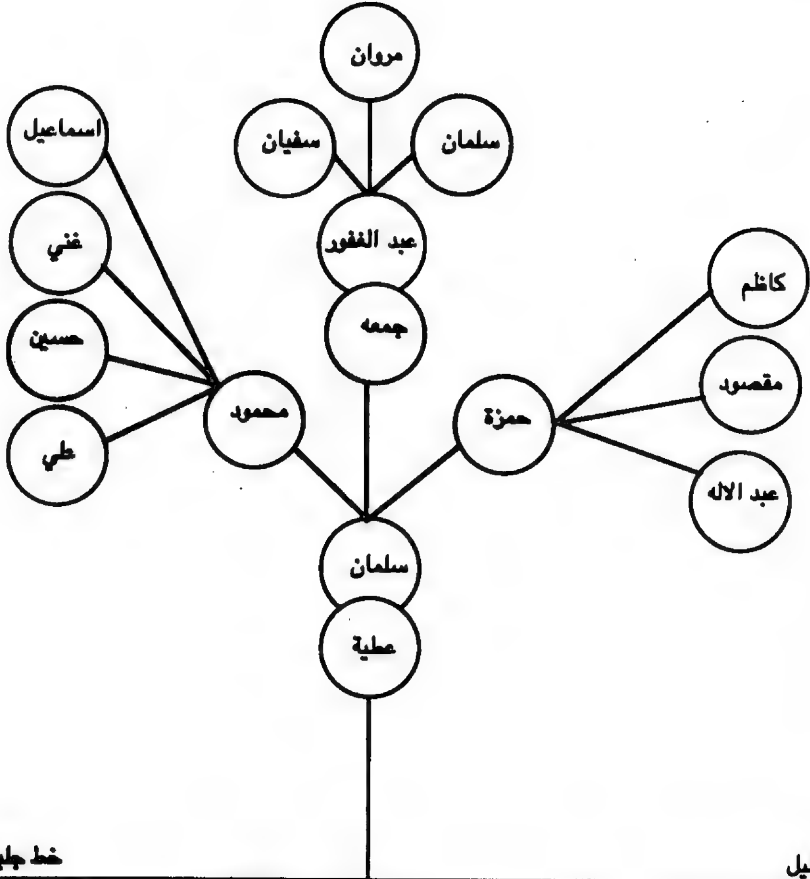

خط جليل

خط جليل

خط محمد

خط محمد

خط المنصور

خط المنصور

خط محمد الواوي

خط محمد الواوي

خط المتوكل على الله

خط المتوكل على الله



## العباسيون في العراق

خط الزينبي	خط الزينبي
خط المهدي	خط المهدي
خط المستضيء	خط المستضيء
خط المستعصم	خط المستعصم
خط محمد	خط محمد
خط المنصور	خط المنصور
خط محمد الواوي	خط محمد الواوي
خط المتوكل على الله	خط المتوكل على الله

العباسيون ابو مدلل فخذ ابو منصور



## العباسيون في العراق

خط الزينبي	خط الزينبي
خط المهدي	خط المهدي
خط المستضيء	خط المستضيء
خط المستعصم	خط المستعصم
خط رميض	خط رميض
خط المنصور	خط المنصور
خط محمد الواوي	خط محمد الواوي
خط المتوكل على الله	خط المتوكل على الله

العباسيون ابو مدلل فخذ ابو منصور - ابو سلطان

## العباسيون في العراق

العباسيون ابو مدلل فخذ ابو منصور - ابو سلطان

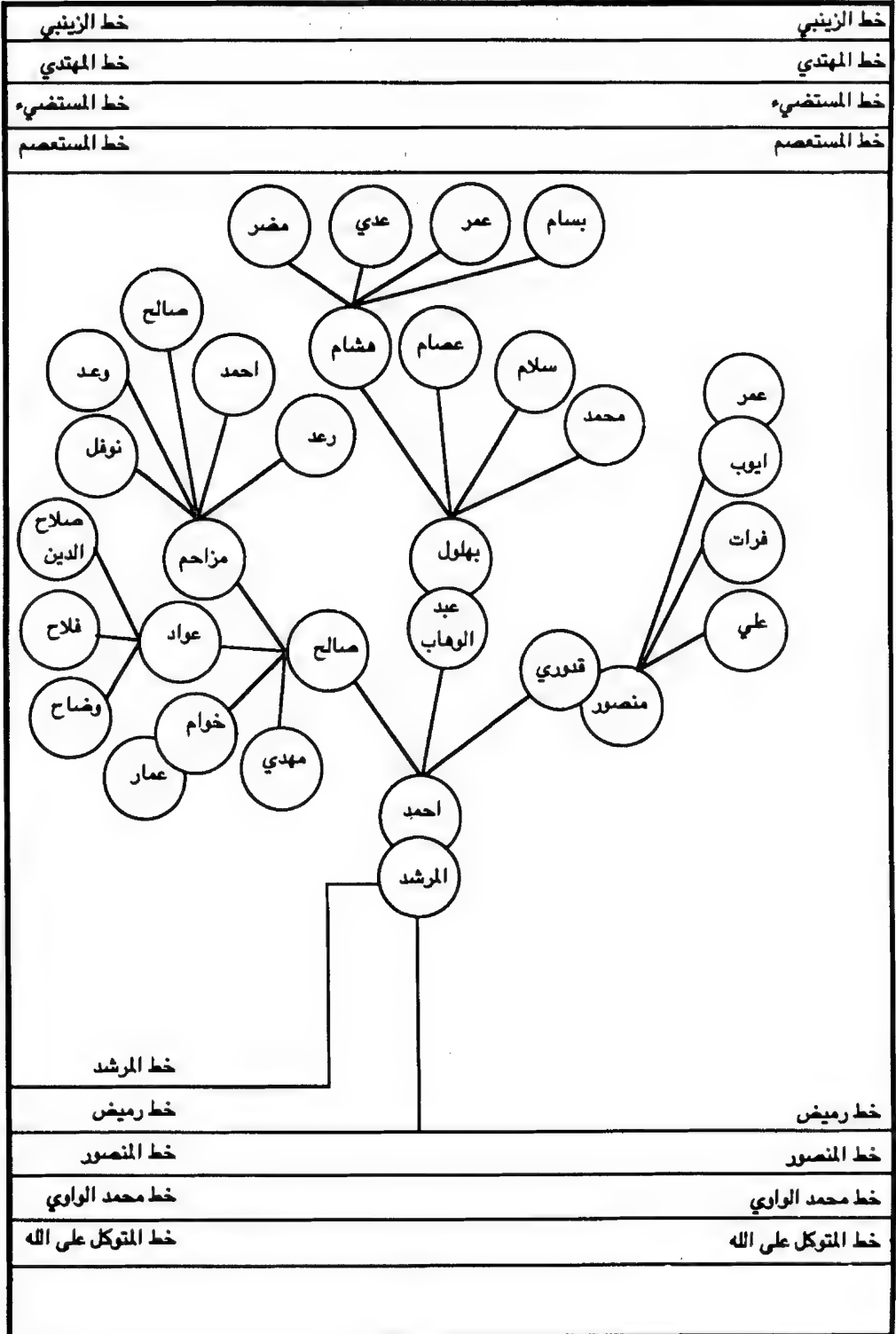

خط المرشد	خط رميض
خط رميض	خط المنصور
خط المنصور	خط محمد الواوي
خط محمد الواوي	خط المتوكل على الله
خط المتوكل على الله	

# العباسيون في العراق

خط الزينبي	خط الزينبي
خط المهدي	خط المهدي
خط المستضيء	خط المستضيء
خط المستصم	خط المستصم
<p style="text-align: center;">A detailed genealogical chart of the Abbasid dynasty in Iraq. The chart is organized into several main branches originating from the Zaynabi and Mahdi lines. Key figures include:         <ul style="list-style-type: none"> <li><b>Al-Zaynabi Line:</b> Includes figures like Marwan, Jihad, Ahmad, and others.</li> <li><b>Al-Mahdi Line:</b> Includes figures like Muzahid, Khalid, and others.</li> <li><b>Al-Hafiz Line:</b> A central branch including Abd al-Hafiz, Abd al-Rasul, and others.</li> <li><b>Al-Rasul Line:</b> Includes figures like Abd al-Rasul, Abd al-Rasul, and others.</li> <li><b>Al-Rasul Line (continued):</b> Includes figures like Abd al-Rasul, Abd al-Rasul, and others.</li> </ul> </p>	
خط الرشيد	خط الرشيد
خط رميض	خط رميض
خط المنصور	خط المنصور
خط محمد الواوي	خط محمد الواوي
خط المتوكل على الله	خط المتوكل على الله

العباسيون ابو مدلل فخذ ابو منصور - ابو سلطان

## العباسيون في العراق

خط الزينبي	خط الزينبي
خط المهدي	خط المهدي
خط المستضيء	خط المستضيء
خط المستعصم	خط المستعصم

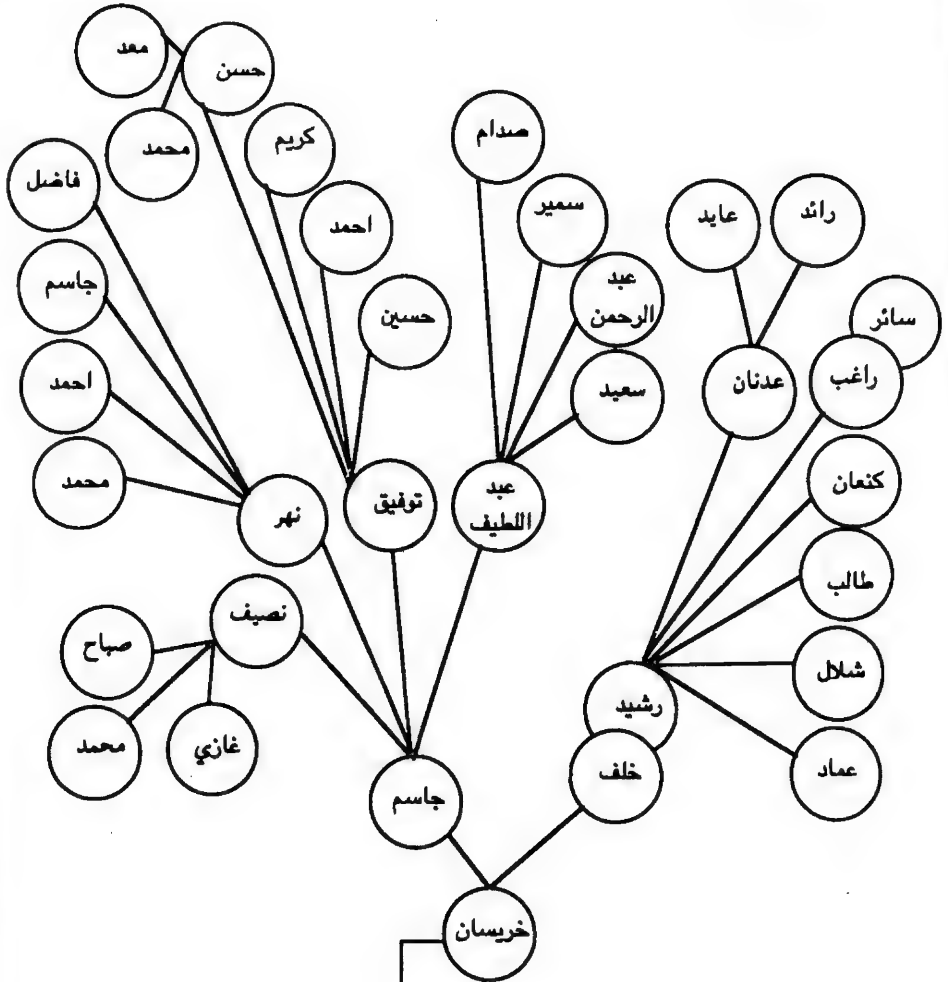

العباسيون ابو مدلل فخذ ابو منصور - ابو سلطان

خط خريسان	خط رميض
خط المنصور	خط المنصور
خط محمد الواوي	خط محمد الواوي
لمتوكل على الله	خط المتوكل على الله

## العباسيون في العراق

خط الزينبي	خط الزينبي
خط المهدي	خط المهدي
خط المستضيء	خط المستضيء
خط المستعصم	خط المستعصم

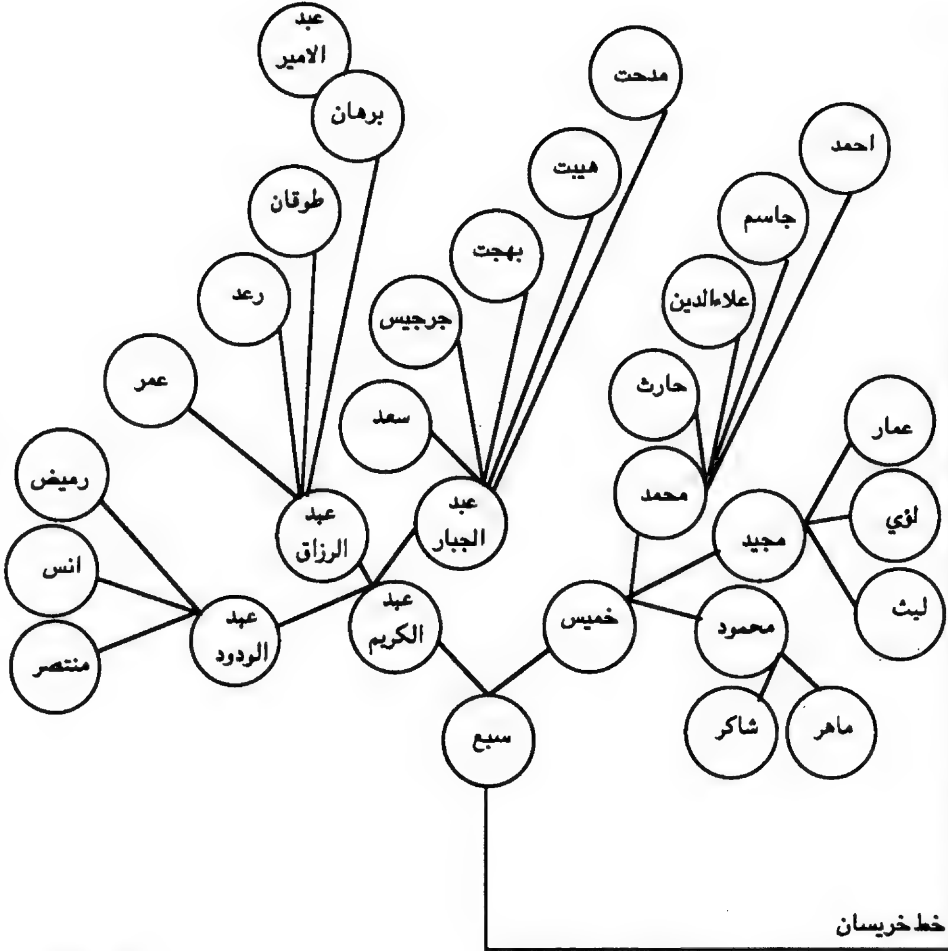

العباسيون ابو مدلل فخذ ابو منصور - ابو سلطان

خط المنصور	خط خريسان
خط محمد الواوي	خط محمد الواوي
خط المتوكل على الله	خط المتوكل على الله

## العباسيون في العراق

خط الزينبي	خط الزينبي
خط المهدي	خط المهدي
خط المستضيء	خط المستضيء
خط المستعصم	خط المستعصم

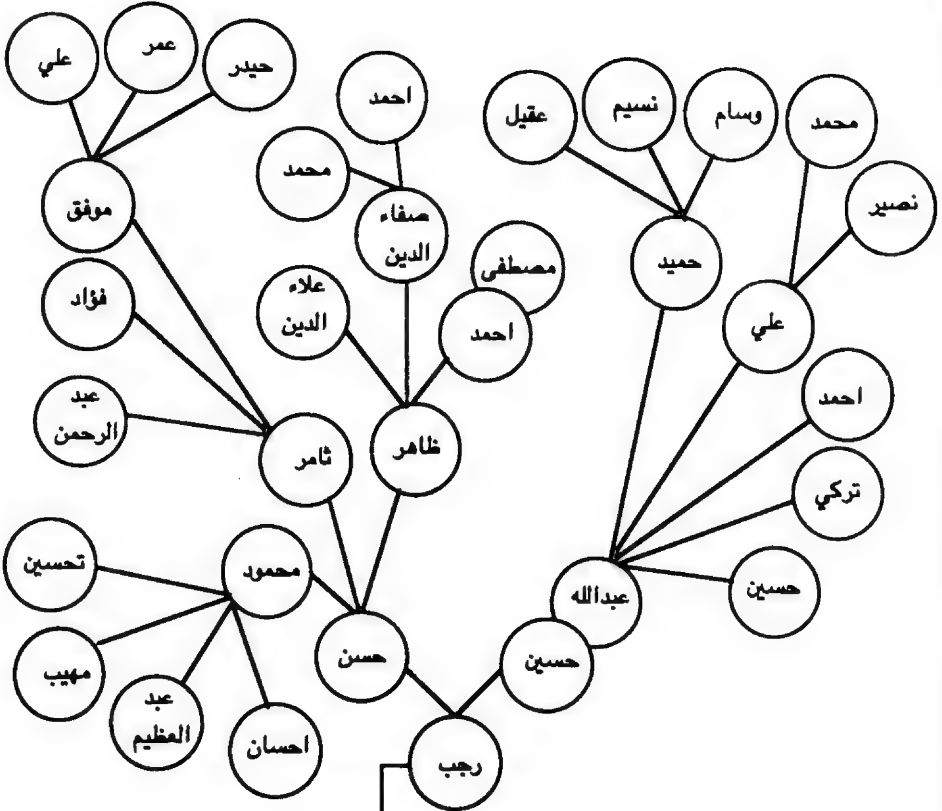

العباسيون ابو مدلل فخذ ابو منصور - ابو سلطان

خط رجب	خط رميض
خط المنصور	خط المنصور
خط محمد الواوي	خط محمد الواوي
خط المتوكل على الله	خط المتوكل على الله



## العباسيون في العراق

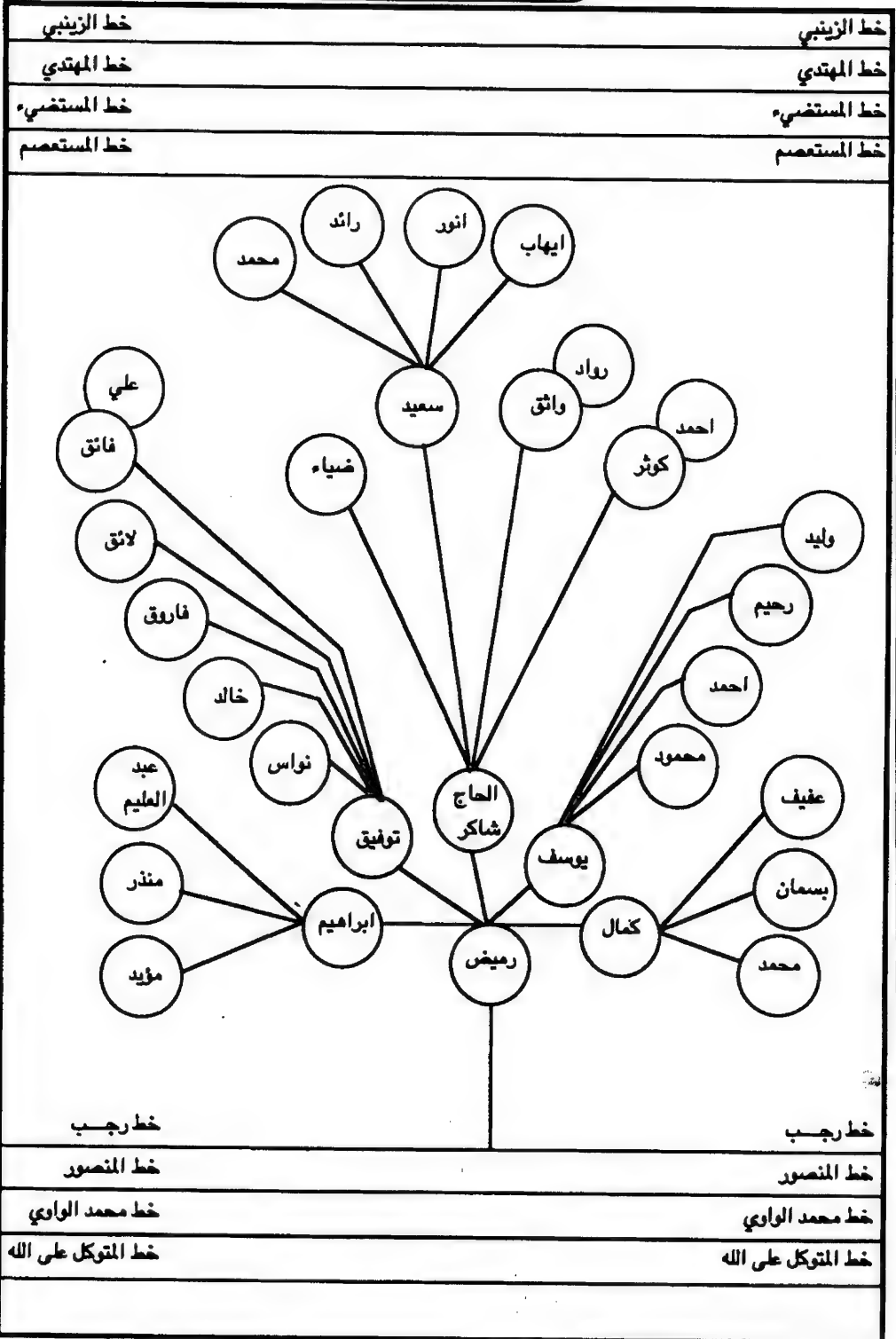

العباسيون ابو مدلل فخذ ابو منصور - ابو سلطان

## العباسيون في العراق

خط الزينبي	خط الزينبي
خط المهدي	خط المهدي
خط المستضيء	خط المستضيء
خط المستعصم	خط المستعصم

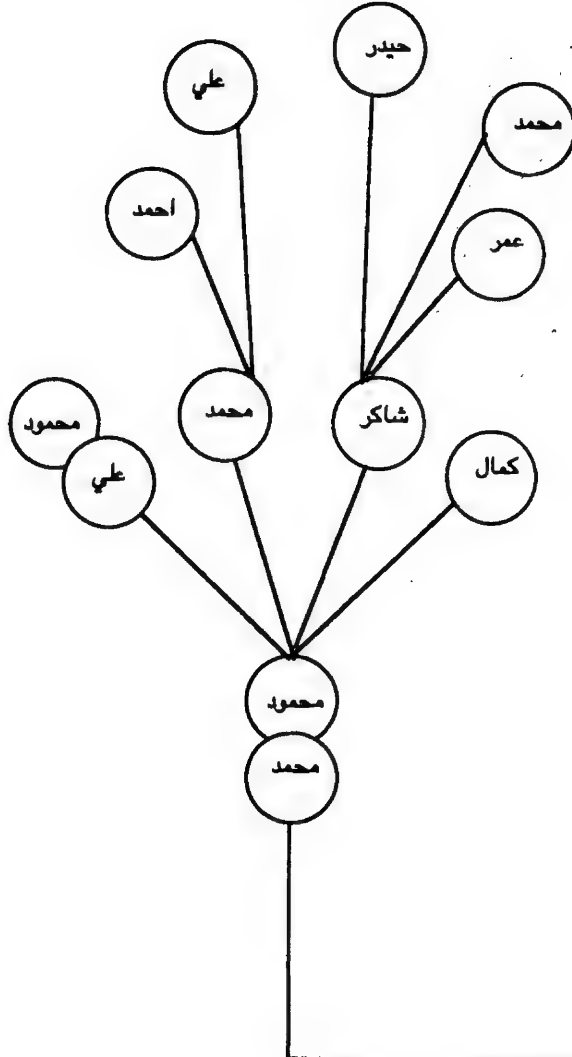

خط المنصور	خط المنصور
خط محمد الواوي	خط محمد الواوي
خط المتوكل على الله	خط المتوكل على الله

العباسيون ابو مدلل فخذ ابو منصور - ابو سلطان

## العباسيون في العراق

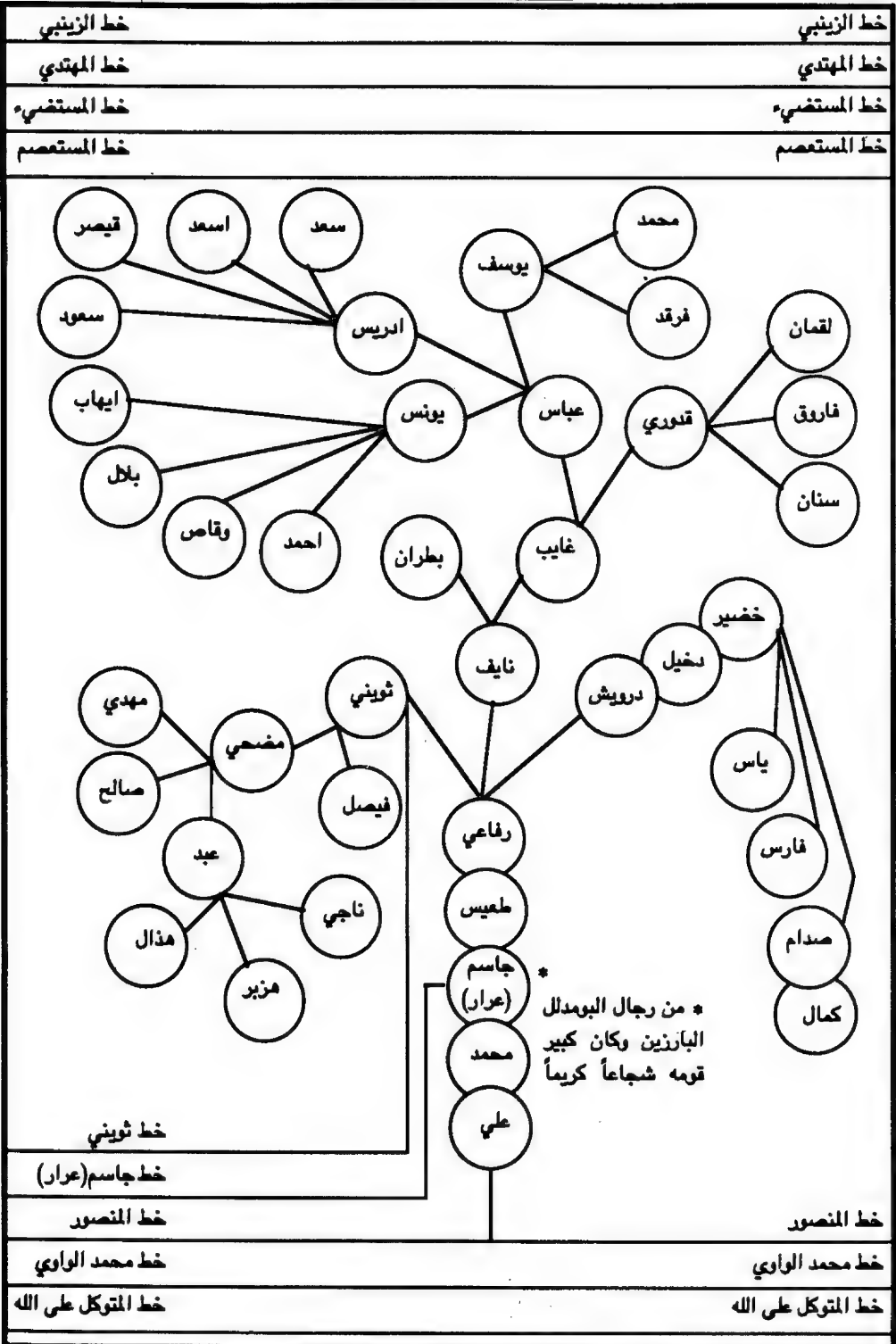

العباسيون البومدل فخذ البر علي

# العباسيون في العراق

خط الزينبي	خط الزينبي
خط المهدي	خط المهدي
خط المستضيء	خط المستضيء
خط المستعصم	خط المستعصم
خط عطية	خط ثوينسي
خط جاسم (عرار)	خط جاسم (عرار)
خط المنصور	خط المنصور
خط محمد الواوي	خط محمد الواوي
خط المتوكل على الله	خط المتوكل على الله

العباسيون ابو مدلل فخذ ابو علي

## العباسيون في العراق

خط الزينبي	خط الزينبي
خط المهدي	خط المهدي
خط المستضيء	خط المستضيء
خط المستعصم	خط المستعصم

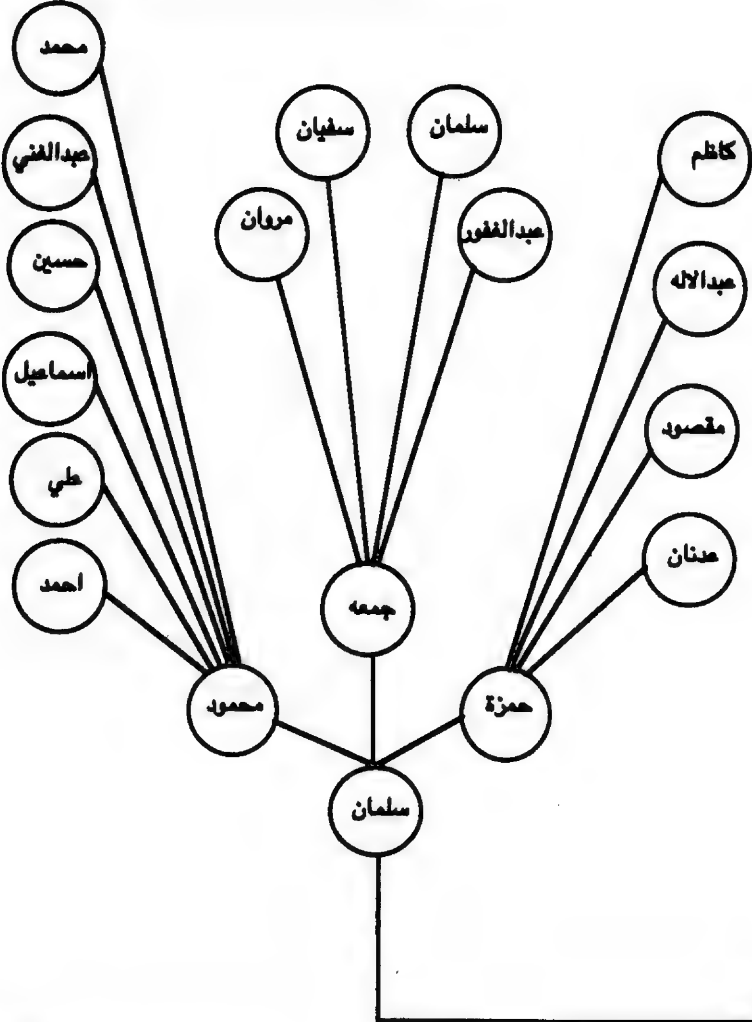

العباسيون البو مدلل فخذ البو علي

خط جاسم (مرار)	خط جاسم (مرار)
خط المنصور	خط المنصور
خط محمد الواوي	خط محمد الواوي
خط المتوكل على الله	خط المتوكل على الله

# العباسيون في العراق

خط الزينبي	خط الزينبي
خط المهدي	خط المهدي
خط المستضيء	خط المستضيء
خط المستعصم	خط المستعصم

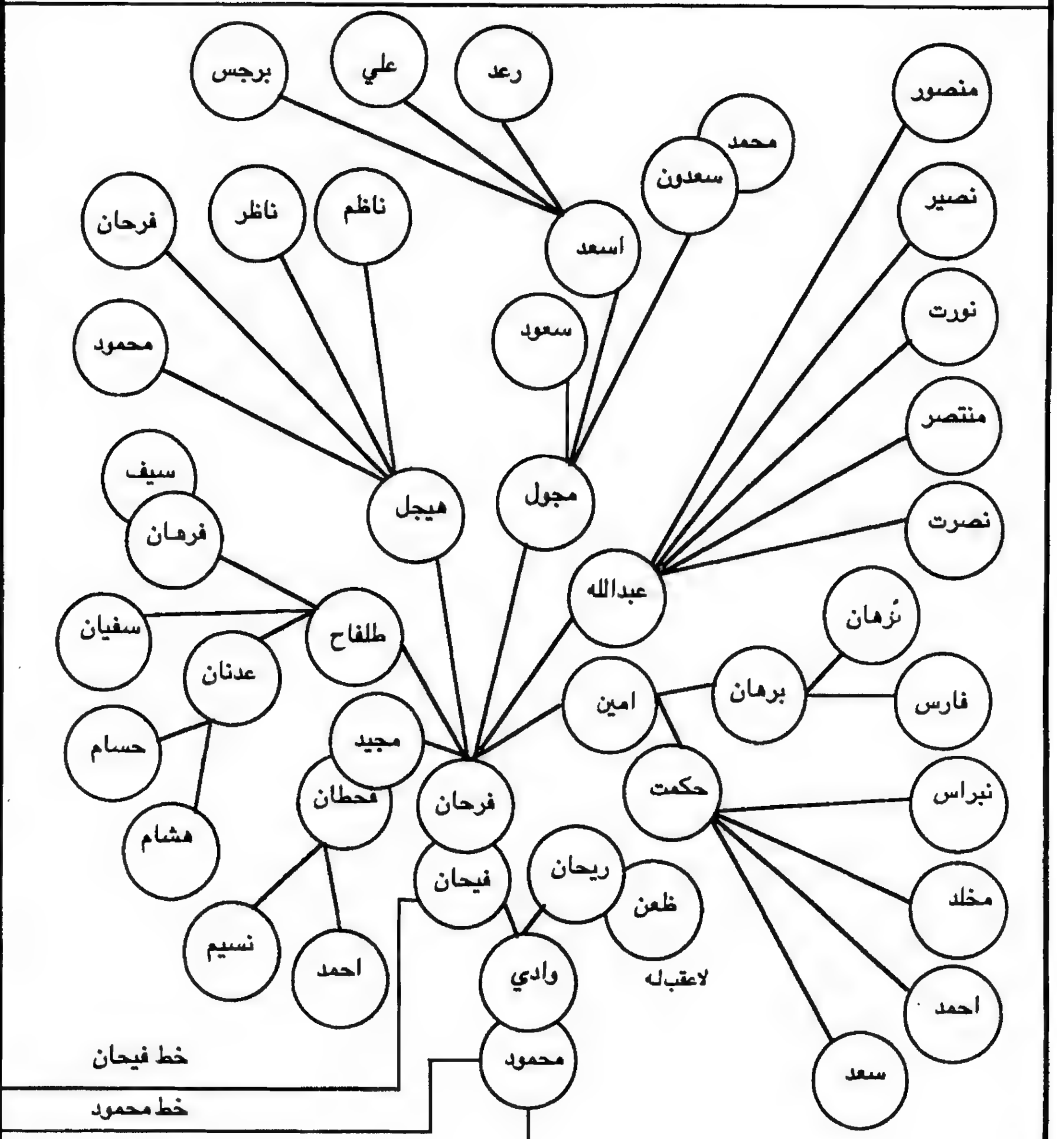

العباسيون ابو مدلل فخذ ابو علي

خط فيحان	خط جاسم (عرار)
خط محمود	خط المنصور
خط جاسم (عرار)	خط محمد الواوي
خط المنصور	خط المتوكل على الله



## العباسيون في العراق

خط الرئيسي	خط الرئيسي
خط المهدي	خط المهدي
خط المستضيء	خط المستضيء
خط المستعصم	خط المستعصم
<p style="text-align: center;">خط محمود</p>	
خط جاسم (هرات)	خط جاسم (هرات)
خط المنصور	خط المنصور
خط محمد الواوي	خط محمد الواوي
خط المتوكل على الله	خط المتوكل على الله

العباسيون البوم مدلل ابو علي



## العباسيون في العراق

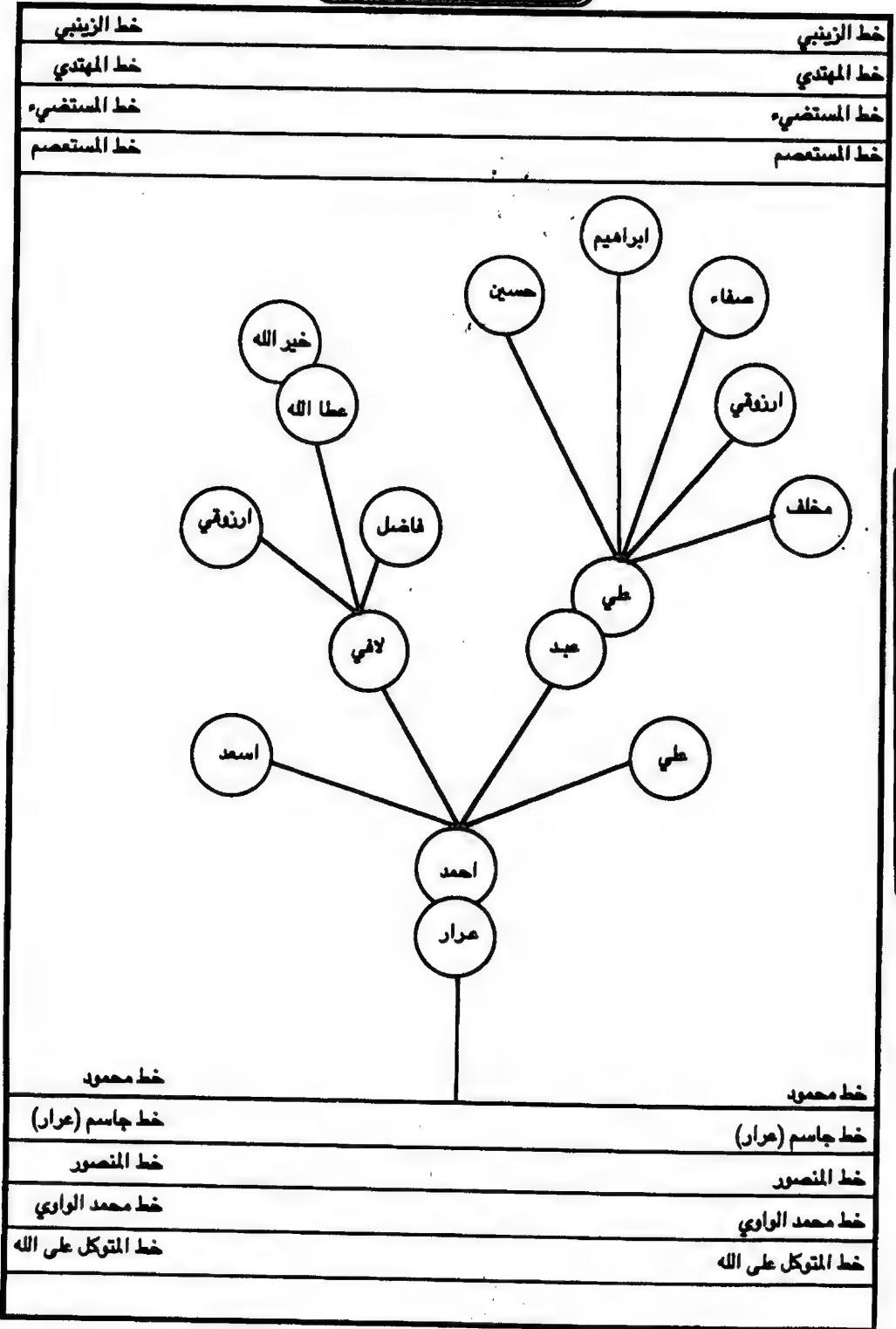

العباسيون أبو مدلل فخذ أبو علي

# العباسيون في العراق

خط الزينبي	خط الزينبي
خط المهدي	خط المهدي
خط المستضيء	خط المستضيء
خط المستعصم	خط المستعصم

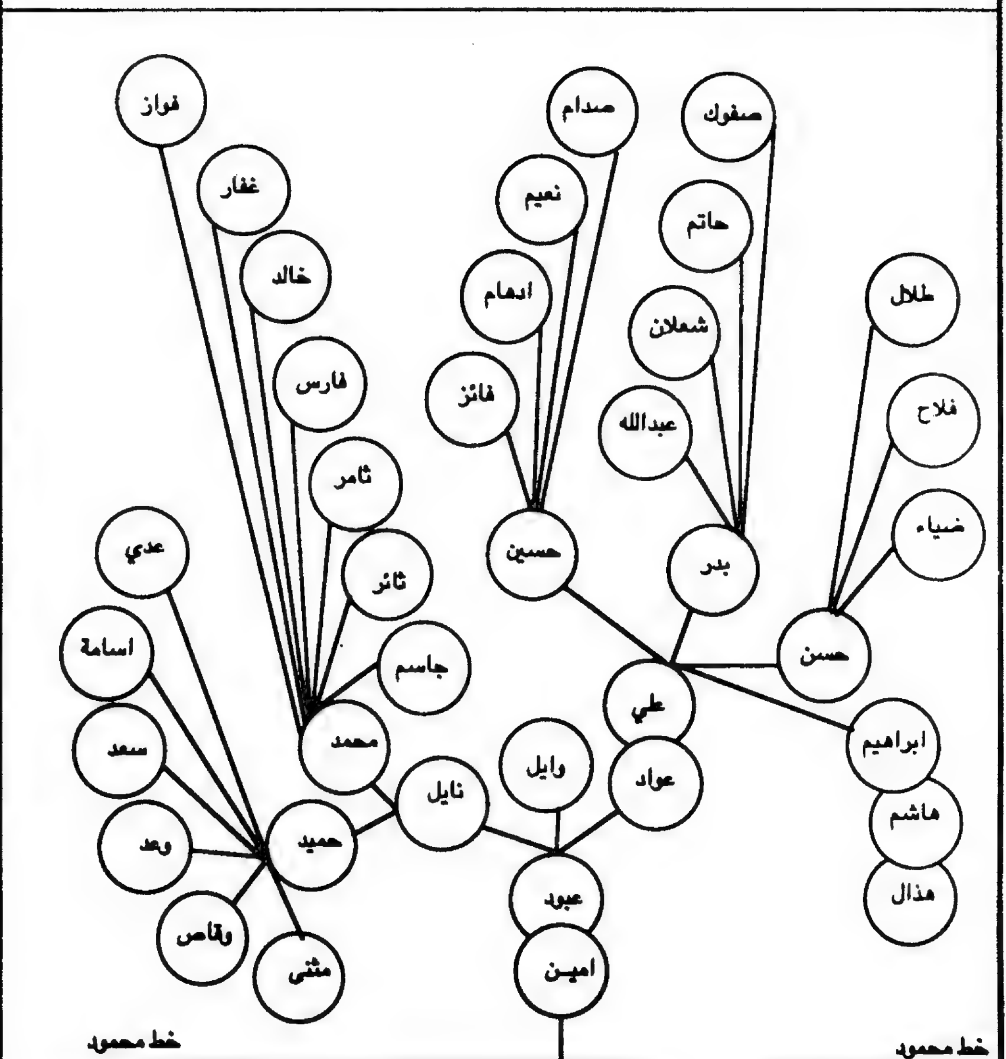

خط محمود	خط محمود
خط جاسم (عرار)	خط جاسم (عرار)
خط المنصور	خط المنصور
خط محمد الواوي	خط محمد الواوي
خط المتوكل على الله	خط المتوكل على الله

العباسيون البو مدلل فخذ البو علي

## العباسيون في العراق

خط الزينبي	خط الزينبي
خط المهدي	خط المهدي
خط المستضيء	خط المستضيء
خط المستعصم	خط المستعصم

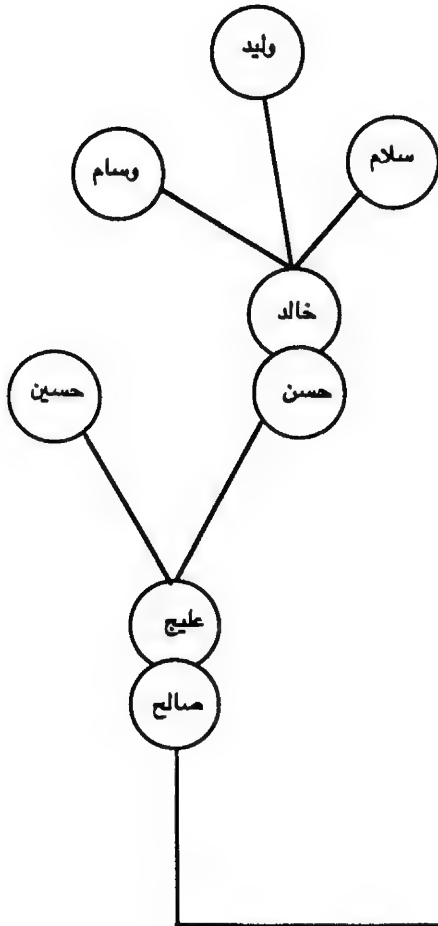

العباسيون ابو مدلل فخذ ابو علي

خط جاسم (عرار)	خط جاسم (عرار)
خط المنصور	خط المنصور
خط محمد الواوي	خط محمد الواوي
خط المتوكل على الله	خط المتوكل على الله

## العباسيون في العراق

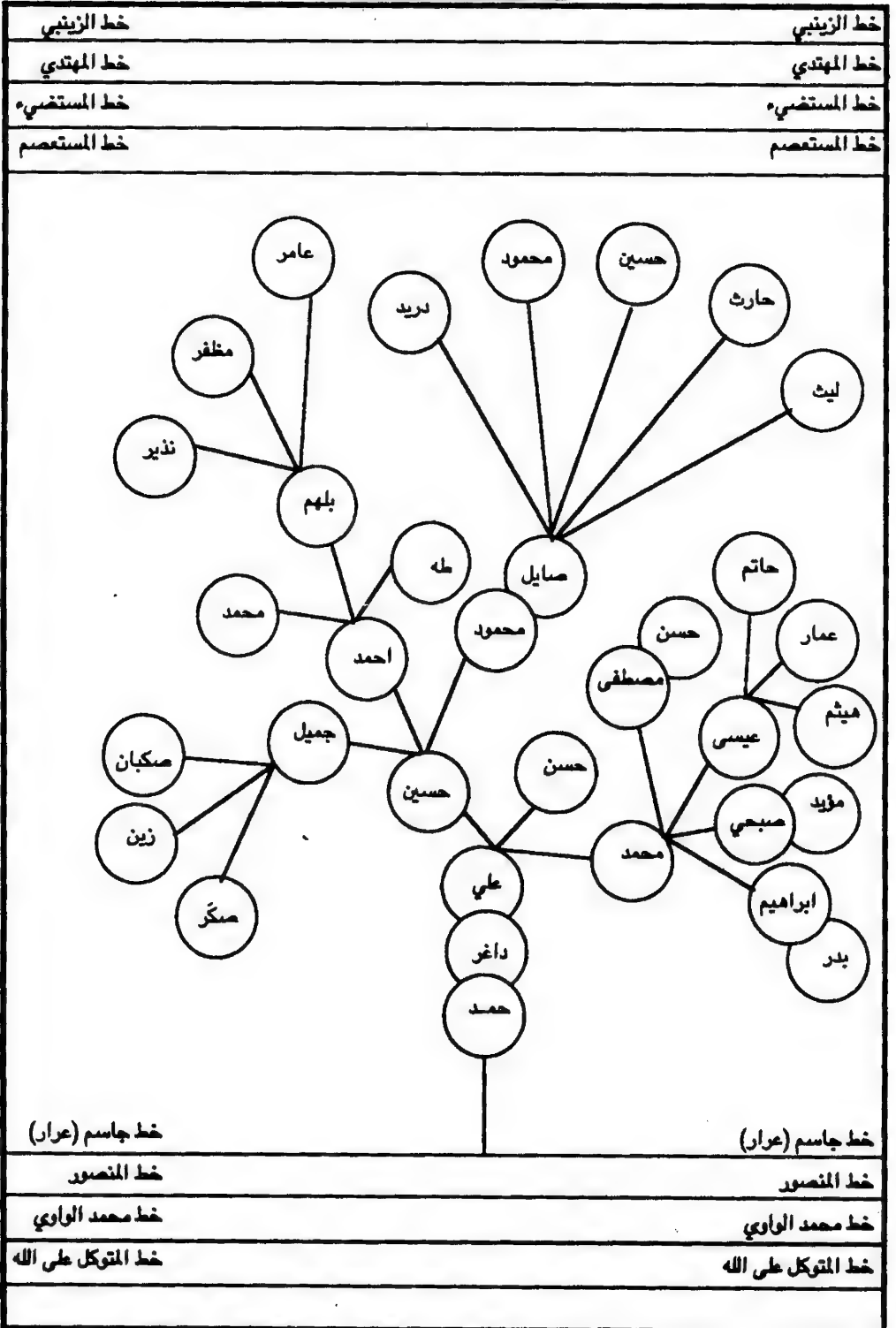

خط جاسم (عرار)

خط جاسم (عرار)

خط المنصور

خط المنصور

خط محمد الواوي

خط محمد الواوي

خط المتوكل على الله

خط المتوكل على الله

العباسيون ابو مدلل فخذ ابو علي

## العباسيون في العراق

خط الزينبي	خط الزينبي
خط المهدي	خط المهدي
خط المستضيء	خط المستضيء
خط المستعصم	خط المستعصم

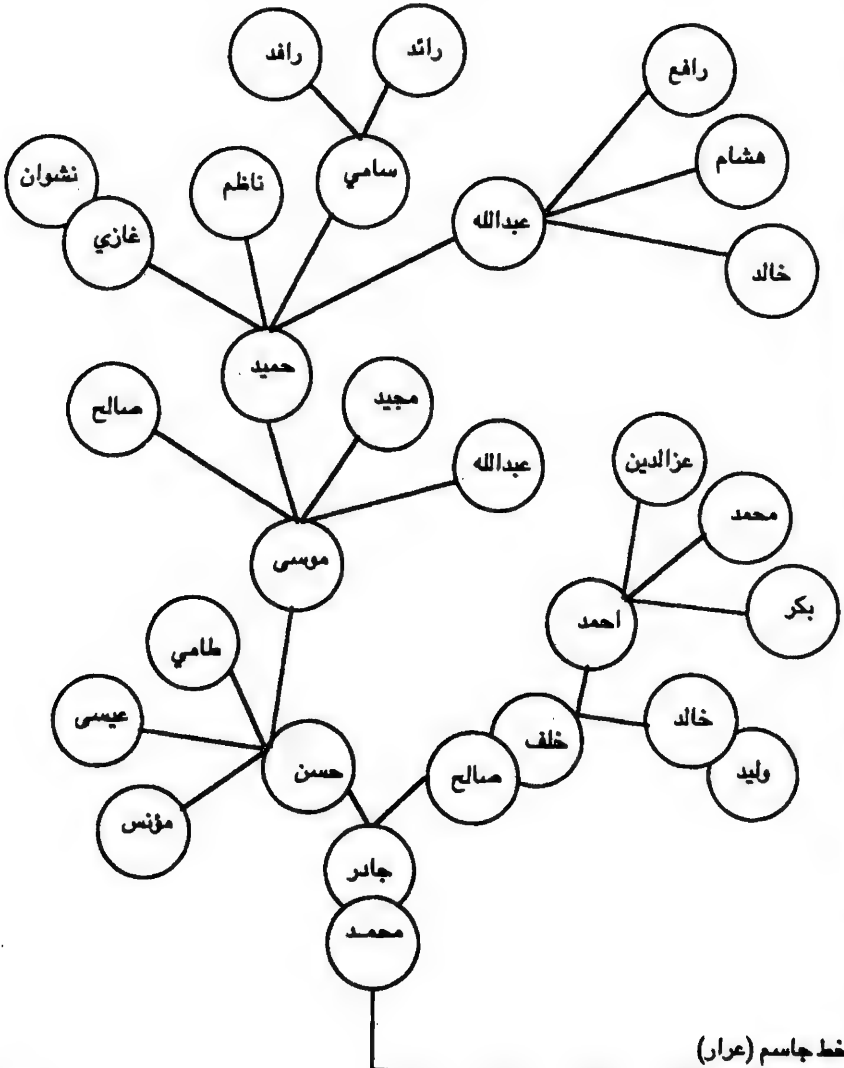

العباسيون ابو مدلل فخذ ابو علي

خط المنصور	خط جاسم (عرار)
خط محمد الواوي	خط المنصور
خط المتوكل على الله	خط محمد الواوي
	خط المتوكل على الله

## العباسيون في العراق

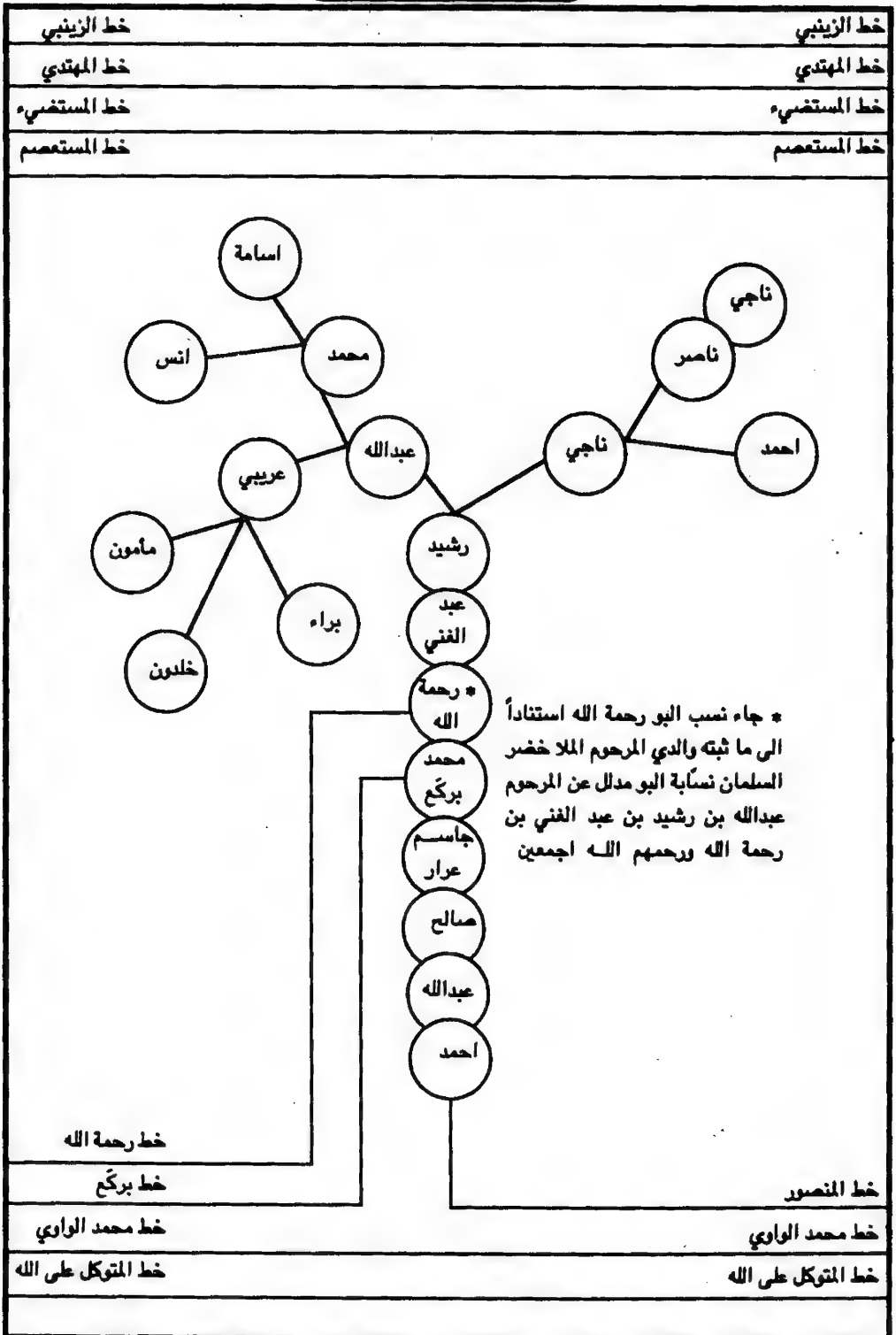

## العباسيون في العراق

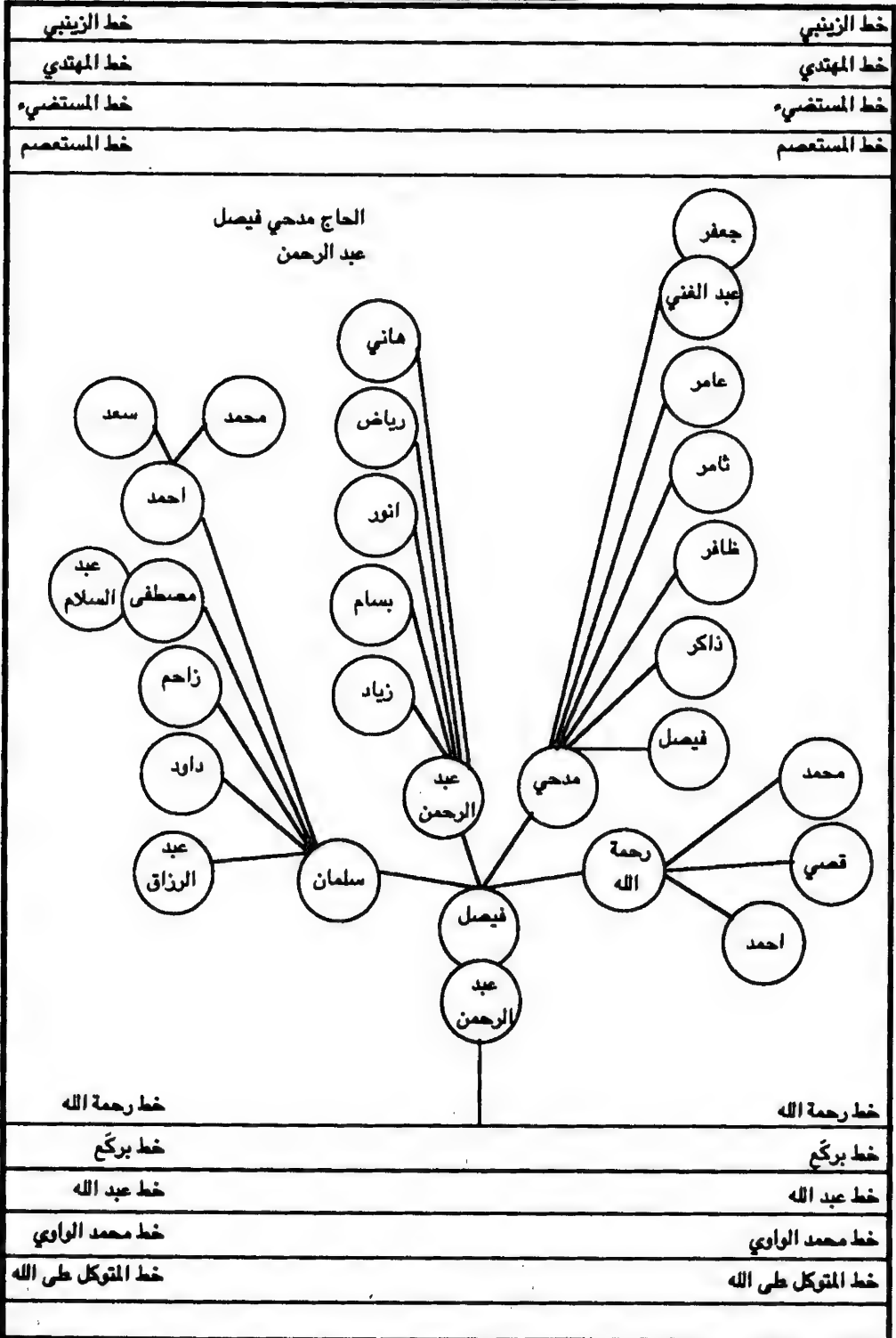

العباسيون البو مدلل - فخذ البو رحمة الله

## العباسيون في العراق

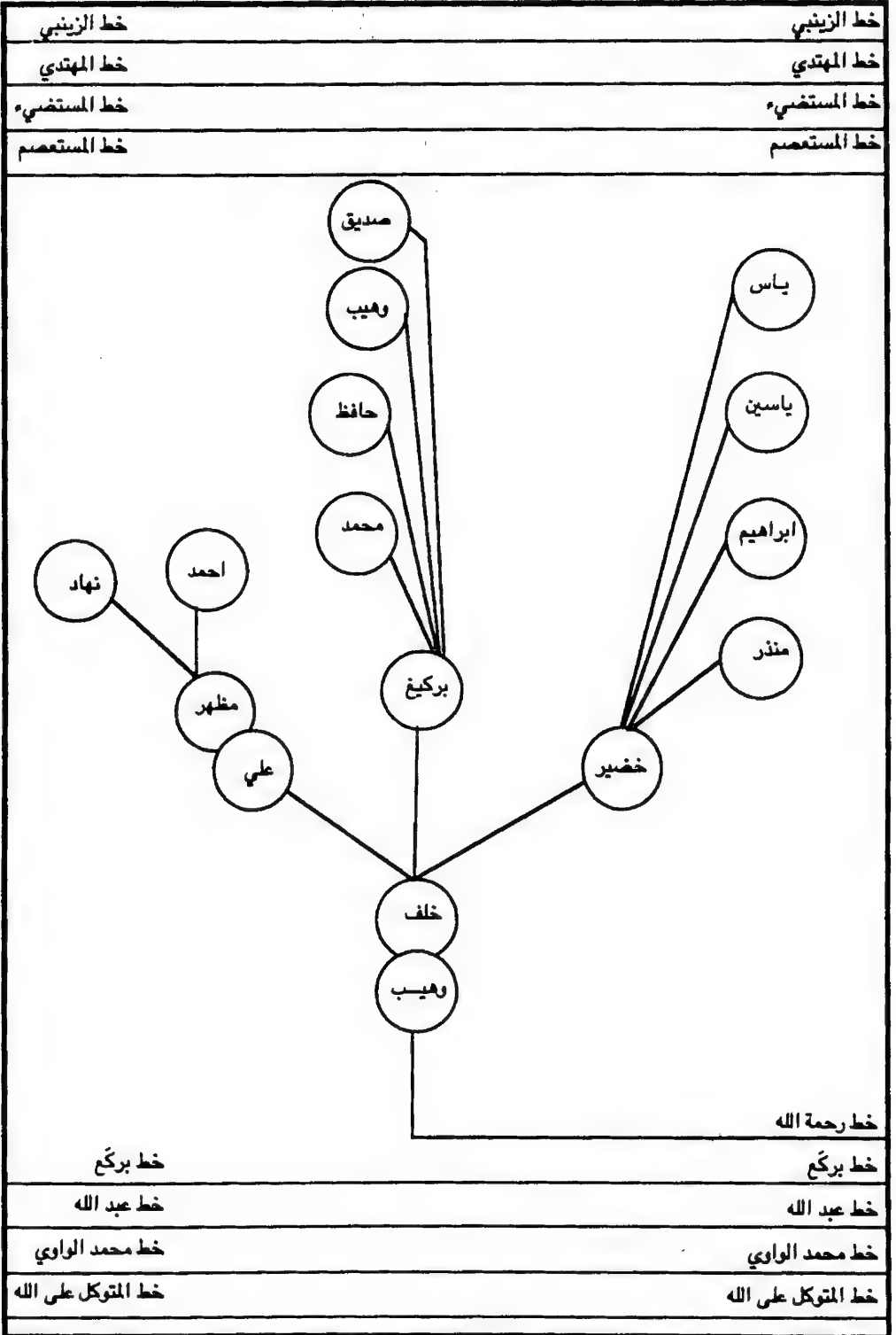

العباسيون البو مدلل - فخذ البو رحمة الله

خط برکغ  
خط عبد الله  
خط محمد الواوي  
خط المتوكل على الله

خط برکغ  
خط عبد الله  
خط محمد الواوي  
خط المتوكل على الله





# العباسيون في العراق

خط الزينبي

خط الزينبي

خط المهدي

خط المهدي

خط المستضيء

خط المستضيء

خط المستعصم

خط المستعصم

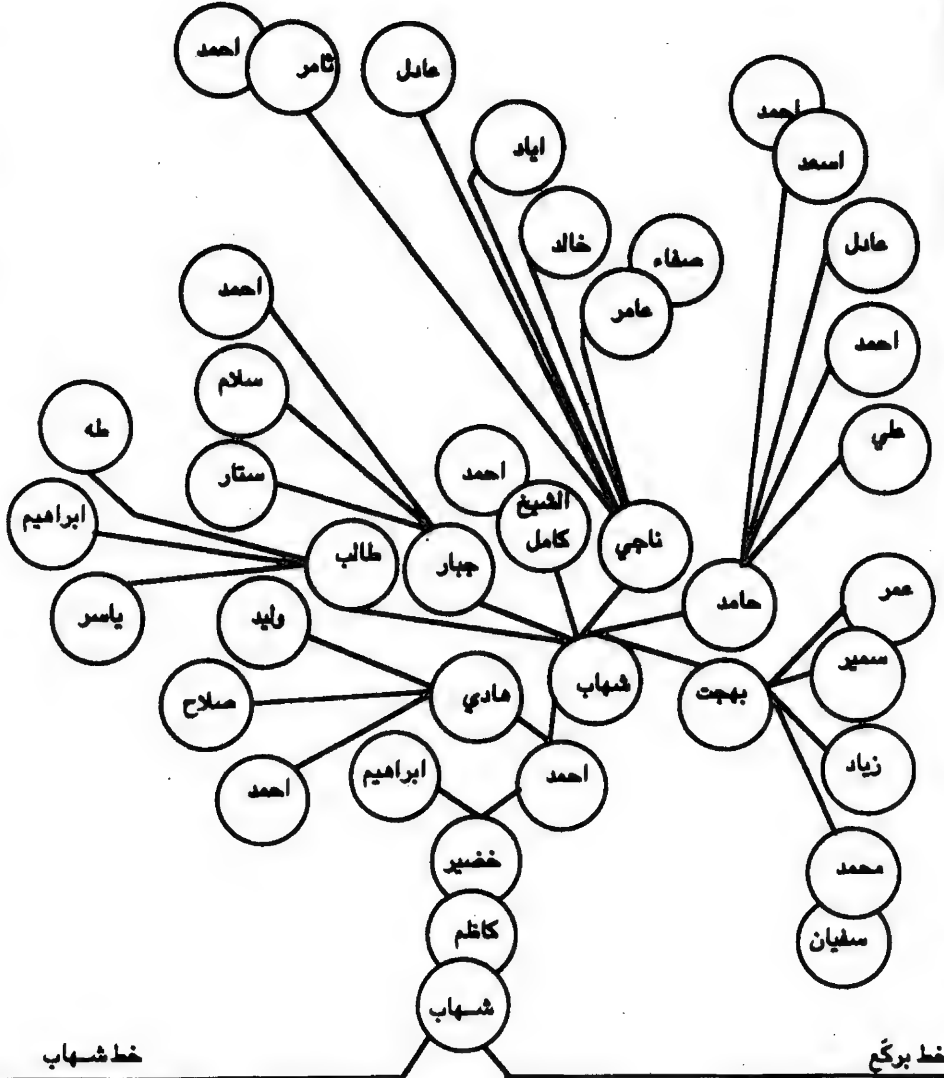

العباسيون ابو مدلل - فخذ ابو رحمة الله

خط شهاب

خط بركج

خط عبد الله

خط عبد الله

خط محمد الواوي

خط محمد الواوي

خط المتوكل طي الله

خط المتوكل طي الله

العباسيون في العراق

خط الزينبي	خط الزينبي
خط المهدي	خط المهدي
خط المستضيء	خط المستضيء
خط المستصم	خط المستصم

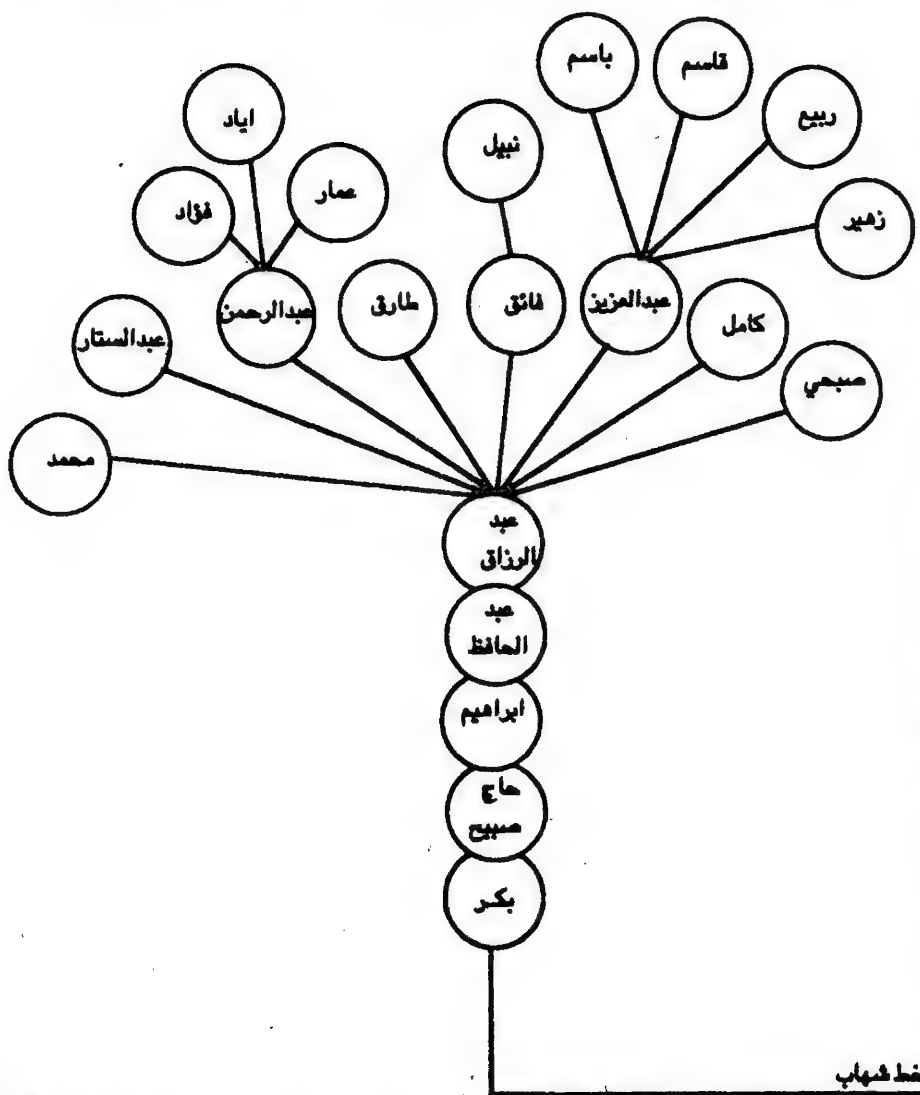

العباسيون ابو مدلل - ففخذ ابو رحمة الله

خط عبد الله	خط عبد الله
خط محمد الراوي	خط محمد الراوي
خط المتوكل على الله	خط المتوكل على الله

# العباسيون في العراق

خط الزينبي	خط الزينبي
خط المهدي	خط المهدي
خط المستضيء	خط المستضيء
خط المستعصم	خط المستعصم

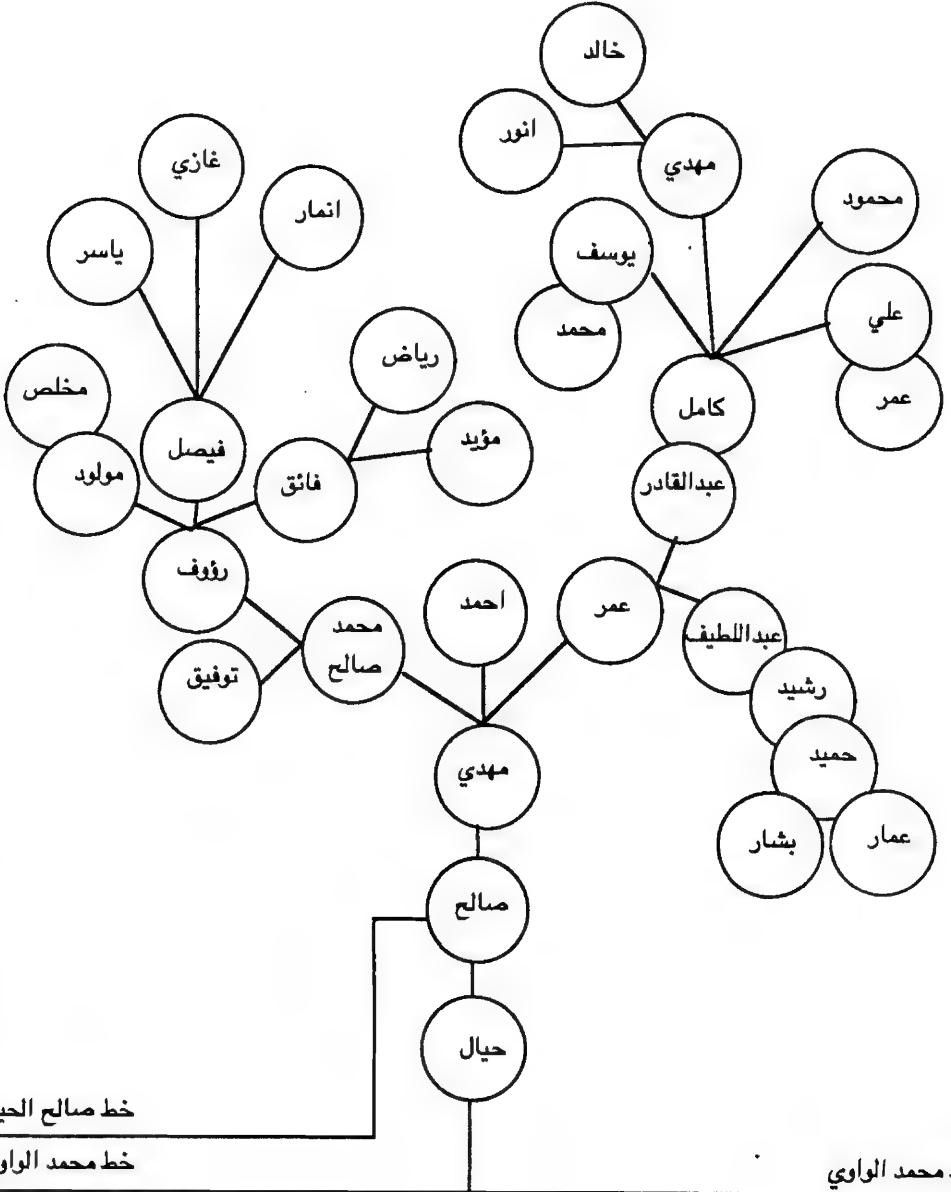

خط صالح الحيال

خط محمد الواوي

خط المتوكل على الله

خط محمد الواوي

خط المتوكل على الله

العباسيون البو مدلل - فخذ البو واوي - البو حيال

# العباسيون في العراق

خط الزينبي	خط الزينبي
خط المهدي	خط المهدي
خط المستضيء	خط المستضيء
خط المستصم	خط المستصم

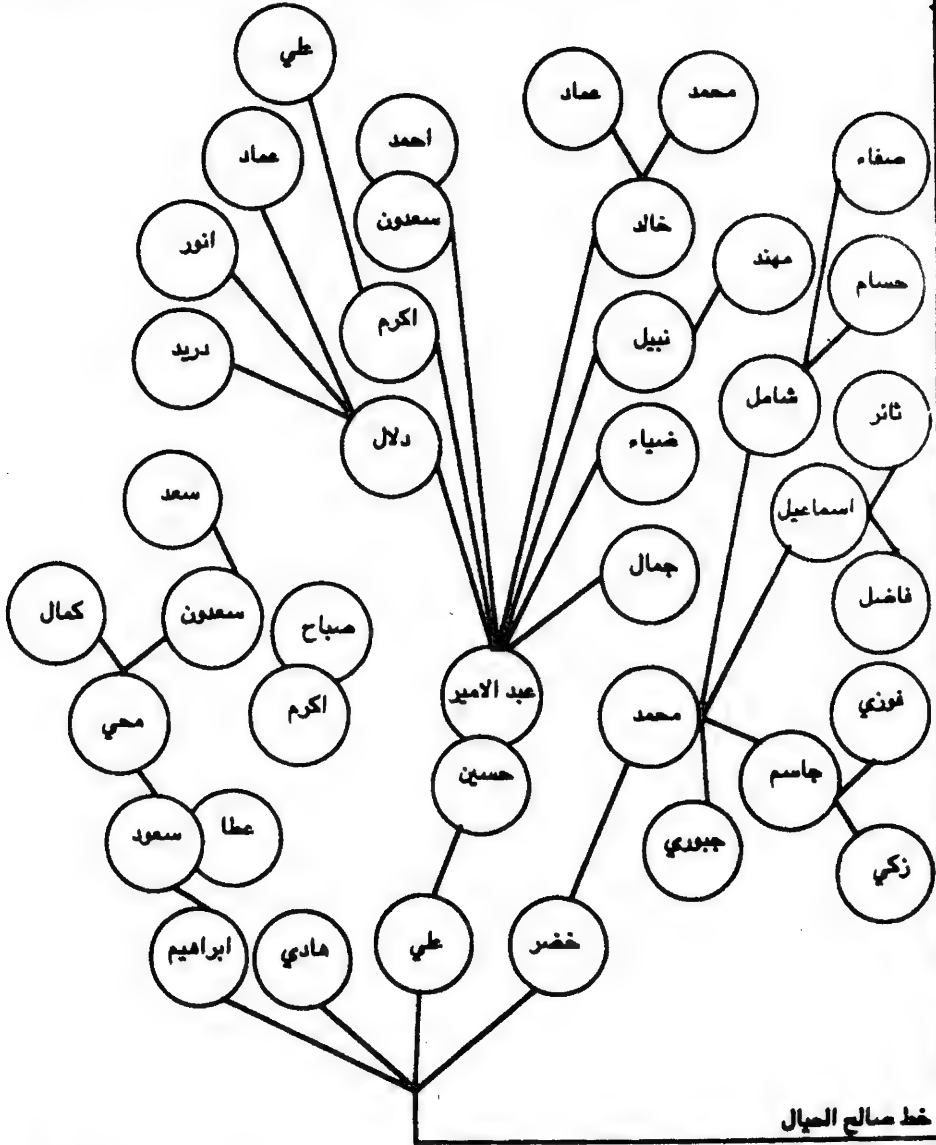

العباسيون ابو مدلل - فخذ ابو واوي - ابو جبال

خط صالح الصيال	خط صالح الصيال
خط محمد الواوي	خط محمد الواوي
خط المتوكل على الله	خط المتوكل على الله

# العباسيون في العراق

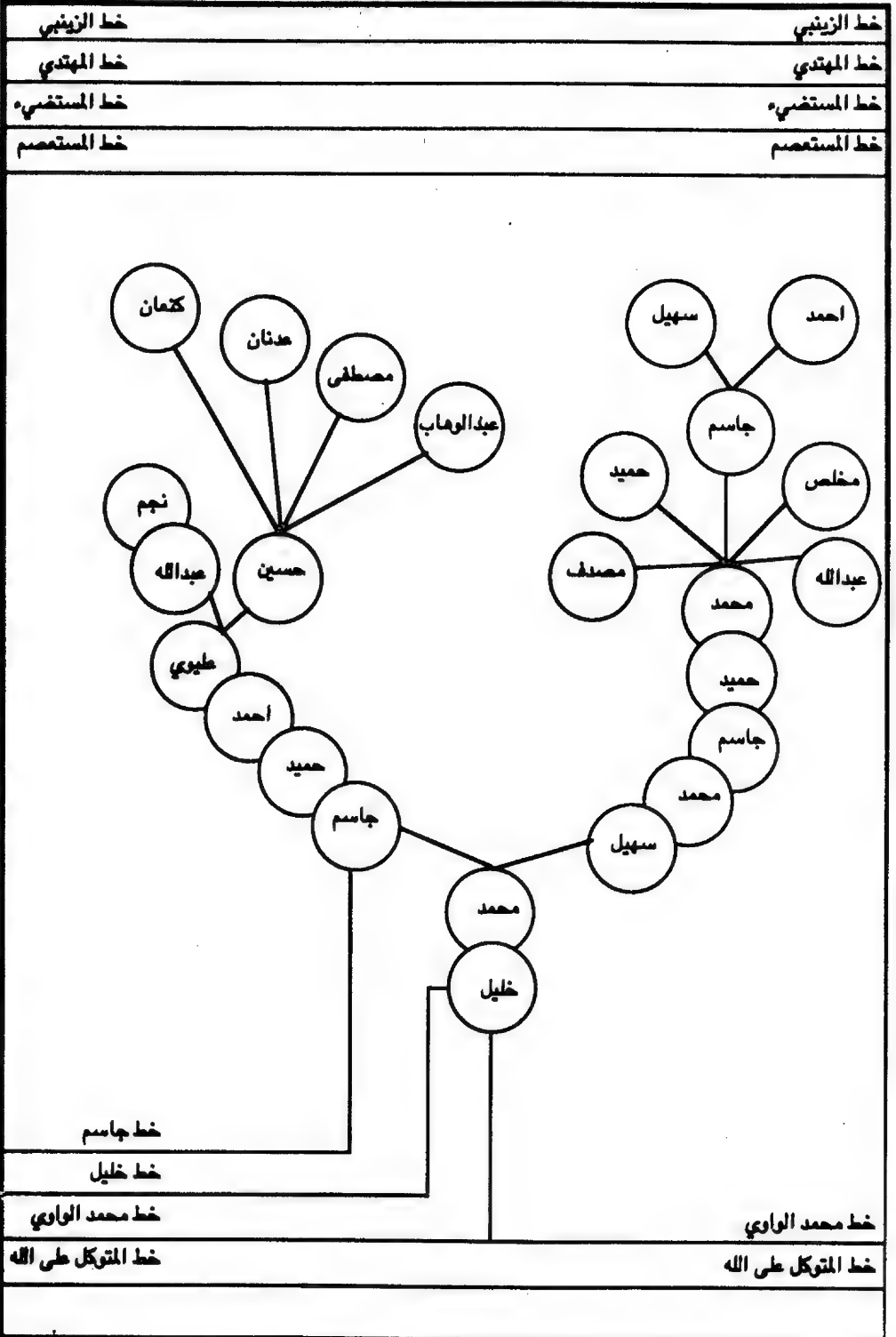

العباسيون البو مدلل-فخذ البو واوي-البو خليل

## العباسيون في العراق

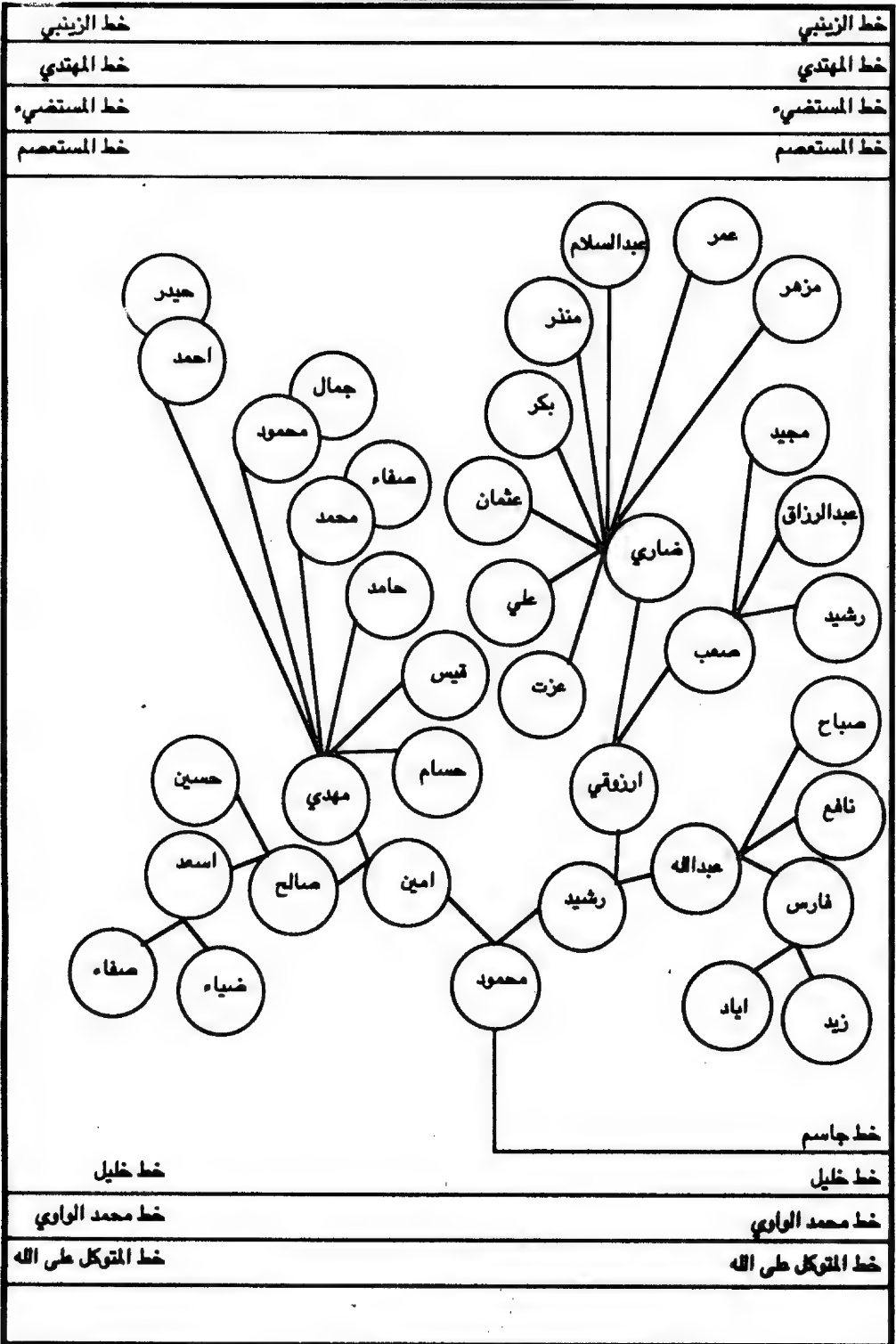

العباسيون البو مدلل- فخذ ابو واوي- ابو خليل

# العباسيون في العراق

خط الزينبي	خط الزينبي
خط المهدي	خط المهدي
خط المستضيء	خط المستضيء
خط المستعصم	خط المستعصم

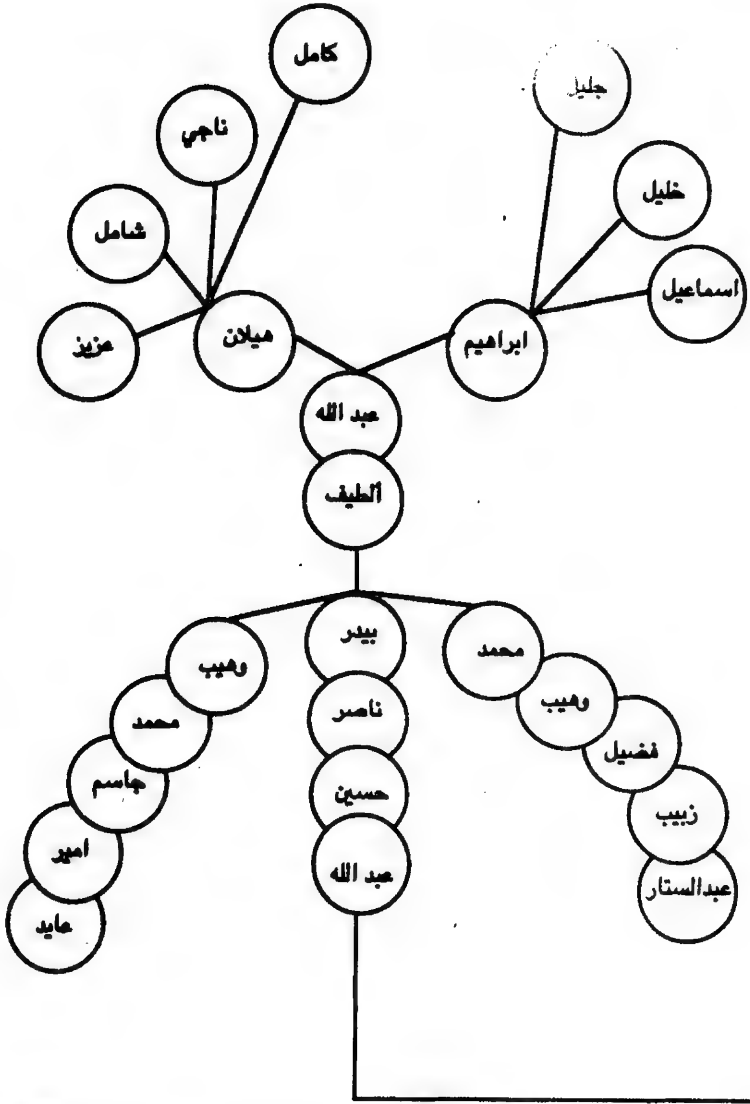

خط محمد الراوي	خط محمد الراوي
خط المتوكل على الله	خط المتوكل على الله

العباسيون البو مدلل-فخذ البو واوي-البو خليل



العباسيون في العراق

خط الزينبي	خط المهدي
خط المهدي	خط المستضيء
خط المستضيء	خط المستعصم

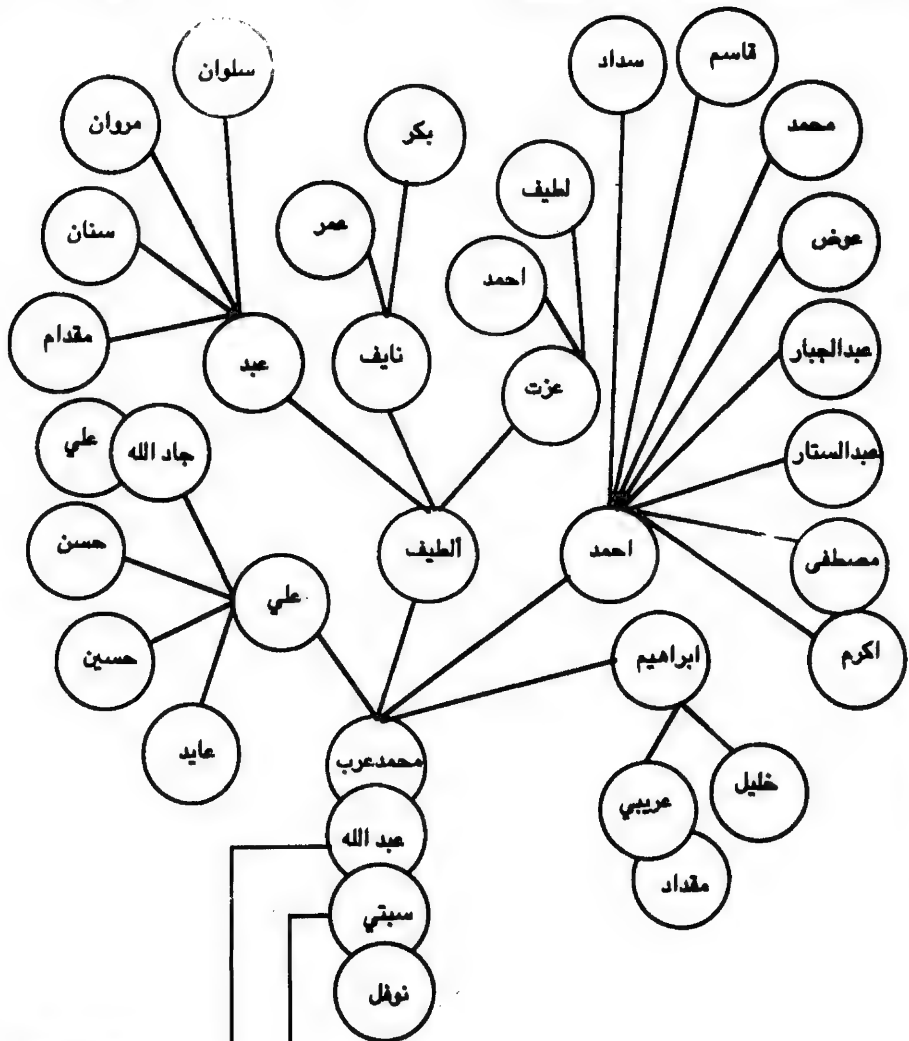

العباسيون البو مدتل- فخذ ابو واوي- محمد عرب

خط عبد الله	خط محمد الواري
خط سبتي	خط المتوكل على الله
خط محمد الواري	خط المتوكل على الله

# العباسيون في العراق

خط الزينبي

خط الزينبي

خط المهدي

خط المهدي

خط المستضيء

خط المستضيء

خط المستعصم

خط المستعصم

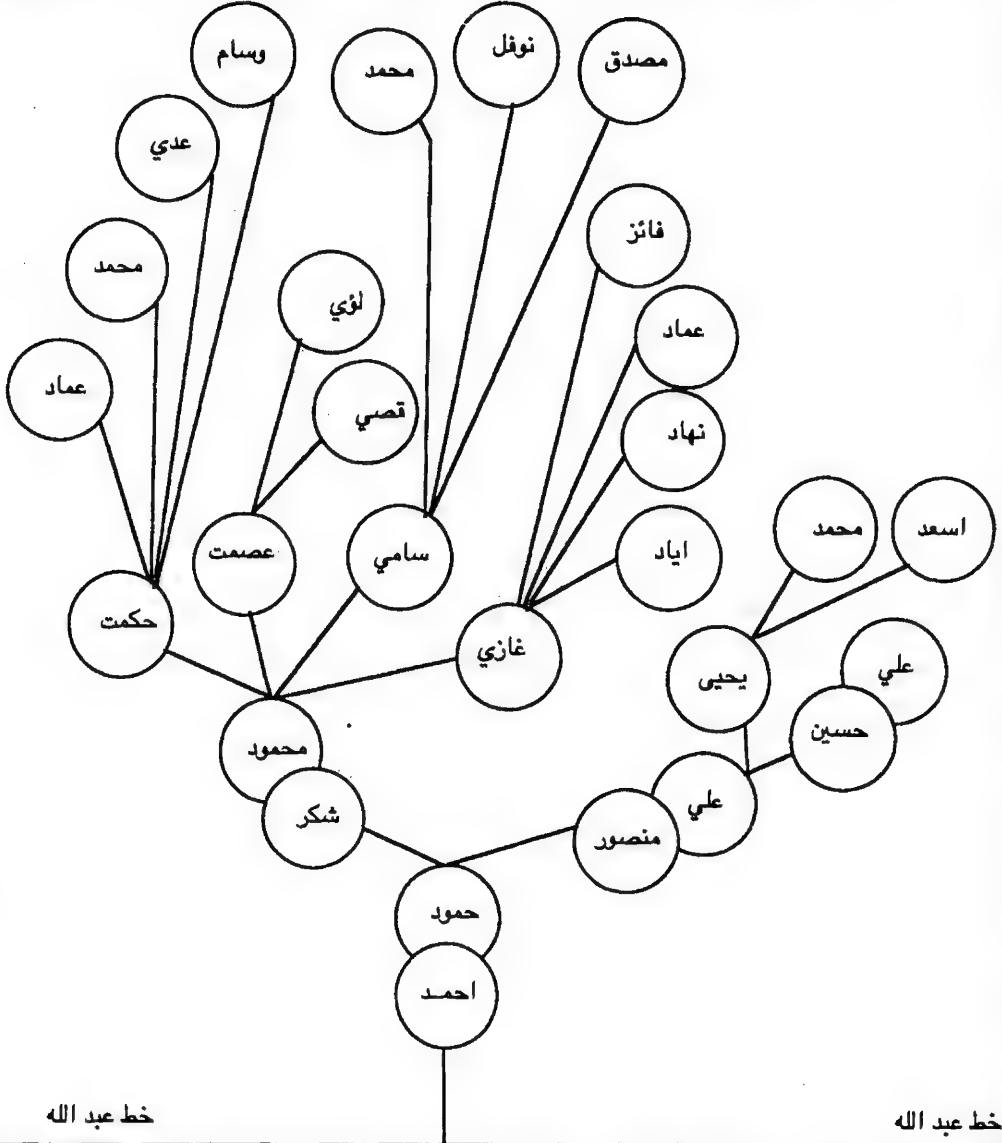

خط عبد الله

خط عبد الله

خط سبتي

خط سبتي

خط محمد الواوي

خط محمد الواوي

خط المتوكل على الله

خط المتوكل على الله

العباسيون البو مدلل-فخذ البو واوي-السبتي

## العباسيون في العراق

العباسيون البو مدلل- فخذ ابو واوي- السبتي

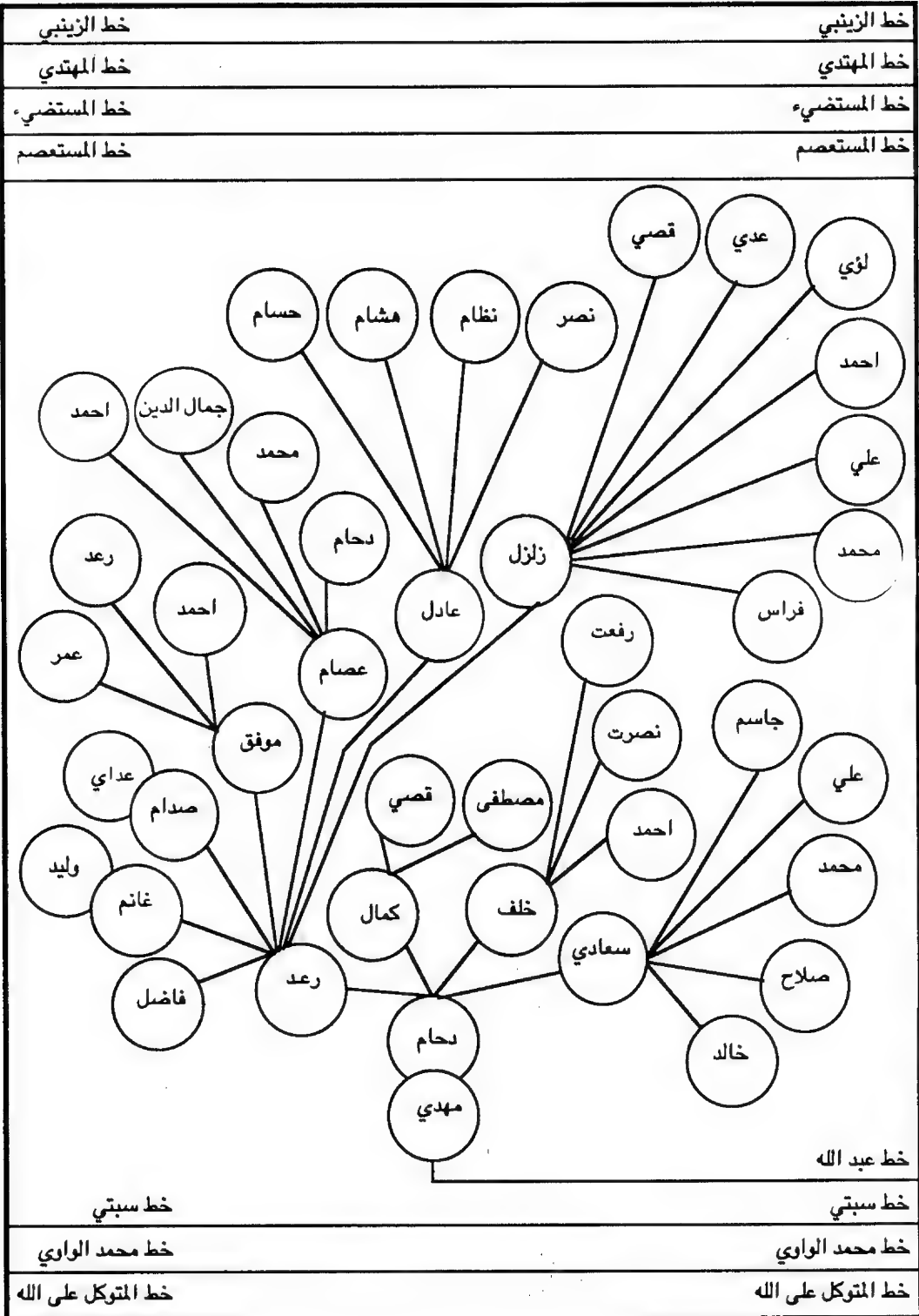

# العباسيون في العراق

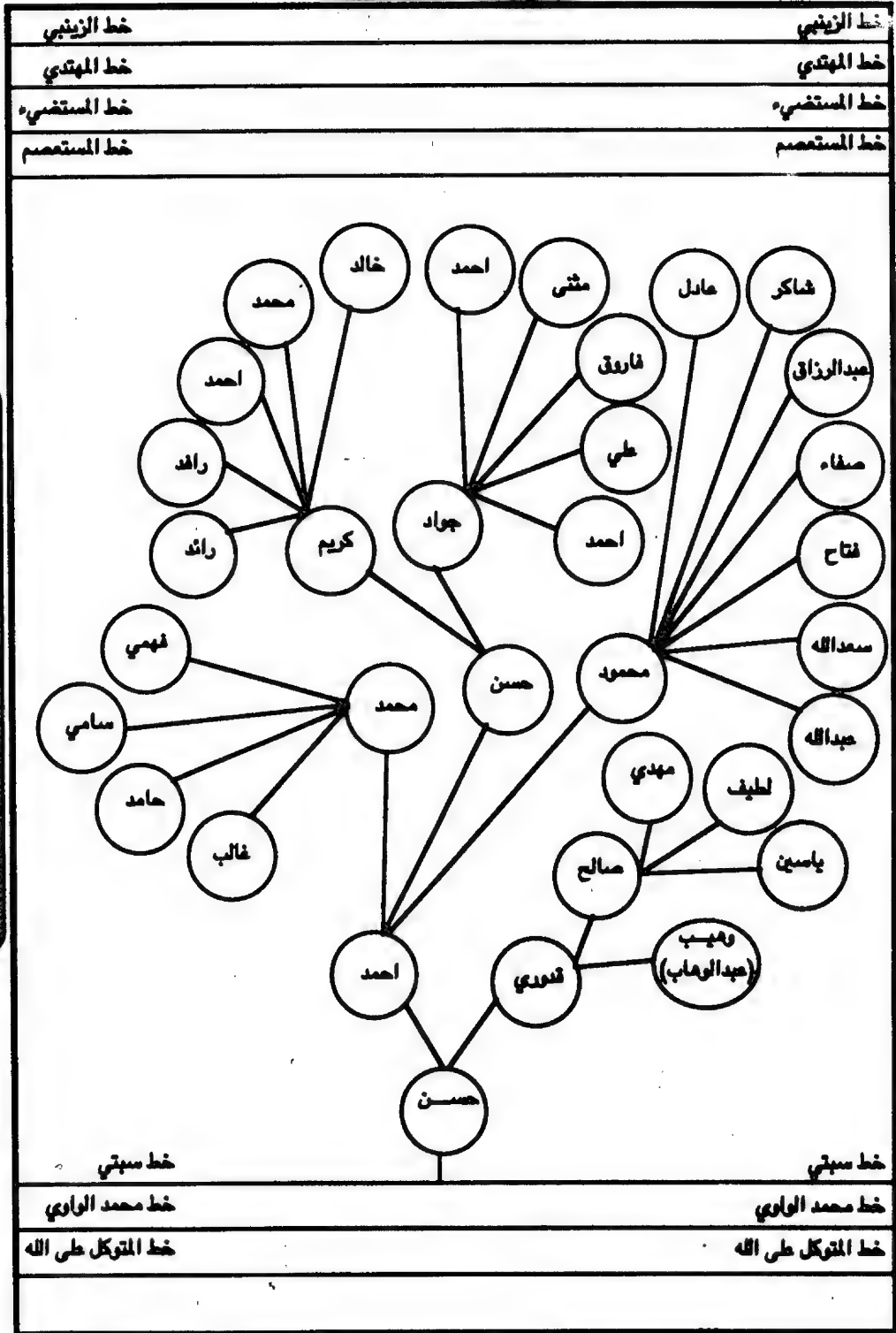

العباسيون البو مدلل- فخذ ابو واوي- السبتى

خط سبتي	خط سبتي
خط محمد الواوي	خط محمد الواوي
خط المتوكل على الله	خط المتوكل على الله

## العباسيون في العراق

خط الزينبي	خط الزينبي
خط المهدي	خط المهدي
خط المستضيء	خط المستضيء
خط المستعصم	خط المستعصم
خط مهدي	خط سبتي
خط علي	خط محمد الواوي
خط حبيب	خط المتوكل على الله
خط سبتي	خط المتوكل على الله
خط محمد الواوي	خط المتوكل على الله
خط المتوكل على الله	خط المتوكل على الله

العباسيون ابو مدلل - فخذ ابو واوي - السبتي

# العباسيون في العراق

خط الزينبي	خط الزينبي
خط المهدي	خط المهدي
خط المستضيء	خط المستضيء
خط المستصم	خط المستصم

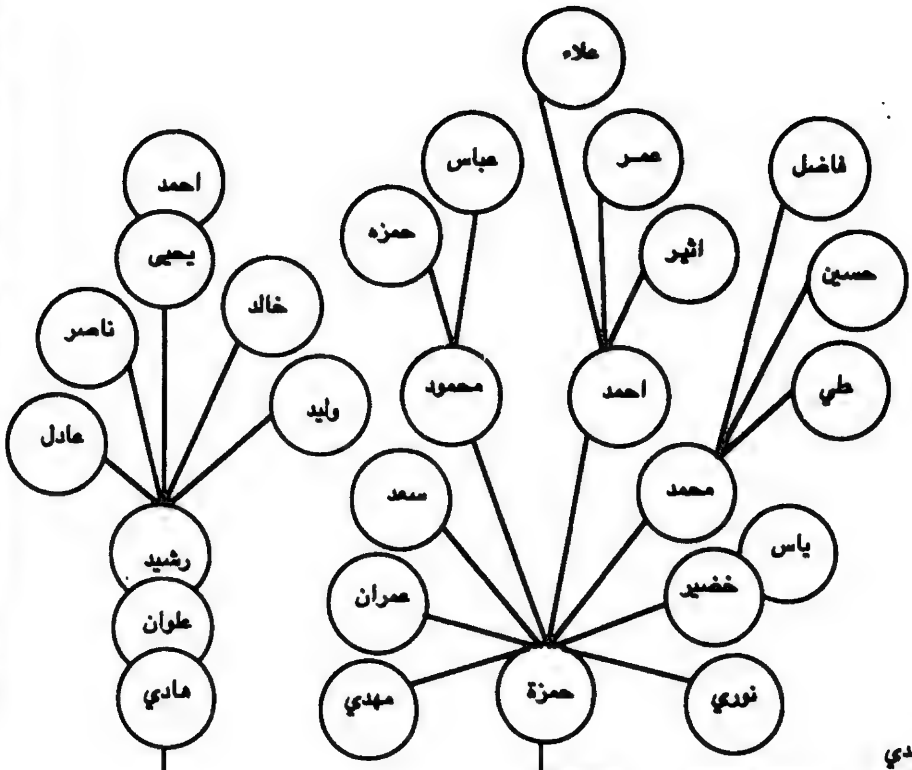

العباسيون البو مدلل-فخذ البو واوي-السبتي

خط مهدي	خط مهدي
خط علي	خط علي
خط حبيب	خط حبيب
خط سبتي	خط سبتي
خط محمد الواري	خط محمد الواري
خط المتوكل على الله	خط المتوكل على الله

## العباسيون في العراق

خط الزينبي	خط الزينبي
خط المهدي	خط المهدي
خط المستضيء	خط المستضيء
خط المستعصم	خط المستعصم

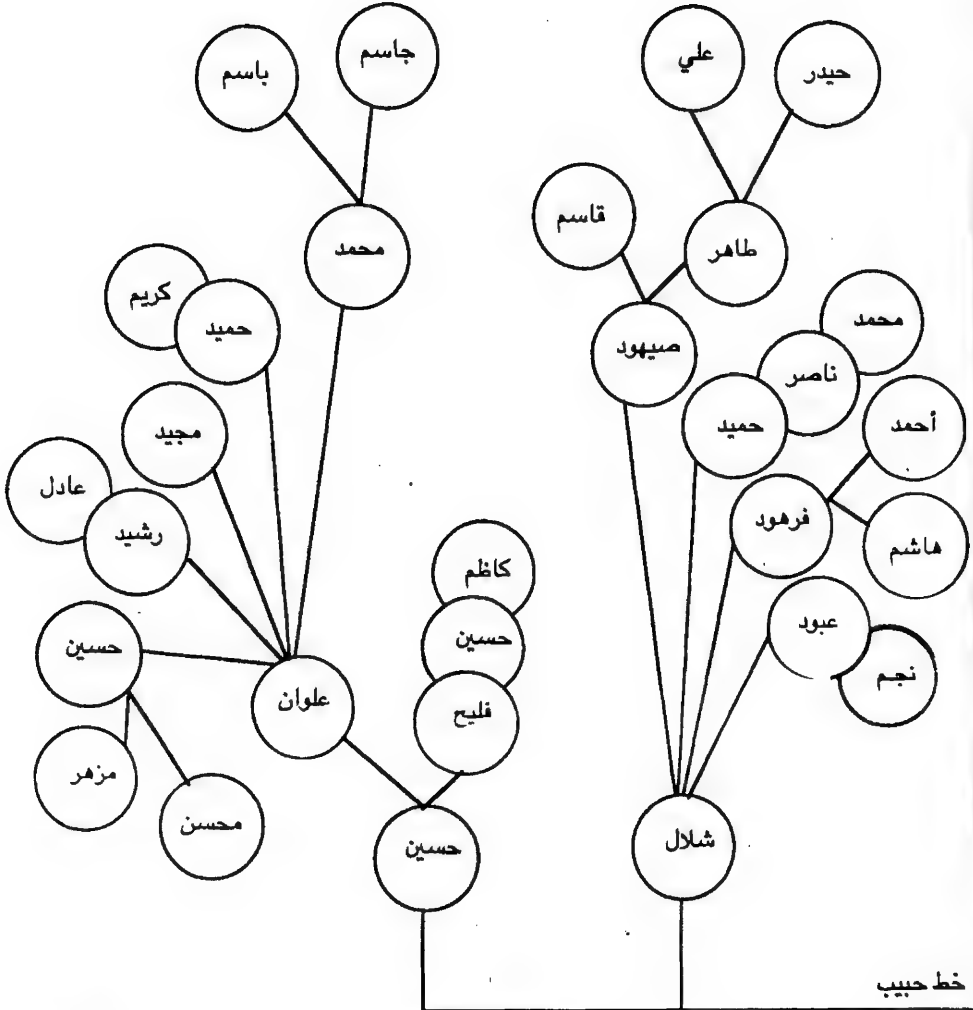

العباسيون ابو مدلل - فخذ ابو واوي - السبتي

خط سبتي	خط حبيب
خط سبتي	خط سبتي
خط محمد الواوي	خط محمد الواوي
خط المتوكل على الله	خط المتوكل على الله

## العباسيون في العراق

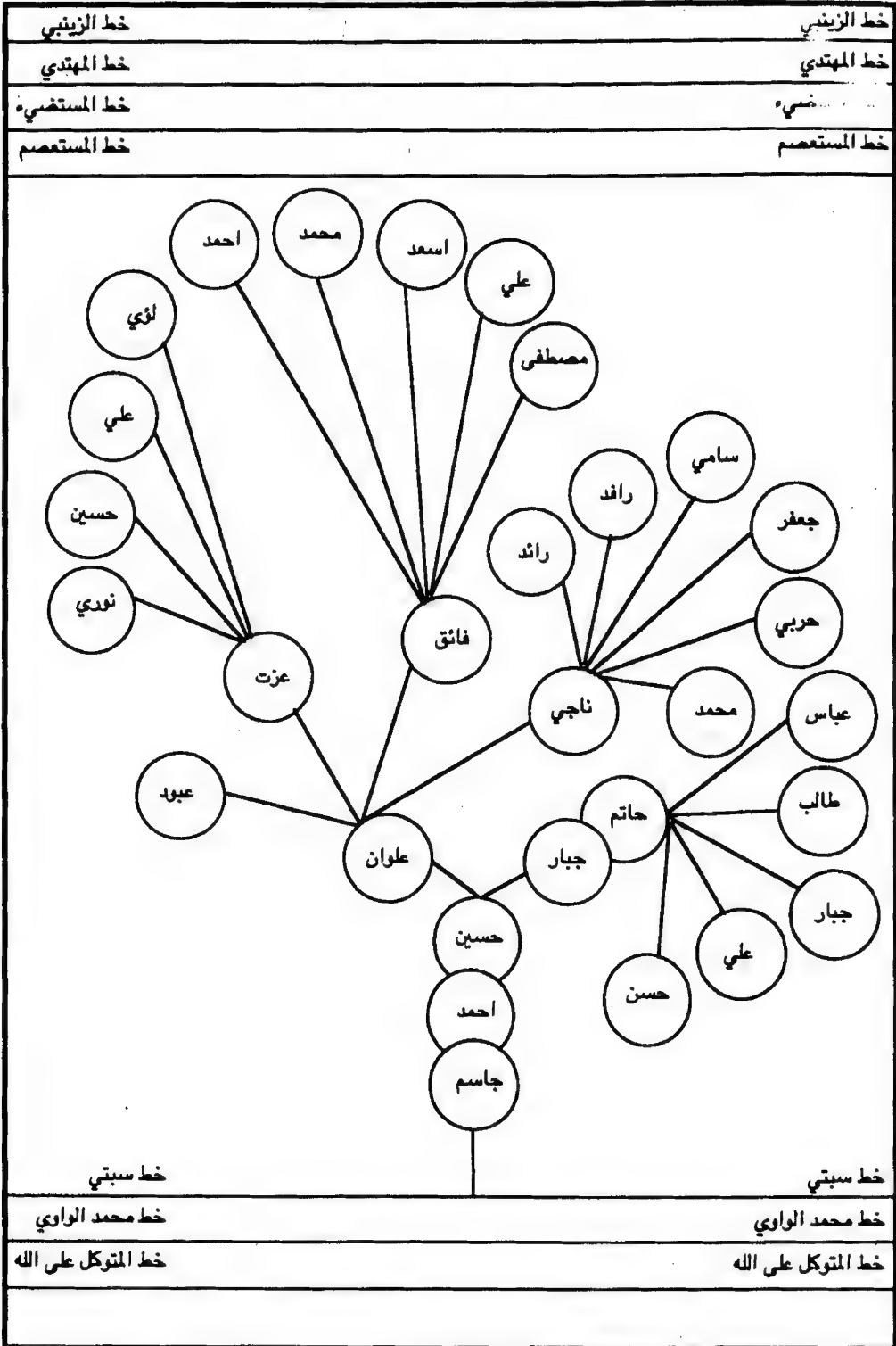

العباسيون البو مدلل-فخذ البو واوي-السبتي





## العباسيون في العراق

خط الزينبي	خط الزينبي
خط المهدي	خط المهدي
خط المستضيء	خط المستضيء
خط المستعصم	خط المستعصم

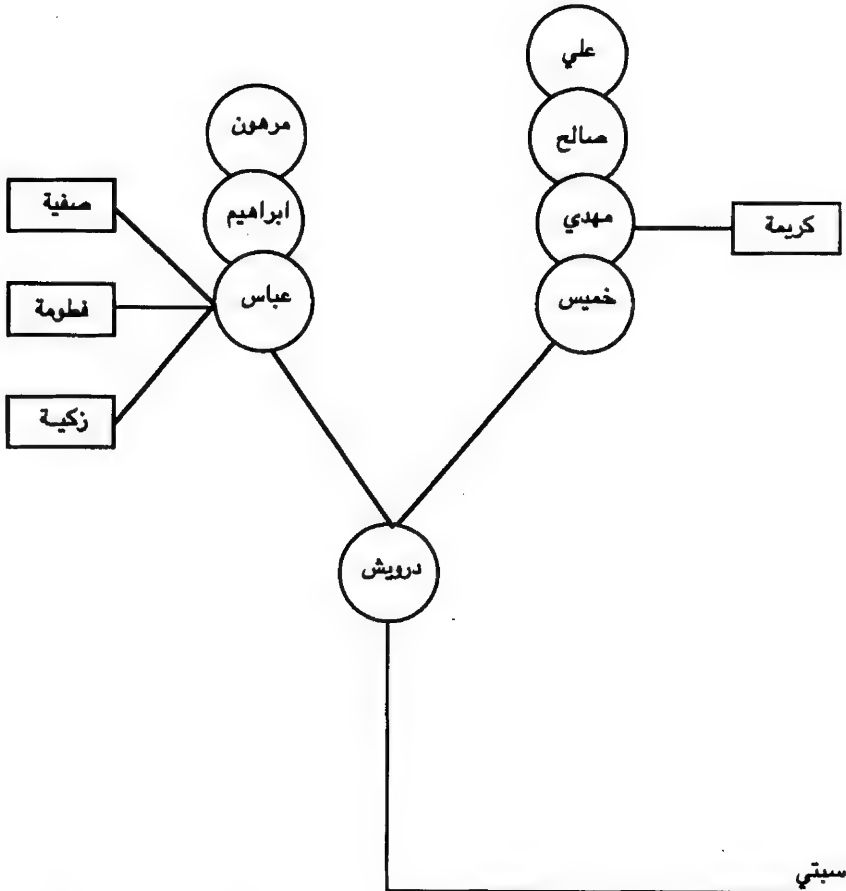

خط محمد الواوي	خط محمد الواوي
خط المتوكل على الله	خط المتوكل على الله

العباسيون البو مدلل- فخذ البو واوي- السبتي

# العباسيون في العراق

خط الزينبي	خط الزينبي
خط المهدي	خط المهدي
خط المستضيء	خط المستضيء
خط المستصم	خط المستصم

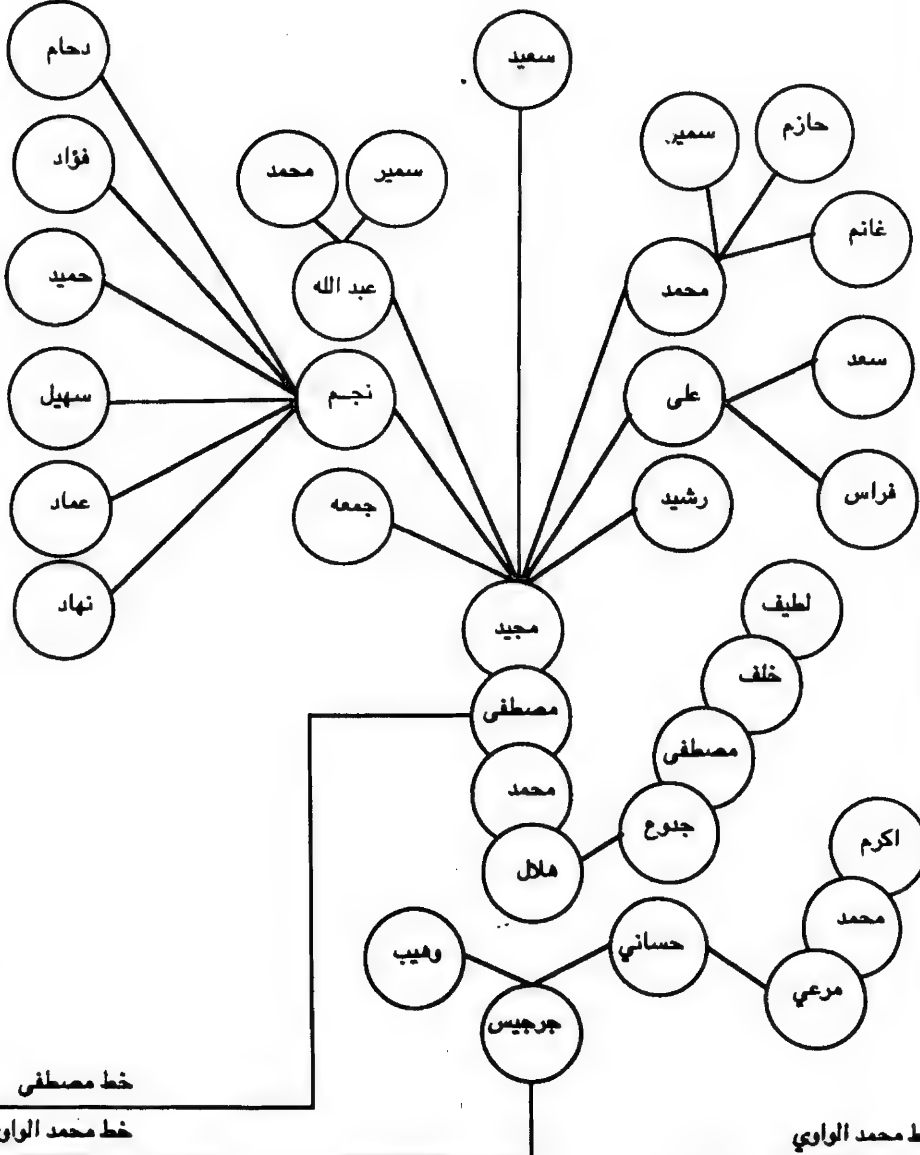

العباسيون البو مدلل- فخذ البو واوي- البو جرجيس.

خط مصطفى	خط محمد الواوي
خط محمد الواوي	خط المتوكل على الله
خط المتوكل على الله	خط المتوكل على الله

## العباسيون في العراق

خط الزينبي	خط الزينبي
خط المهدي	خط المهدي
خط المستضيء	خط المستضيء
خط المستعصم	خط المستعصم

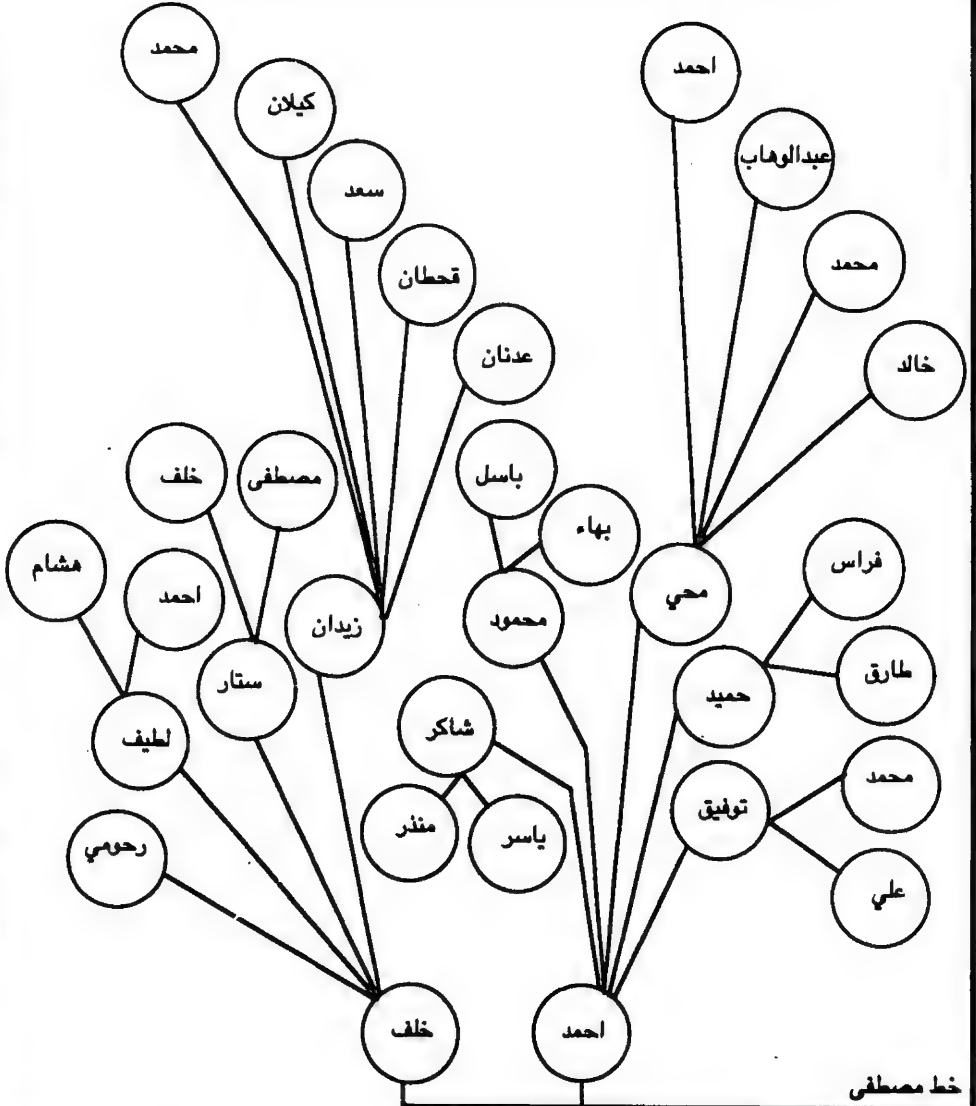

خط محمد الواوي

خط محمد الواوي

خط المتوكل على الله

خط المتوكل على الله

العباسيون البو مدلل-فخذ البو واوي-البو جرجيس

## العباسيون في العراق

خط الزينبي	خط الزينبي
خط المهدي	خط المهدي
خط المستضيء	خط المستضيء
خط المستعصم	خط المستعصم

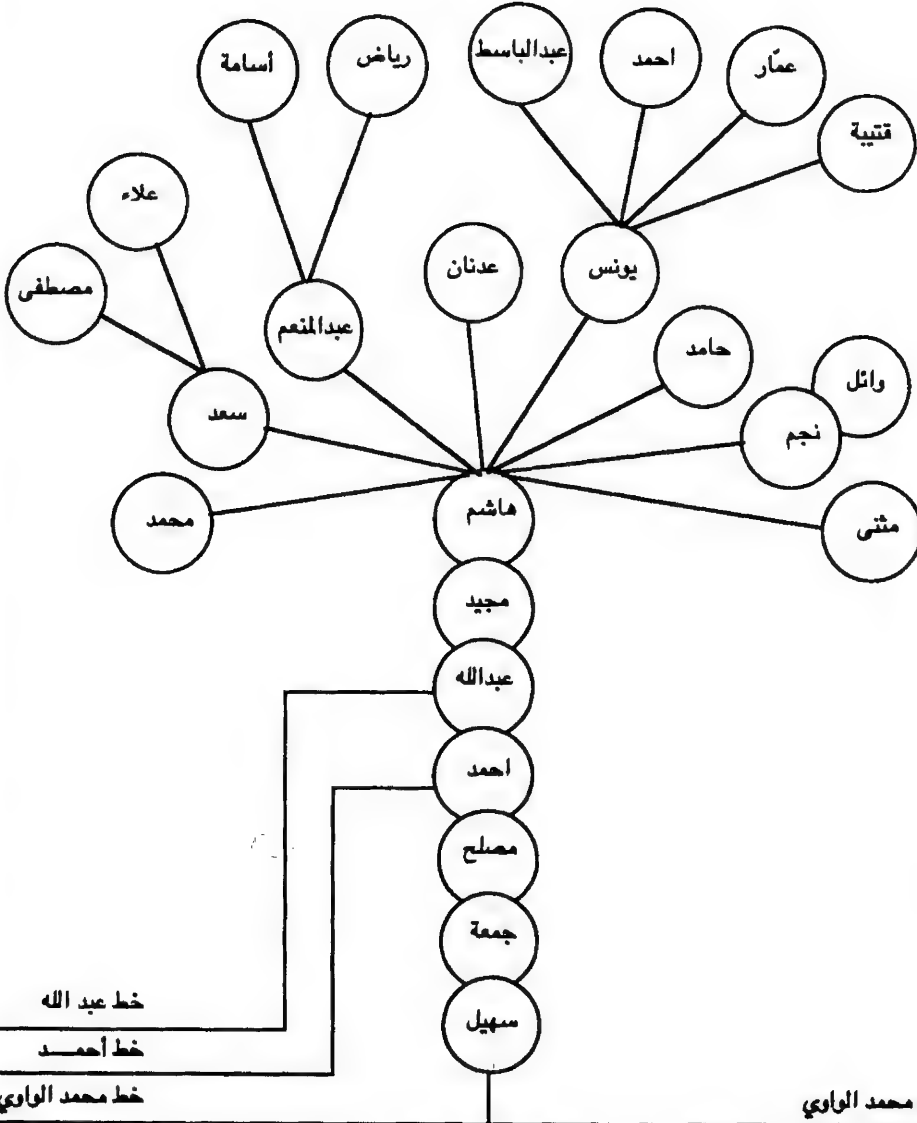

العباسيون ابو مدلل- فخذ ابو واوي- ابو سهيل

## العباسيون في العراق

خط الزينبي	خط الزينبي
خط المهدي	خط المهدي
خط المستضيء	خط المستضيء
خط المستعصم	خط المستعصم

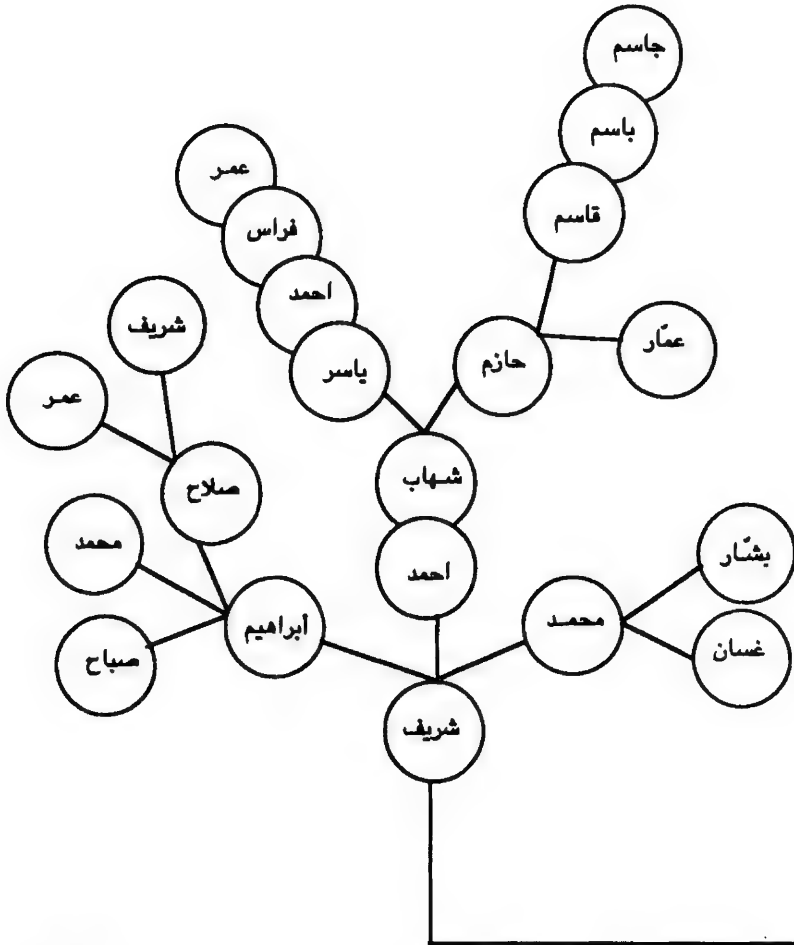

خط أحمد

خط عبد الله

خط أحمد

خط محمد الراوي

خط محمد الراوي

خط المتوكل على الله

خط المتوكل على الله

العباسيون البو مدلل- فخذ البو واوي- البو سهيل

## العباسيون في العراق

خط الزينبي	خط الزينبي
خط المهدي	خط المهدي
خط المستضيء	خط المستضيء
خط المستعصم	خط المستعصم
خط محمد الواري	خط أحمد
خط المتوكل على الله	خط محمد الواري
خط المتوكل على الله	خط المتوكل على الله

العباسيون البو مدتل- فخذ ابو واري- ابو سهيل





## العباسيون في العراق

خط الزينبي	خط الزينبي
خط المهدي	خط المهدي
خط المستضيء	خط المستضيء
خط المستعصم	خط المستعصم

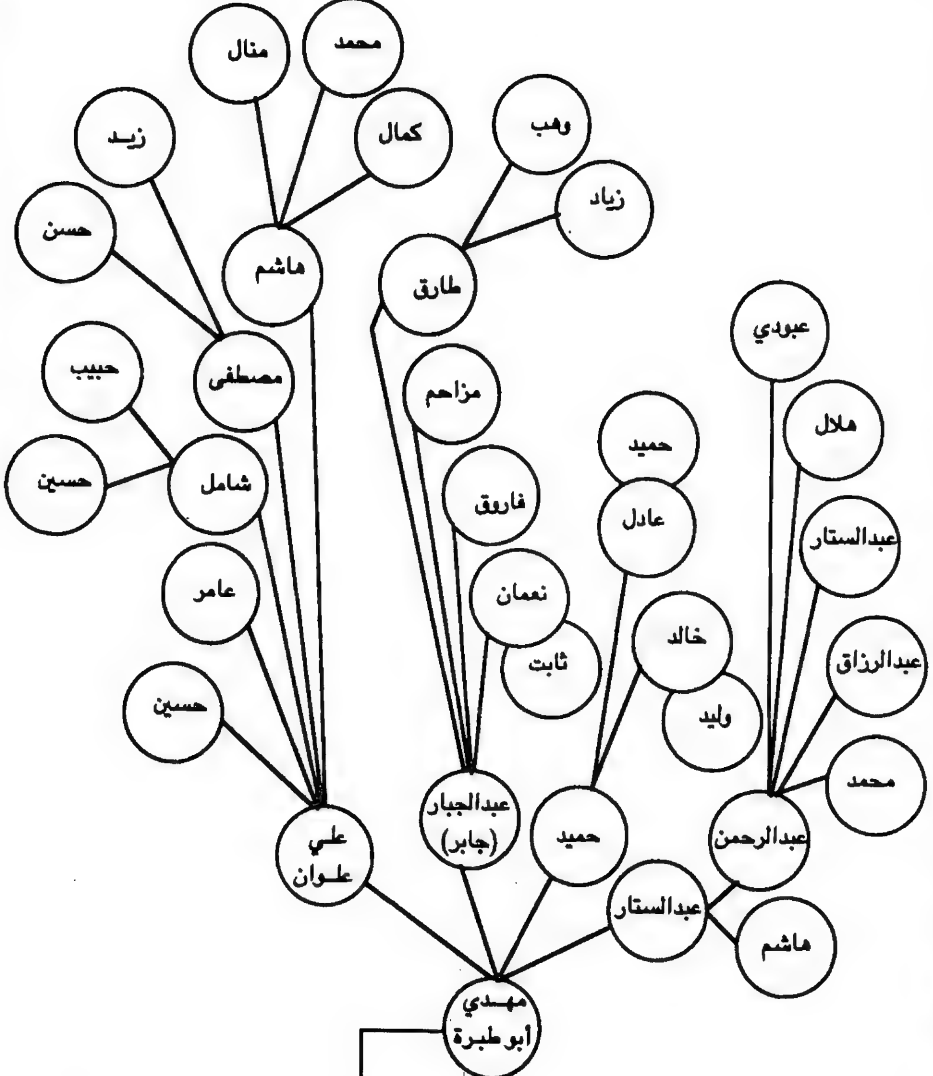

العباسيون أبو مدلل - فخذ أبو واوي - أبو طبرة

خط مهدي أبو طبرة	خط ابراهيم
خط المتوكل على الله	خط المتوكل على الله

## العباسيون في العراق

خط الزينبي

خط الزينبي

خط المهدي

خط المهدي

خط المستضيء

خط المستضيء

خط المستعصم

خط المستعصم

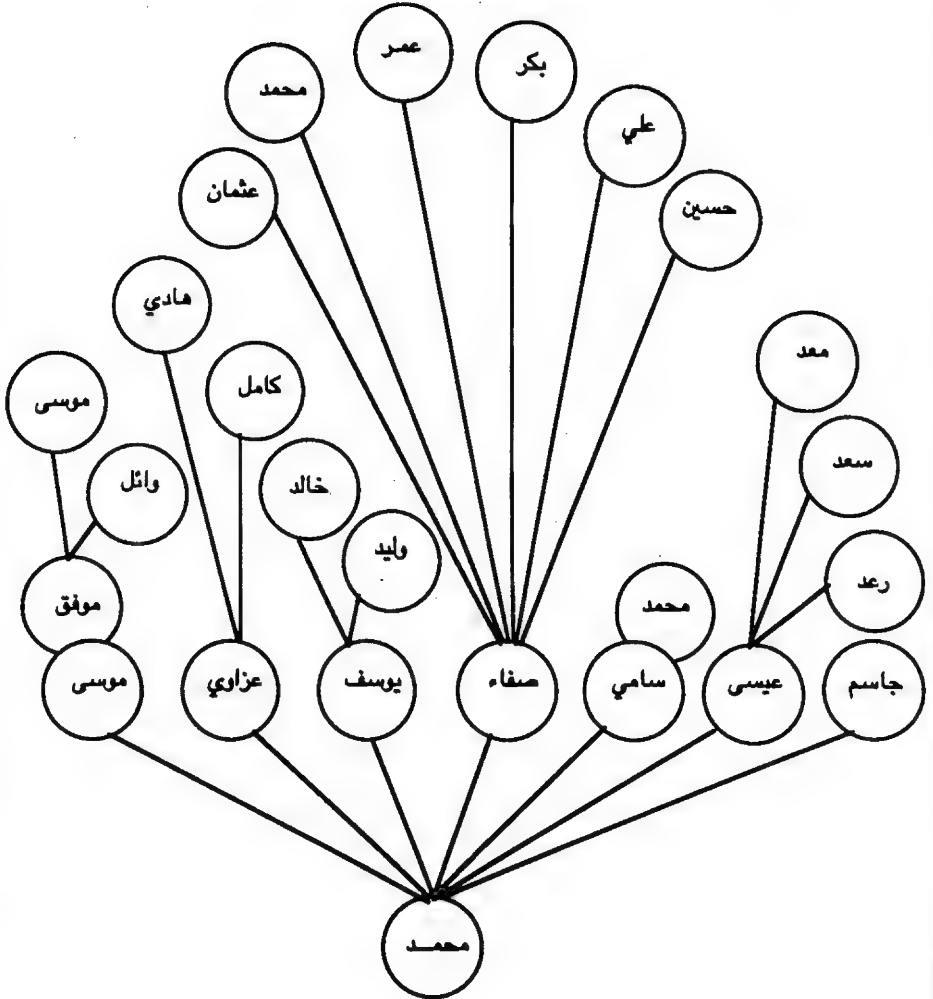

العباسيون ابو مدلل - فخذ ابو واوي - ابو طيرة

خط مهدي أبو طيرة

خط المتوكل على الله

خط المتوكل على الله

# عشيرة آل عباس العباسية

وهي عشيرة عربية عباسية وأفرادها أولاد الأمير عباس بن إبراهيم بن علي بن إبراهيم بن محمد بن أبو العلاء أحمد بن الخليفة العباسي أبو عبد الله محمد التوكل على الله .

وهو يكتب بالبدل البرية في تراجم أعمال رجال الأسرة السمرقندية الموجودة سنة صورة منه لدينا المصنوعة ١٣٨١ إن الشيخ أبو النحاس محمد كمال الدين رحل سنة ١٨٥٦ هـ رحل مع الشيخ بهاء الحق بطرين جزيرة ابن عمر إلى قوص للألقاء بأحفاده وأعمامه وبعد أن حل بينهم وكان مريض حفاوة وإكرام حتى نهاية رحب الأضرم وكانت حالهم تنذر بالسفاهة لما إعتراهم من الويلات والفقر وكان منهم قد ذهب إلى ديار بكر كيريف وأخوته ومنهم من ضرب الأرض إلى بلاد العجم كما في العلاء أحمد وأهل بيته وأخوته ومنهم من أم بلاد فلسطين ومنهم من بقى في قوص كما ظاهروا أخوته .

سما تقدم يوضح أن أبي العلاء أحمد بن الخليفة أبو عبد الله محمد التوكل على الله قد رحل إلى بلاد العجم وهذا بطريق الاستمارة لدينا والوثائق الموجودة عند عشيرة آل عباس حيث أنهم قد ساروا إلى العراق عن طريق الطبايح ومنها سكنوا منطقة الفوار في الديوانية (محافظة القادسية) حيث استورا أقطاعات كبيرة وتزوجوا عشائر بني حسن العربية المعروفة بقوة أشكمية ونتيجة كثرة المنازعات والغزوات سار بنو العشائر في الأريان السابقة فقد ساروا شمالاً حتى استوطنوا مناطق الفرات الأوسط في حبان والنض والكفل والسافيتة وطور سرج ومناطق أخرى والرسيبة .

وكان لهم دورهم في تأسيس الحكم الوطني وكان أحد أجدادهم من الذين ذهبوا مع وفد العراق لإستصحاب الملك فاضل الأول بن الحجاز إلى العراق وتعيينه ملكاً على العراق وكان قد انتخب فيما بعد نائباً في مجلس النواب .

# بِسْمِ اللَّهِ الرَّحْمَنِ الرَّحِيمِ

\* صَلَّى اللَّهُ عَلَى مُحَمَّدٍ نَبِيِّنَا وَعَلَى آلِهِ وَصَحْبِهِ وَسَلَّمَ تَسْلِيمًا كَثِيرًا وَأَعْرَضَ اللَّهُ  
عَنْ الْعَالَمِينَ . وَاِمَا هَذِهِ وَقْفَةٌ صَحِيحَةٌ شَرْعِيَّةٌ . أَنَّهُ أَنَا الْفَقِيرُ مَا جِي  
سَالِ اللَّهُ ابْنَ الرَّهْمُومِ مَا جِي رَضِيْلَ الْعَبَّاسِيِّ فِي مَالِ الصَّحَّةِ وَالسَّلَامِيَّةِ  
فَدَاوَقْتُ صَفِيْحَةً وَهِيَ ثَلَاثَةٌ مِصْحُورَةٌ تَعْمَلُ سِتَّةَ أَجْوَالٍ وَذَلِكَ مِنَ الْعَيْنِ  
السَّمَاءِ الرَّهْبَانِ .

وَكذلك اسْتَحْقَاقِي الَّذِي هُوَ النِّصْفُ مِنْ ..... الرَّهْمِيَّاتِ .  
يَعْمَلُ النِّصْفُ الْمَذْكُورَ أَرْبَعَةَ أَجْوَالٍ وَذَلِكَ ..... تَعْمَلُ ثَلَاثَةَ  
أَجْوَالٍ ..... وَذَلِكَ إِلَى أَوْلَادِي وَهِيَ مَا جِي جَوَادٍ وَمَا جِي حَسَنٍ  
وَالرَّوْفِ الْمَذْكُورِ عَلَى الْمَذْكُورِ دُونَ الْإِنثَاءِ ..... وَيَكُونُ الرَّوْفُ  
إِلَى قَبْرِ النَّبِيِّ السَّعِيدِ وَقَفًّا صَحِيْحًا شَرْعِيًّا وَصَلَّى اللَّهُ عَلَى سَيِّدِنَا مُحَمَّدٍ  
وَعَلَى آلِهِ وَصَحْبِهِ ..... جَرَى تَمْرِيْهَا سِتَّةَ أَلْفٍ وَبِأَيَّةِ وَبِت  
وَسَبْعِينَ وَالسَّلَامِ وَالرَّحْمَاتِ .....

\* وَثَبَتَ النَّسَبُ الْعَبَّاسِيُّ  
لِعَشِيْرَةِ آلِ عَبَّاسٍ فِي الْفَرَاتِ الْأَوْسَطِ  
وَالرَّوْفِيَّةِ تَحْتِ الْعَاجِ مَالِ اللَّهِ ابْنِ الْعَاجِ  
رَضِيْلَ الْعَبَّاسِيِّ .

نَقَلْتُ هَذِهِ الرُّوْقَةَ مِنْ جِلْدِ الْفَرْزَالِ  
وَالفَرَاغَاتِ الرَّهْمُورَةِ هِيَ كَلِمَاتٌ  
غَيْرُ وَاضِحَةٍ .



# العباسيون في العراق

خط الزينبي	خط الزينبي
خط المهدي	خط المهدي
خط المستضيء	خط المستضيء
خط المستصم	خط المستصم

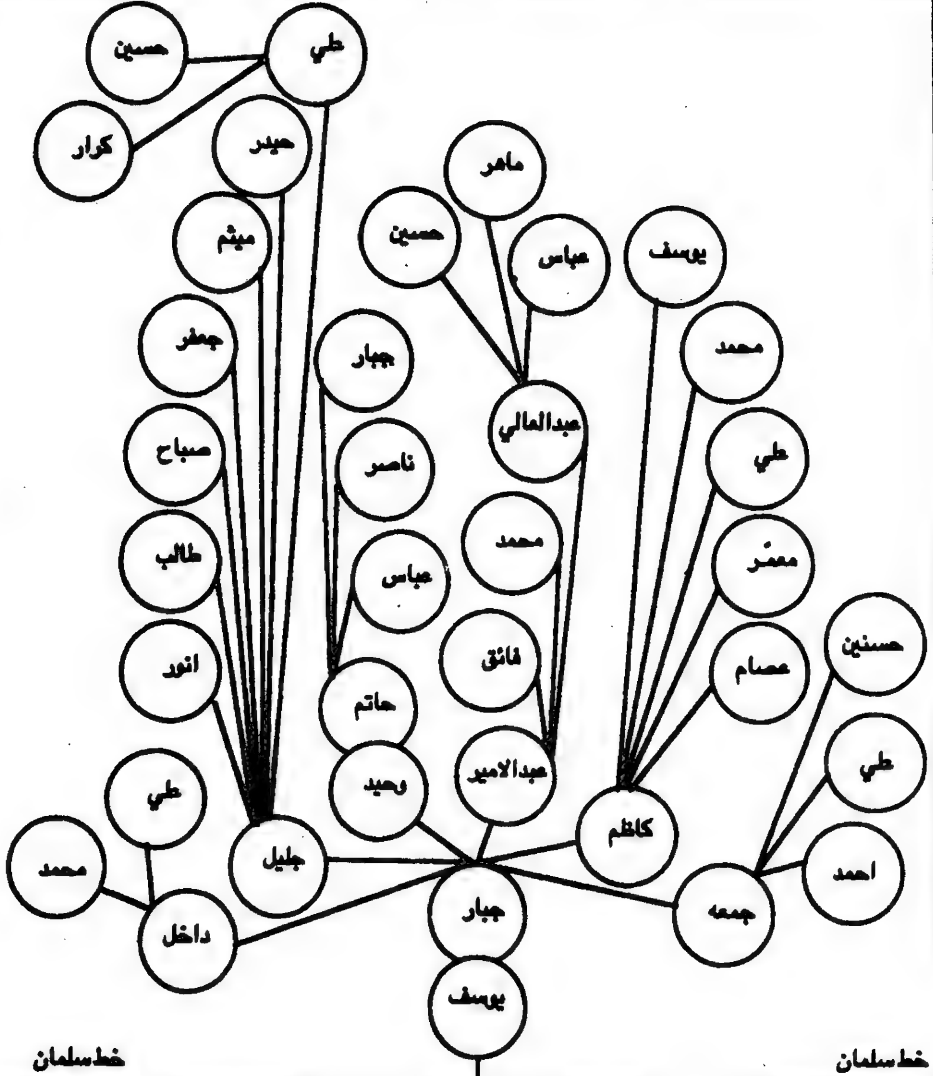

العباسيون آل عباس في الفرات الاوسط- آل دجيل

خط سلمان	خط سلمان
خط خليل	خط خليل
خط عوف	خط عوف
خط المتوكل على الله	خط المتوكل على الله



# العباسيون في العراق

خط الزينبي	خط الزينبي
خط المهدي	خط المهدي
خط المستضيء	خط المستضيء
خط المستعصم	خط المستعصم

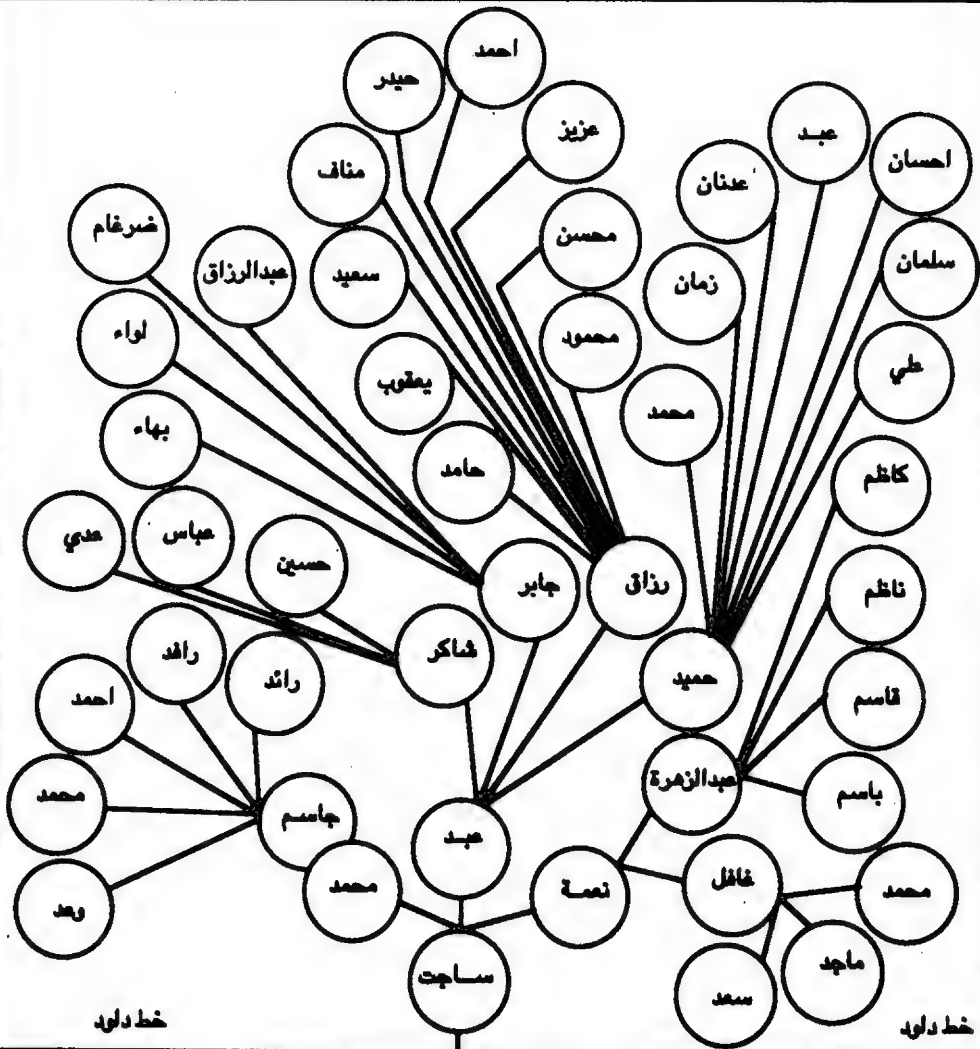

العباسيون آل عباس في الفرات الاوسط- آل دجيل

خط دلود	خط دلود
خط سلمان	خط سلمان
خط خليل	خط خليل
خط عوفس	خط عوفس
خط المتوكل على الله	خط المتوكل على الله









## العباسيون في العراق

خط الزينبي	خط الزينبي
خط المهدي	خط المهدي
خط المستضيء	خط المستضيء
خط المستعصم	خط المستعصم

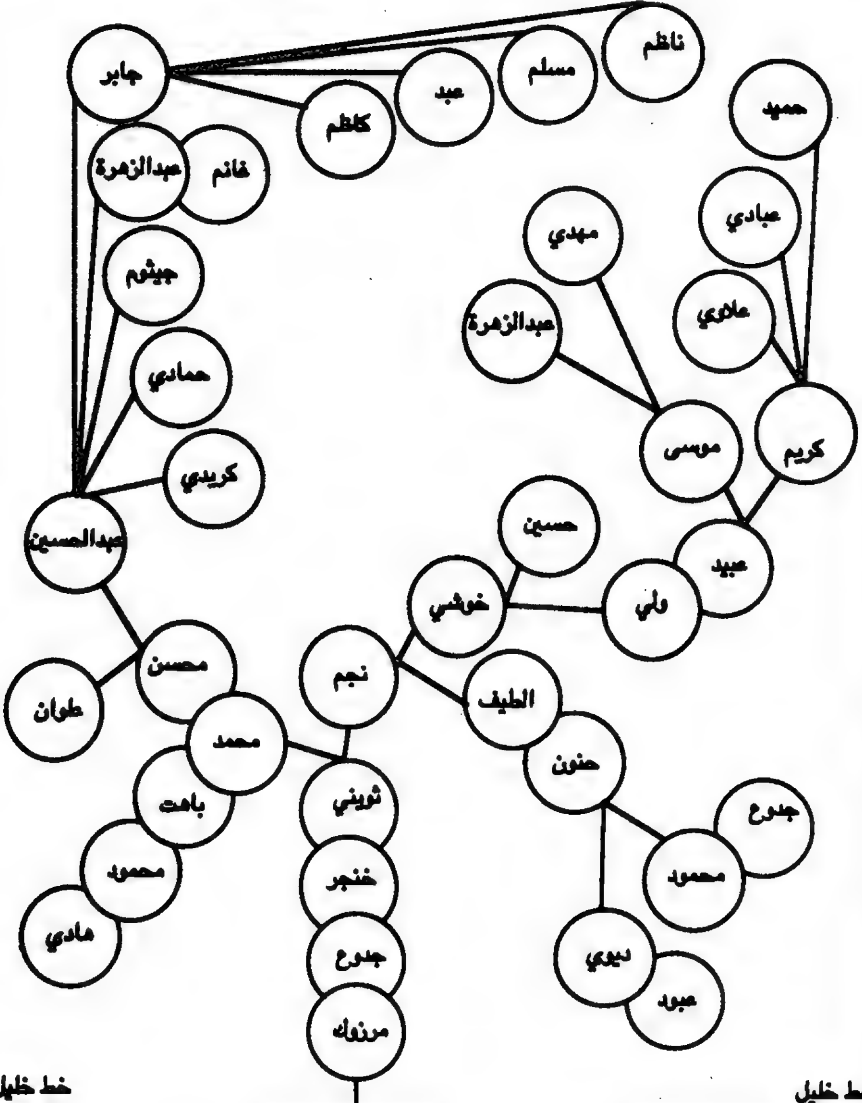

خط خليل	خط خليل
خط عرض	خط عرض
خط المتوكل على الله	خط المتوكل على الله

العباسيون آل عباس في الفرات الاوسط

# العباسيون في العراق

خط الزينبي	خط الزينبي
خط المهدي	خط المهدي
خط المستضيء	خط المستضيء
خط المستعصم	خط المستعصم

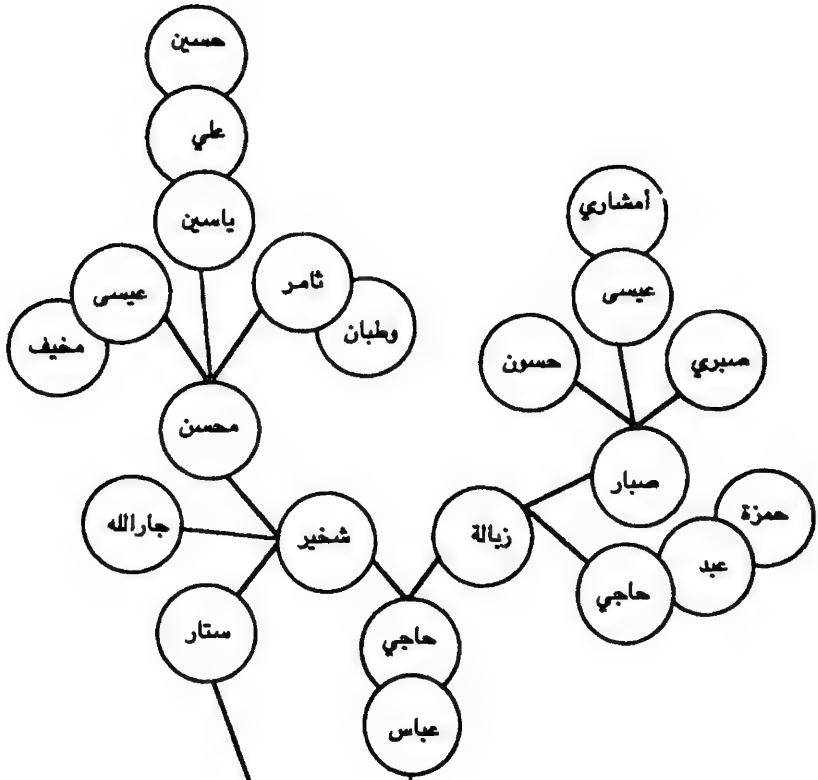

العباسيون آل عباس في الفرات الأوسط

خط ستار	خط خليل
خط خليل	خط حوض
خط حوض	خط المتوكل على الله
خط المتوكل على الله	خط المتوكل على الله

# العباسيون في العراق

خط الزينبي	خط الزينبي
خط المهدي	خط المهدي
خط المستضيء	خط المستضيء
خط المستعصم	خط المستعصم

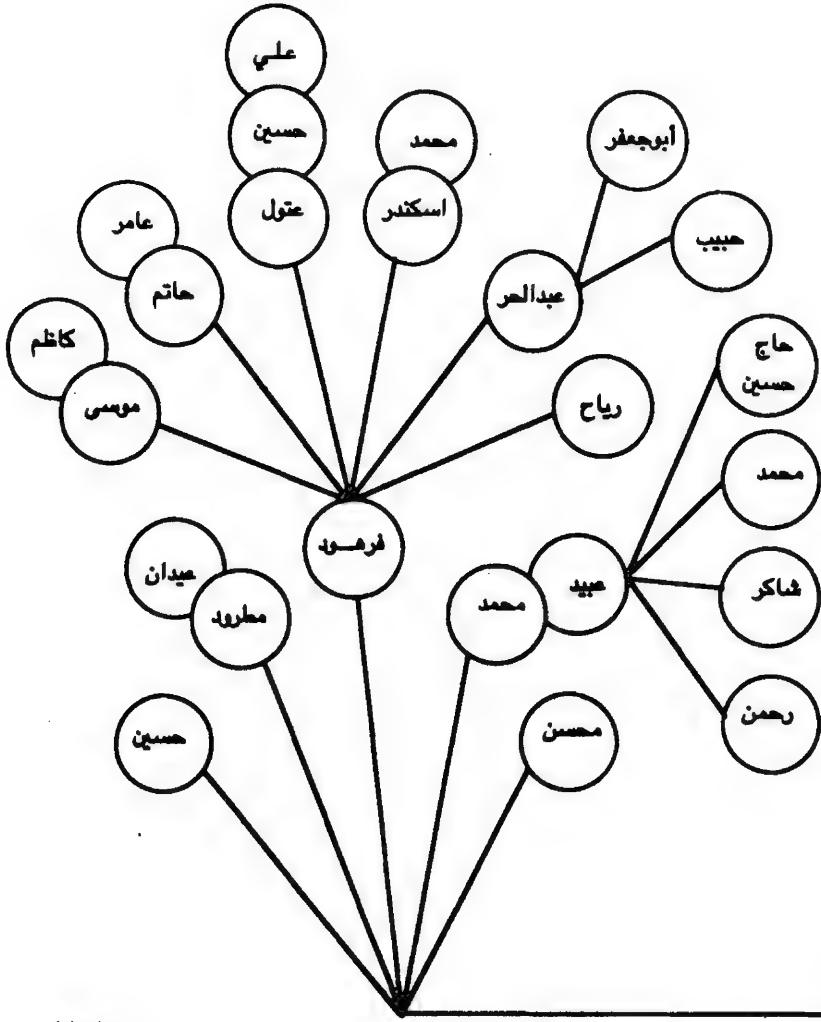

العباسيون آل عباس في الفرات الاوسط

خط ستار	خط ستار
خط خليل	خط خليل
خط عرض	خط عرض
خط المتوكل على الله	خط المتوكل على الله

# العباسيون في العراق

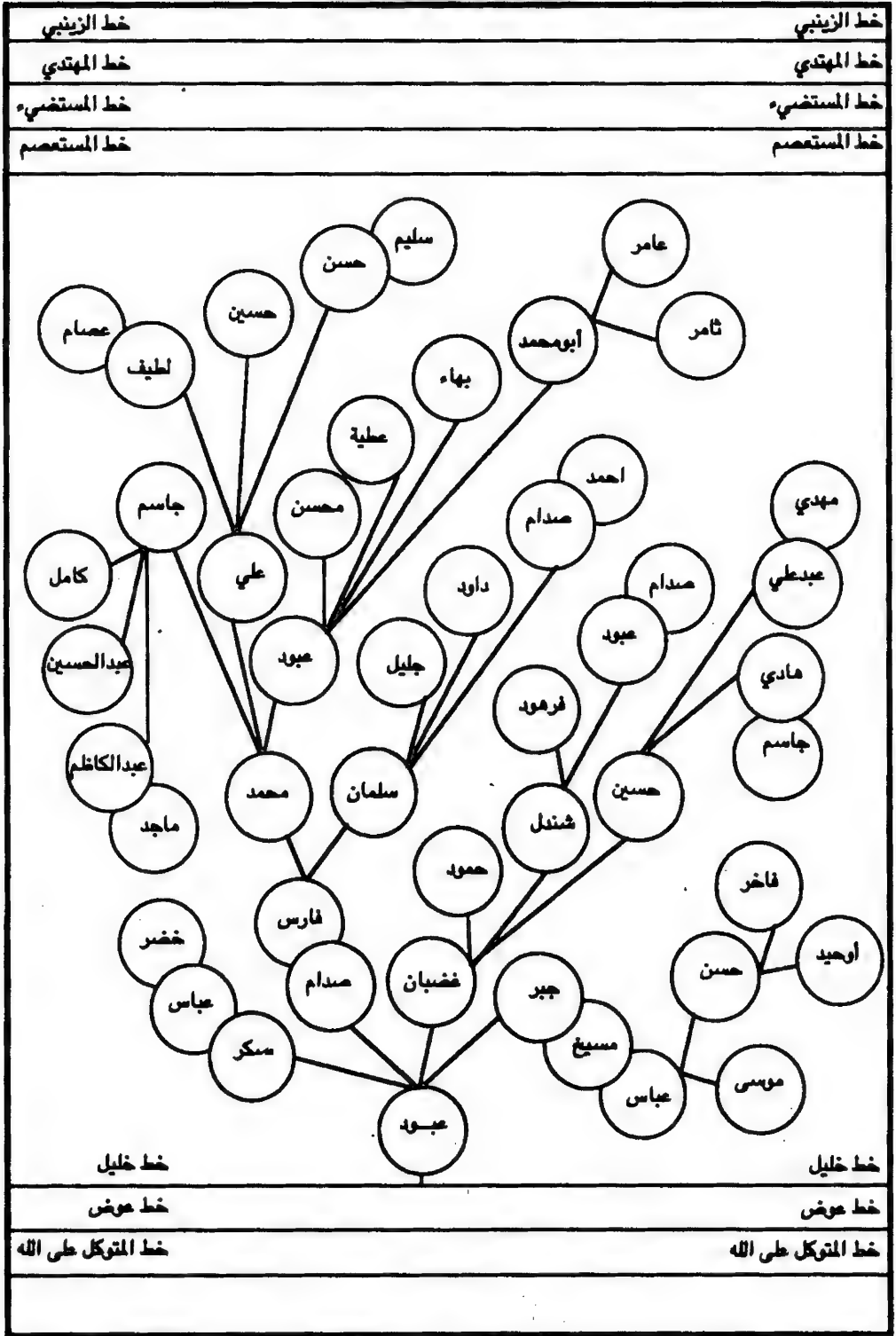

العباسيون آل عباس في الفرات الاوسط

## العباسيون في العراق

خط الزينبي	خط الزينبي
خط المهدي	خط المهدي
خط المستضيء	خط المستضيء
خط المستعصم	خط المستعصم

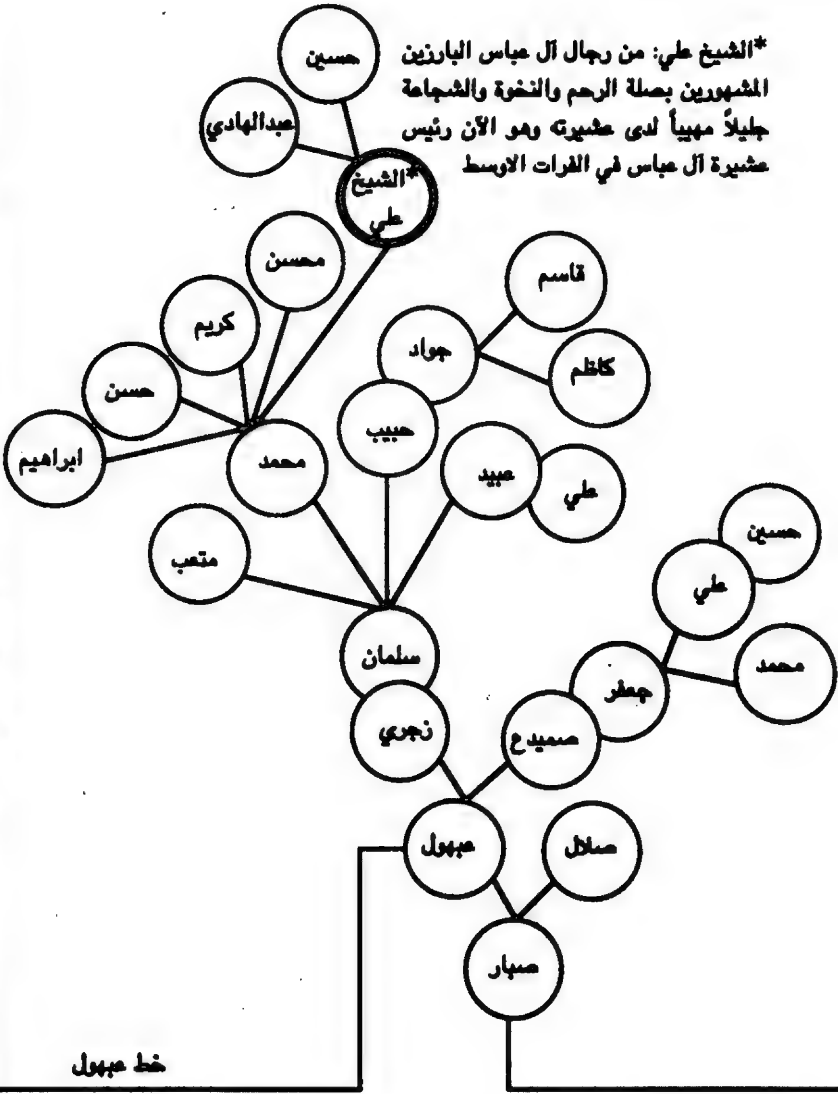

العباسيون آل عباس في الفرات الاوسط

خط مهول	خط خليل
خط عوض	خط عوض
خط المتوكل طي الله	خط المتوكل طي الله



## العباسيون في العراق

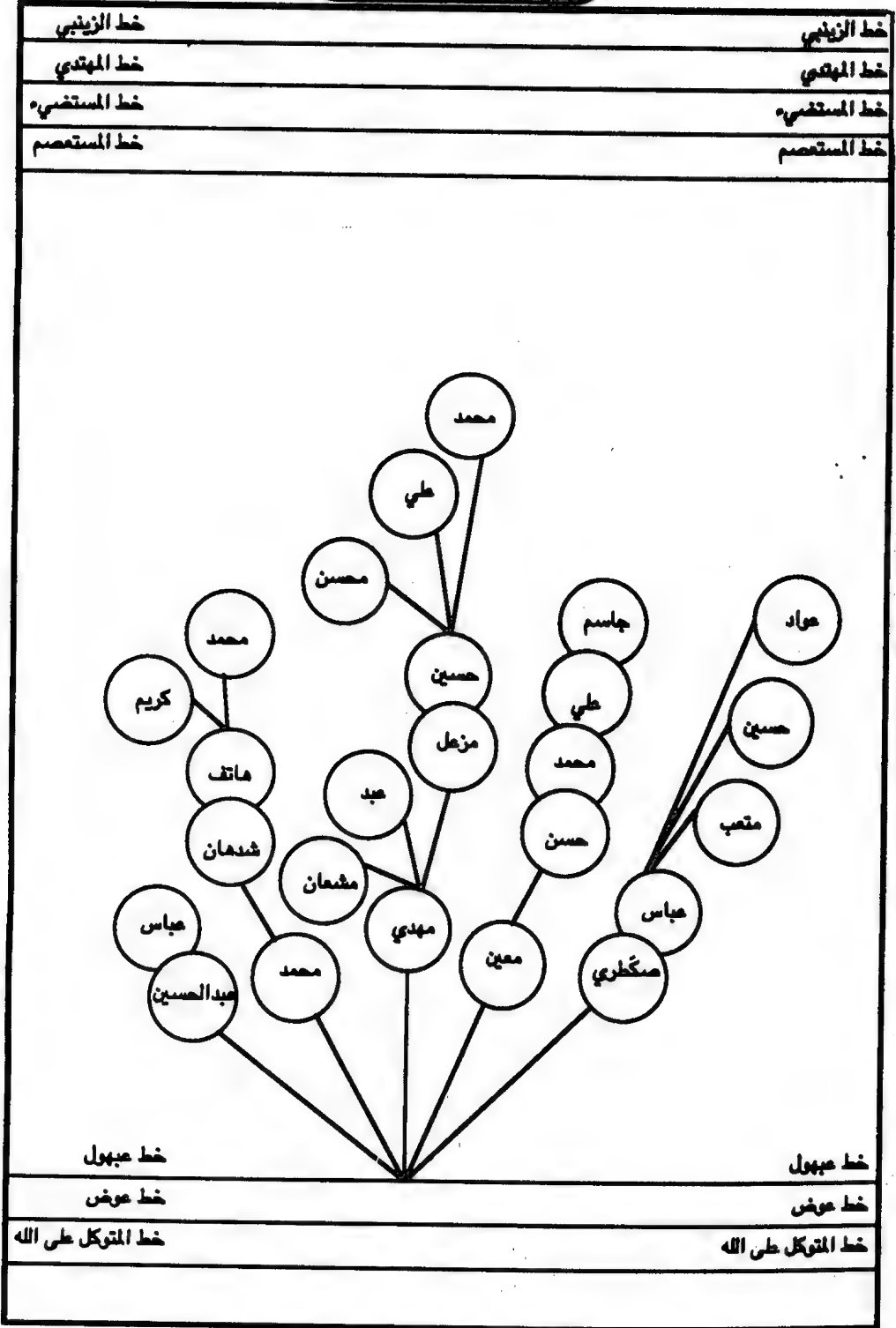

العباسيون آل عباس في الفرات الاوسط





# العباسيون في العراق

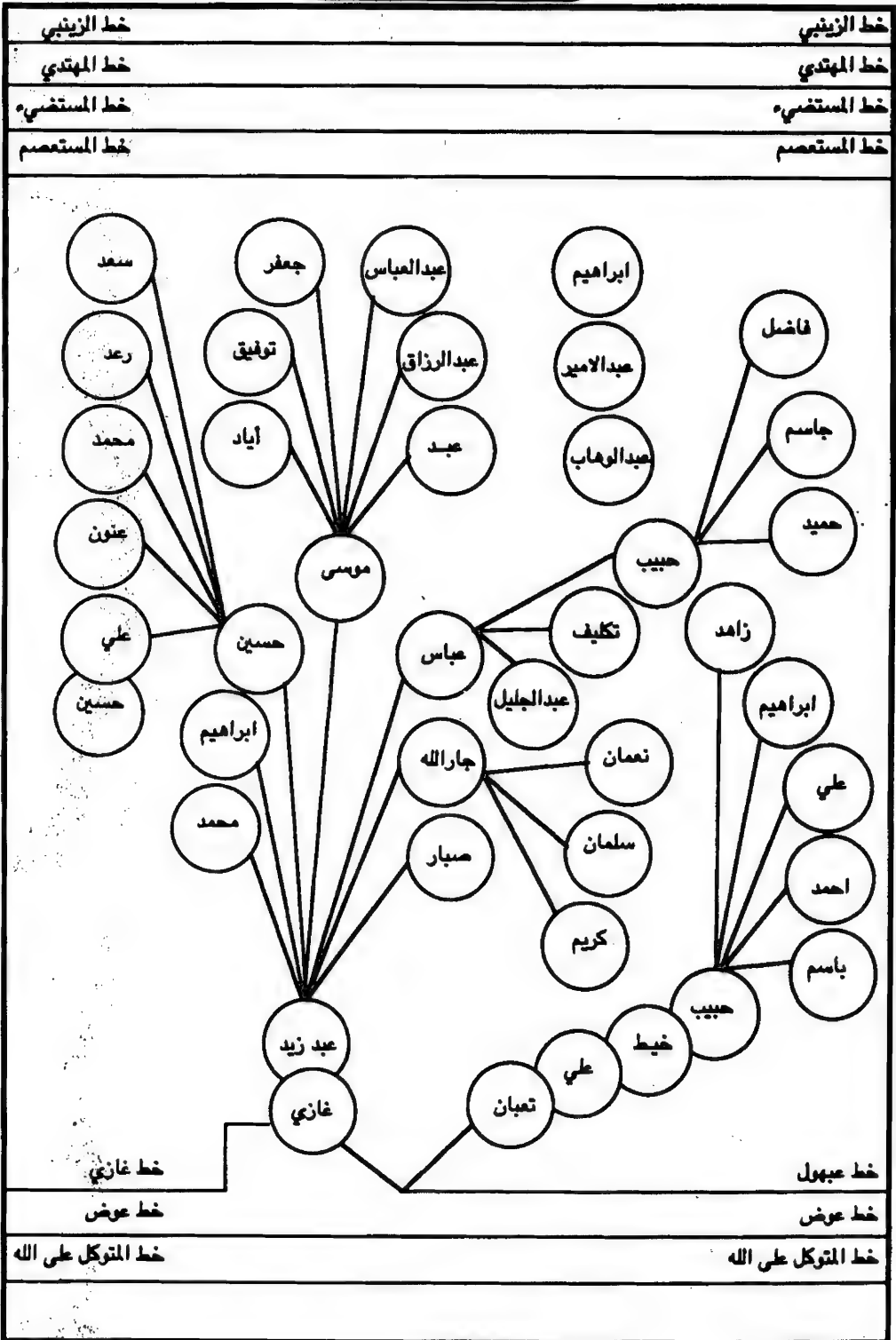

العباسيون آل عباس في القرات الاوسط

# العباسيون في العراق

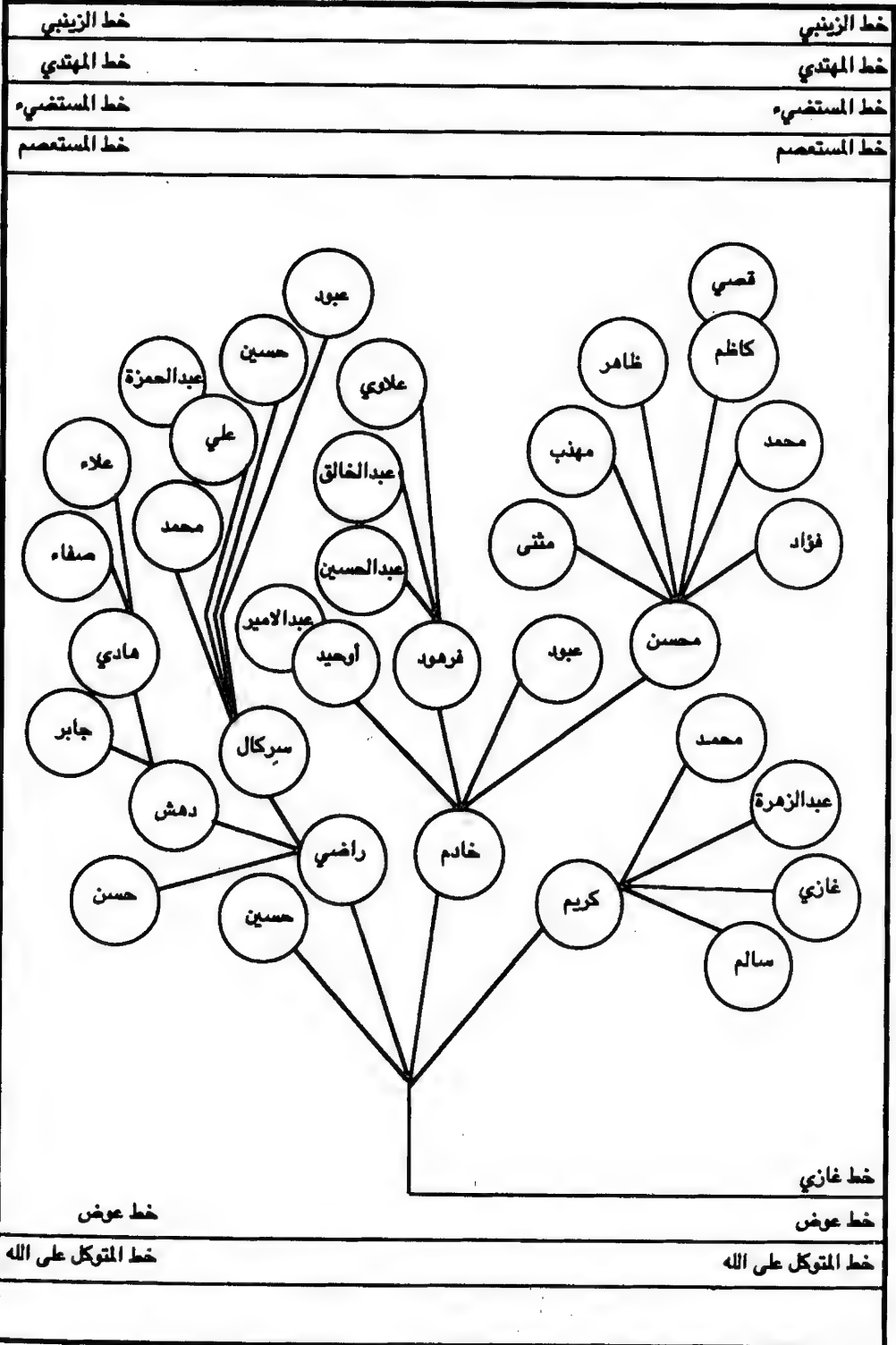

العباسيون آل عباس في الفرات الاوسط

## العباسيون في العراق

خط الزينبي	خط الزينبي
خط المهدي	خط المهدي
خط المستضيء	خط المستضيء
خط المستعصم	خط المستعصم

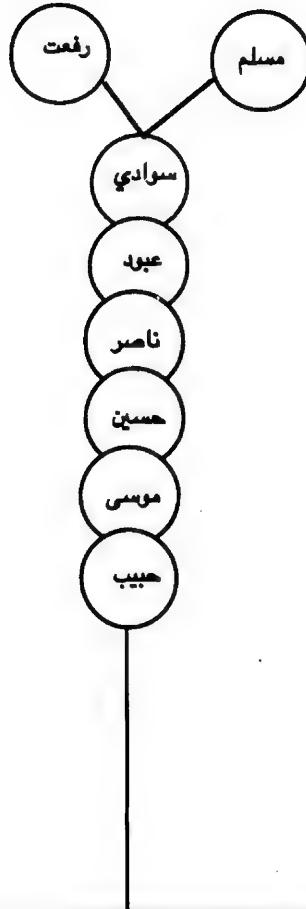

خط عوض

خط عوض

خط المتوكل على الله

خط المتوكل على الله

العباسيون آل عوض في الحيدرية

# العباسيون في العراق

خط الزينبي	خط الزينبي
خط المهدي	خط المهدي
خط المستضيء	خط المستضيء
خط المستعصم	خط المستعصم

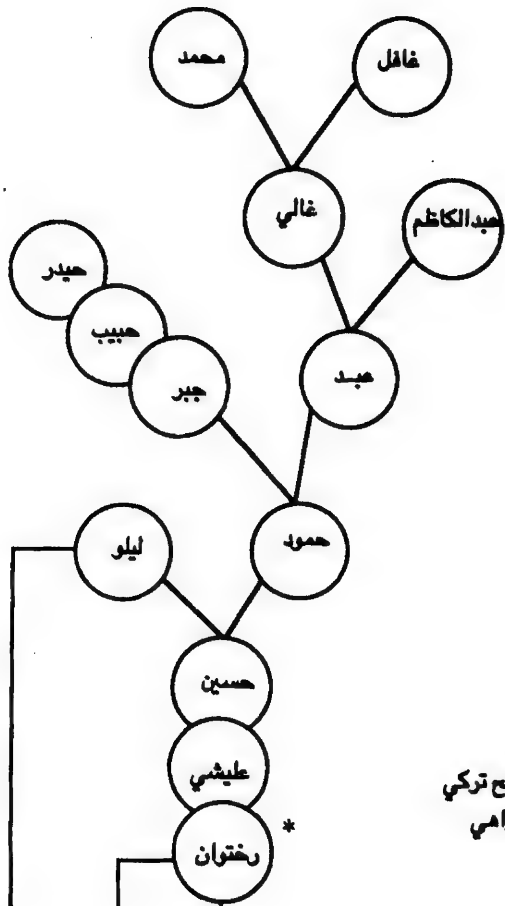

\* رخنن مصطلح تركي  
يعني البساط الزاهي

العباسيون آل عويش في الجيدرية

خط ليلو	خط عويش
خط رخنن	خط عويش
خط عويش	خط عويش
خط المتوكل على الله	خط المتوكل على الله

## العباسيون في العراق

خط الزينبي	خط الزينبي
خط المهدي	خط المهدي
خط المستضيء	خط المستضيء
خط المستصم	خط المستصم

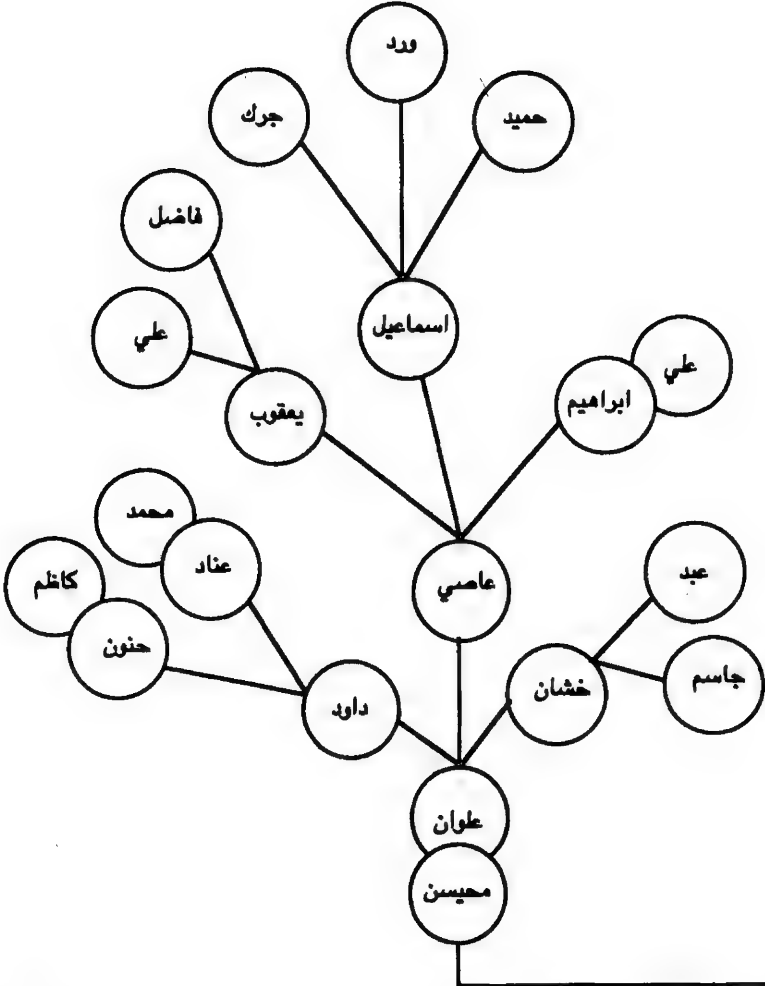

### العباسيون آل عوض في الحيدرية

خط رختوان	خط رختوان
خط عوض	خط عوض
خط المتوكل على الله	خط المتوكل على الله



# العباسيون في العراق

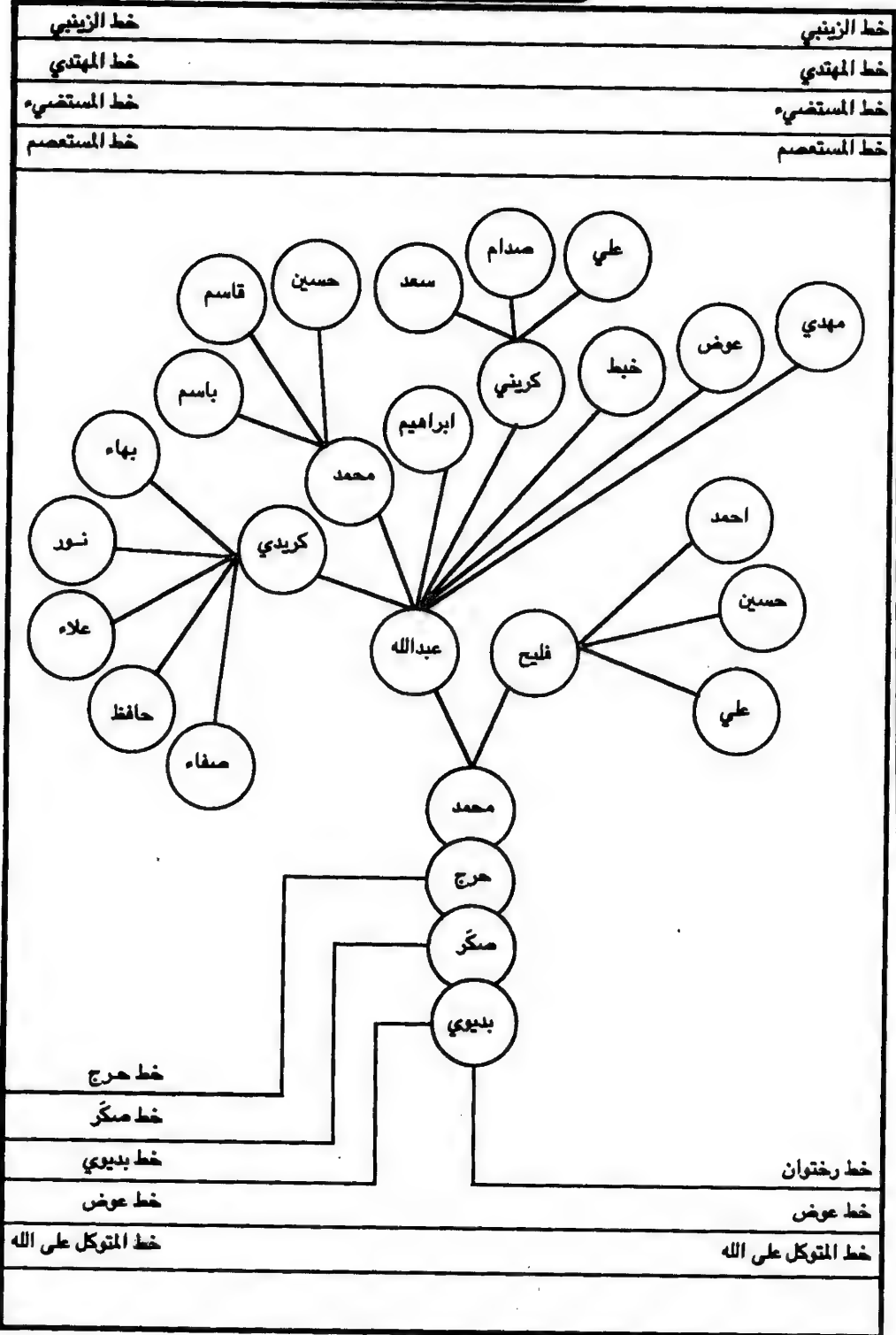

العباسيون آل عوض في الحيدرية

## العباسيون في العراق

خط الزينبي	خط المهدي
خط المهدي	خط المستضيء
خط المستضيء	خط المستعصم

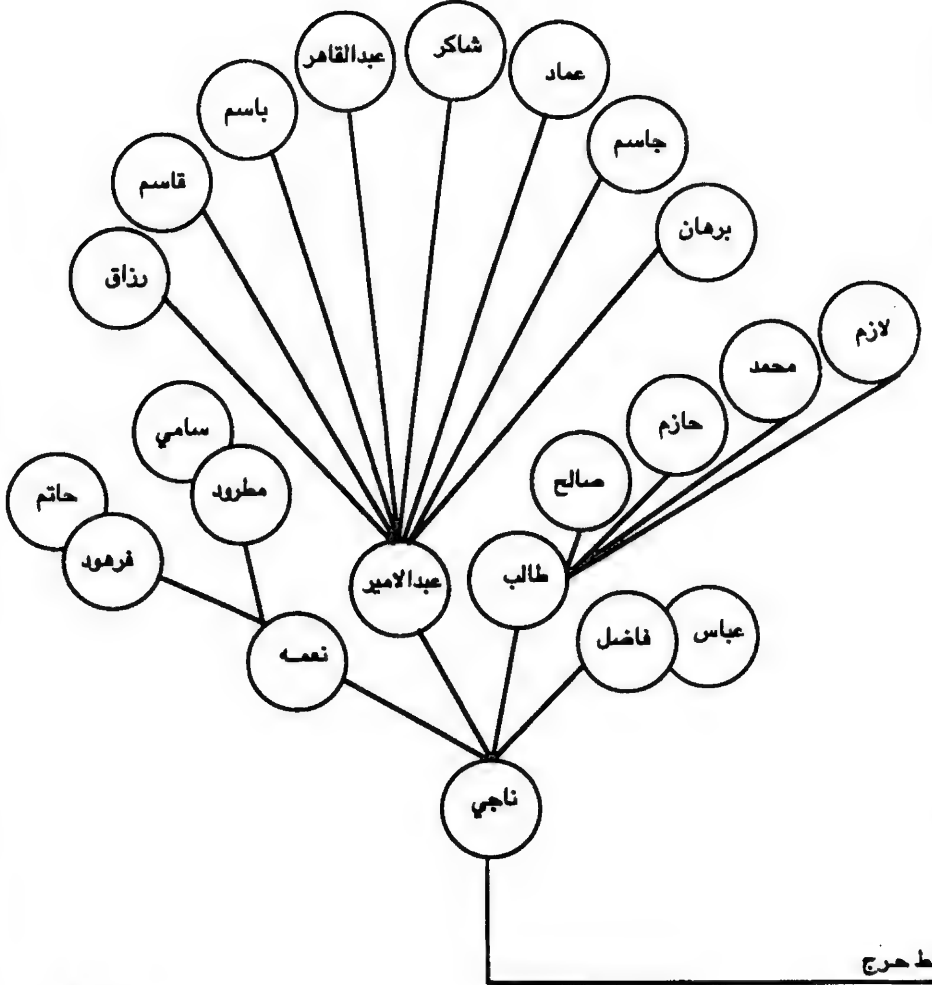

العباسيون آل عوض في الحيدرية

خط حرج	خط سنكر
خط سنكر	خط بدوي
خط بدوي	خط عوض
خط عوض	خط المتوكل على الله



## العباسيون في العراق

خط الزينبي	خط الزينبي
خط المهدي	خط المهدي
خط المستضيء	خط المستضيء
خط المستعصم	خط المستعصم

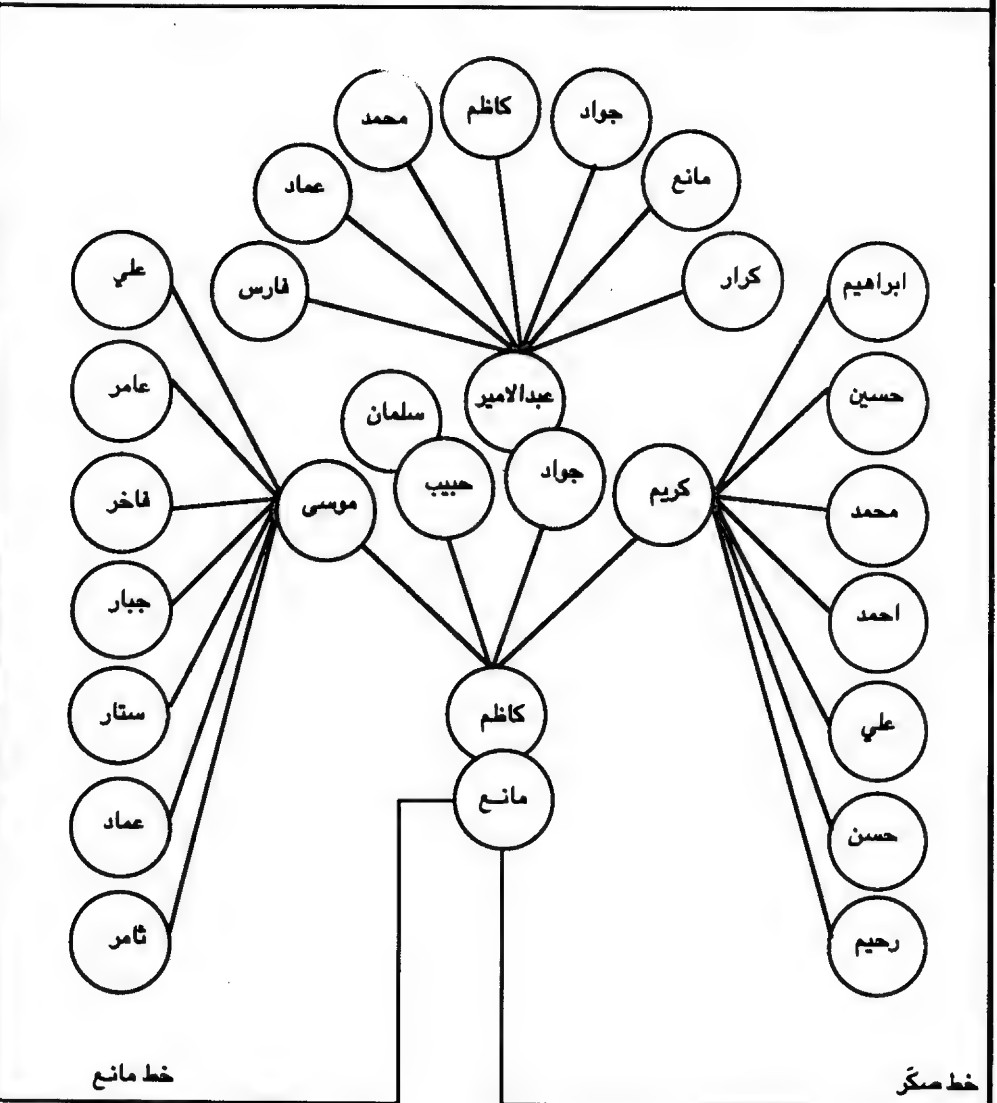

## العباسيون آل عوض في الجبيرة

خط مانع	خط منكر
خط بديوي	خط بديوي
خط عوض	خط عوض
خط المتوكل على الله	خط المتوكل على الله

## العباسيون في العراق

خط الزينبي	خط الزينبي
خط المهدي	خط المهدي
خط المستضيء	خط المستضيء
خط المستعصم	خط المستعصم

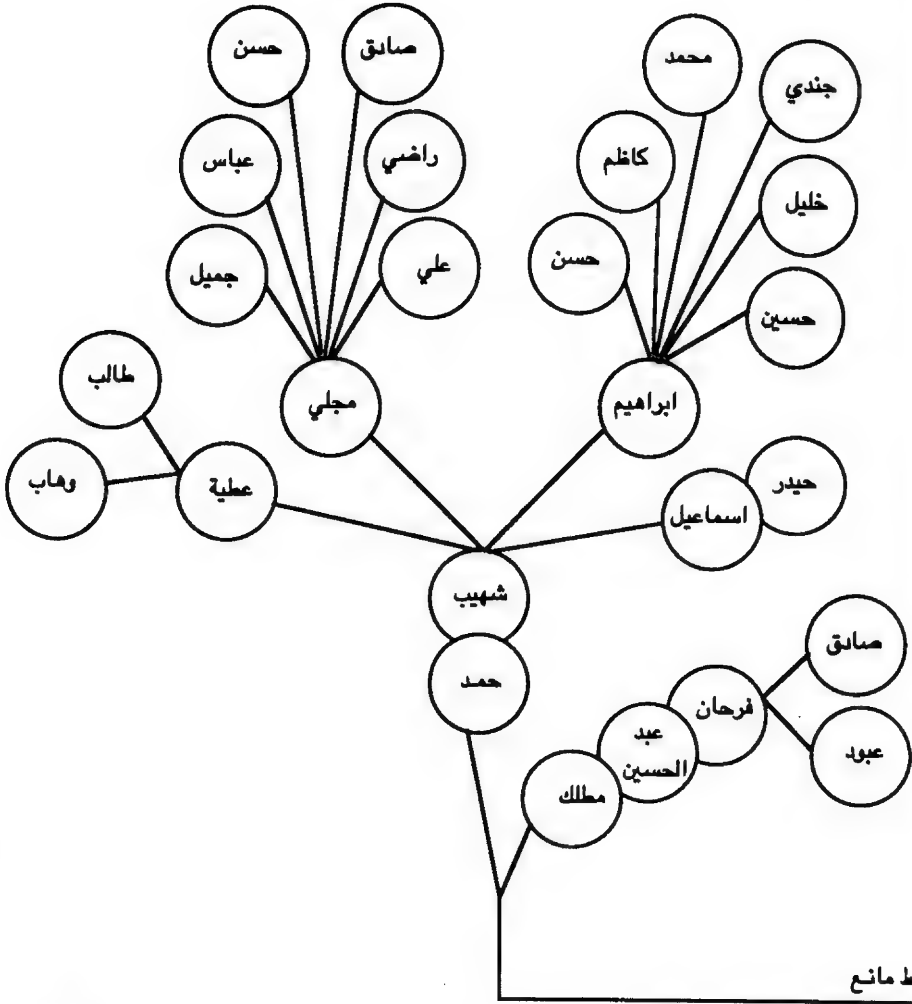

العباسيون آل عوض في الجيدرية

خط بدوي	خط بدوي
خط عوض	خط عوض
خط المتوكل على الله	خط المتوكل على الله

## العباسيون في العراق

خط الزينبي	خط الزينبي
خط المهدي	خط المهدي
خط المستضيء	خط المستضيء
خط المستعصم	خط المستعصم

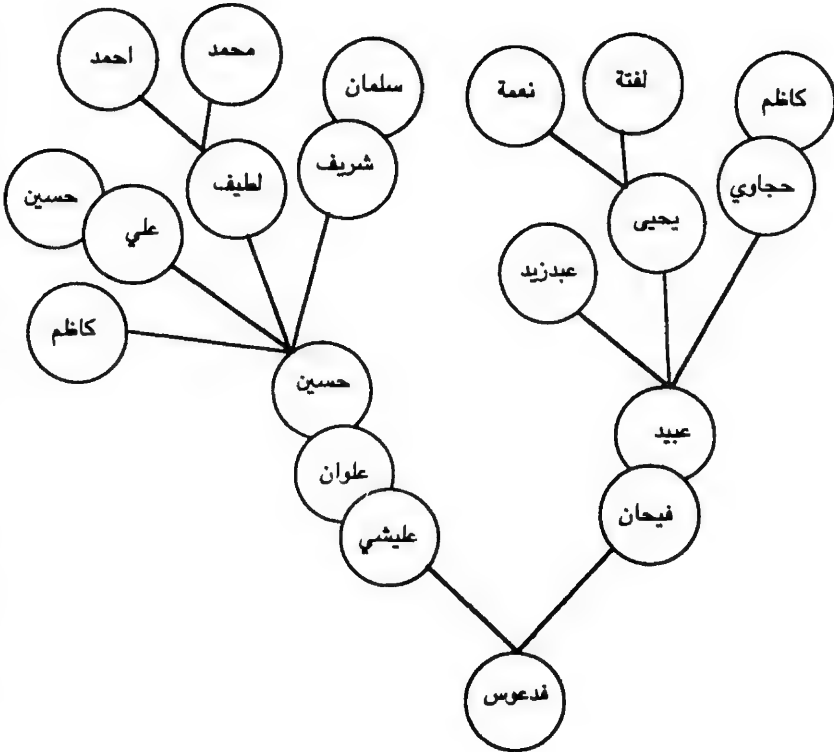

العباسيون آل عوض في الجديرية

خط عوض	خط بديوي
خط عوض	خط عوض
خط المتوكل على الله	خط المتوكل على الله

# العباسيون في العراق

خط الزينبي	خط الزينبي
خط المهدي	خط المهدي
خط المستضيء	خط المستضيء
خط المستعصم	خط المستعصم

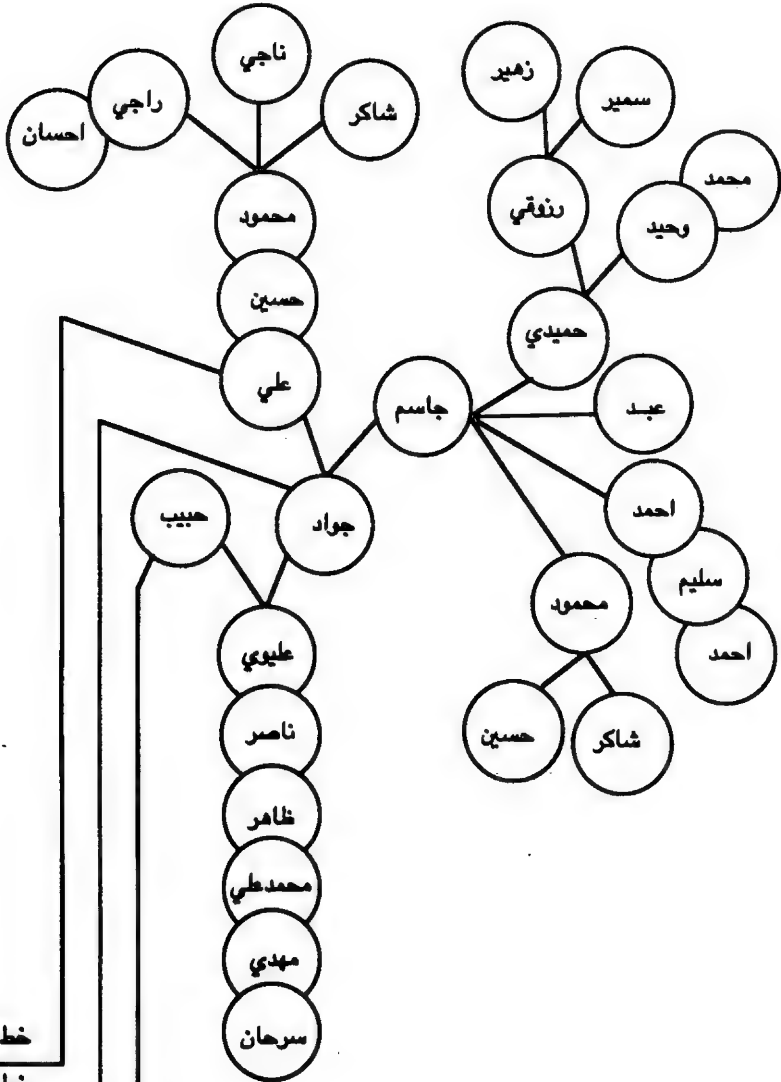

العباسيون آل عوض في الخلة

خط علي جواد  
خط جواد عليوي  
خط حبيب طيوي  
خط المتوكل على الله

خط عوض  
خط المتوكل على الله

## العباسيون في العراق

خط الزينبي	خط الزينبي
خط المهدي	خط المهدي
خط المستضيء	خط المستضيء
خط المستعصم	خط المستعصم

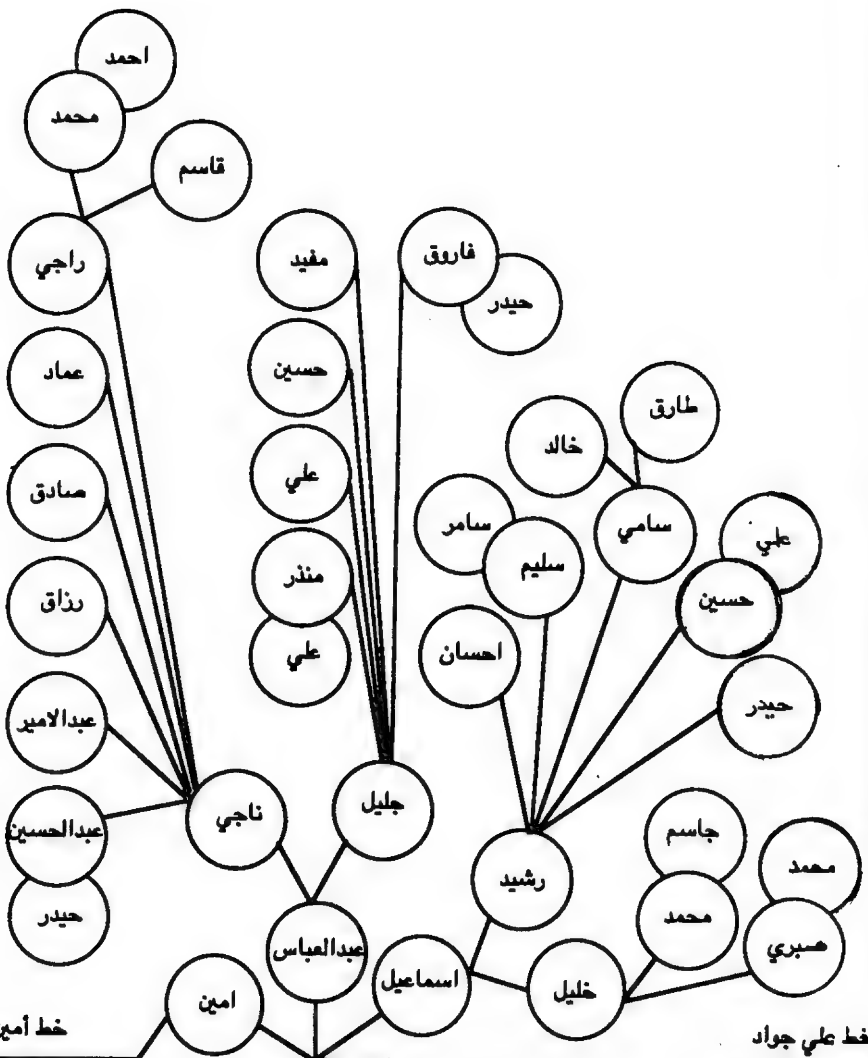

خط امين علي جواد	خط علي جواد
خط جواد عليوي	خط جواد عليوي
خط حبيب عليوي	خط حبيب عليوي
خط المتوكل على الله	خط المتوكل على الله

العباسيون آل عوض في الحلة



## العباسيون في العراق

خط الزينبي	خط الزينبي
خط المهدي	خط المهدي
خط المستضيء	خط المستضيء
خط المستعصم	خط المستعصم

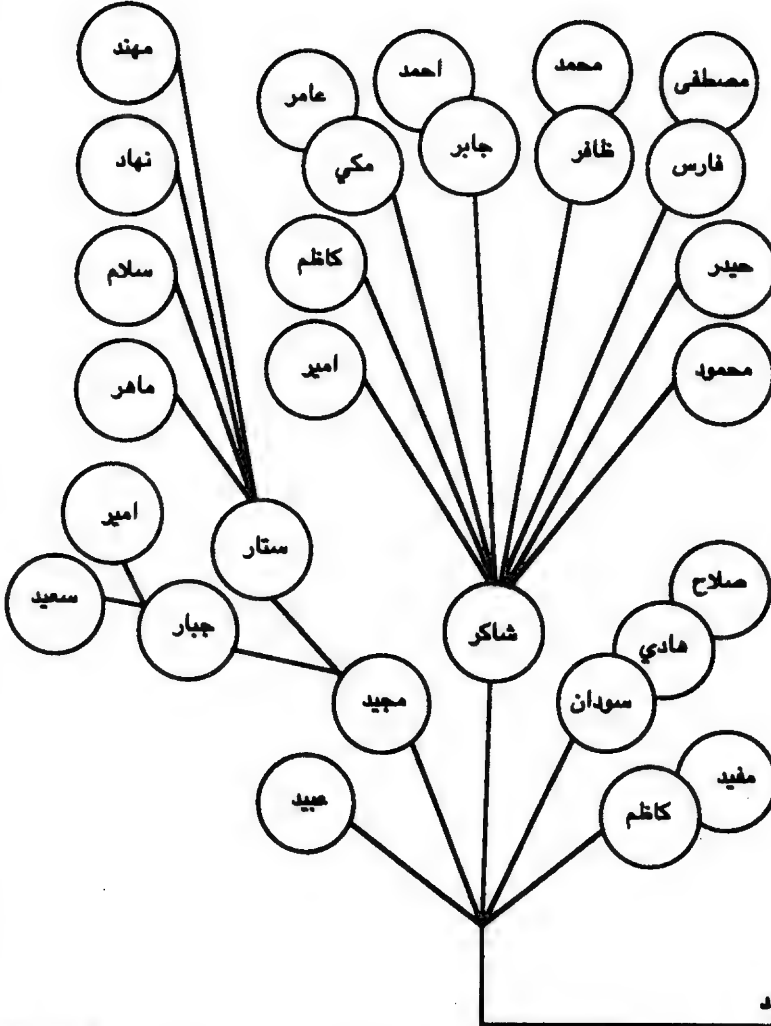

العباسيون آل موسى في الحلة

خط جواد طبري	خط امين طي جواد
خط حبيب طبري	خط جواد طبري
خط المتوكل طي الله	خط حبيب طبري
	خط للمتوكل طي الله

# العباسيون في العراق

خط الزينبي	خط الزينبي
خط المهدي	خط المهدي
خط المستضيء	خط المستضيء
خط المستعصم	خط المستعصم

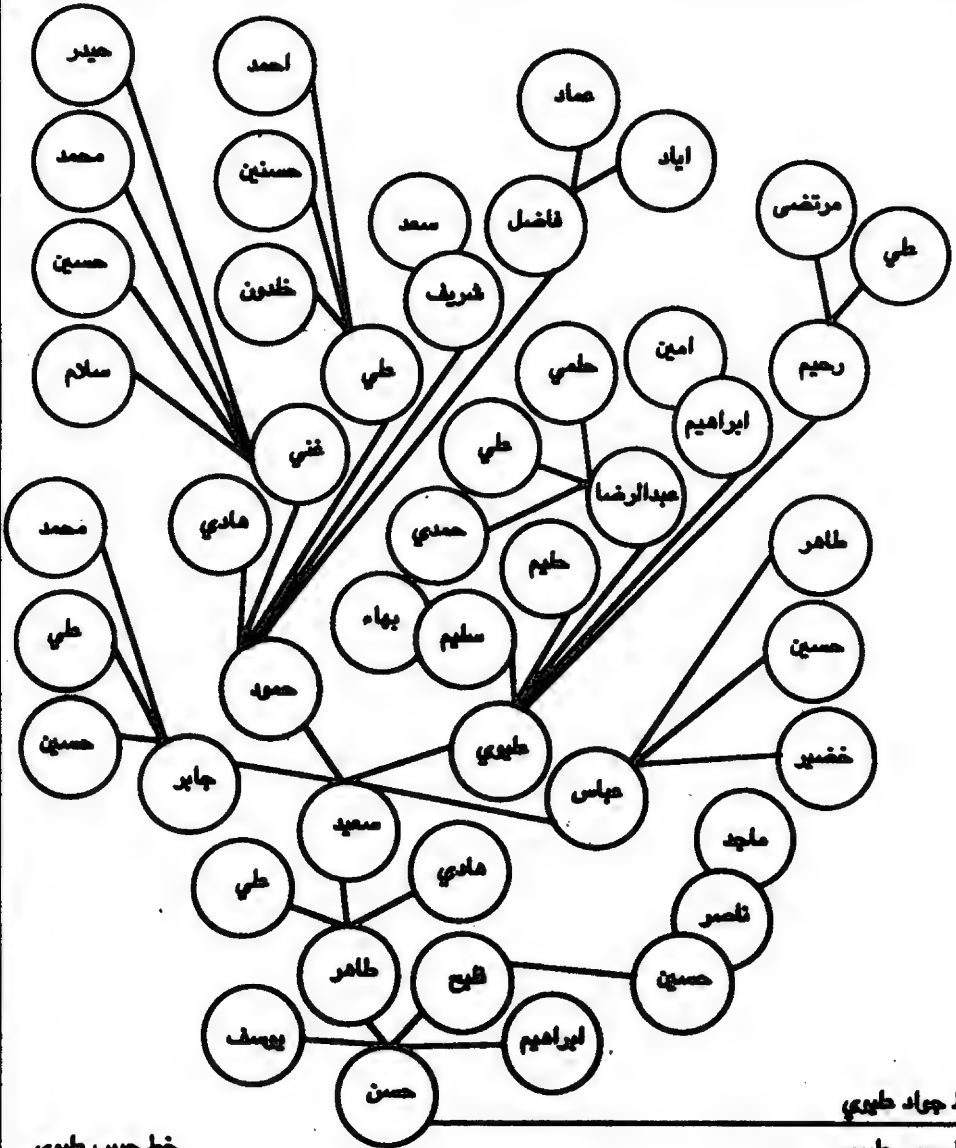

العباسيون آل عوف في الحلة

خط حبيب طهري	خط حبيب طهري
خط الخوكر طي الله	خط الخوكر طي الله

## العباسيون في العراق

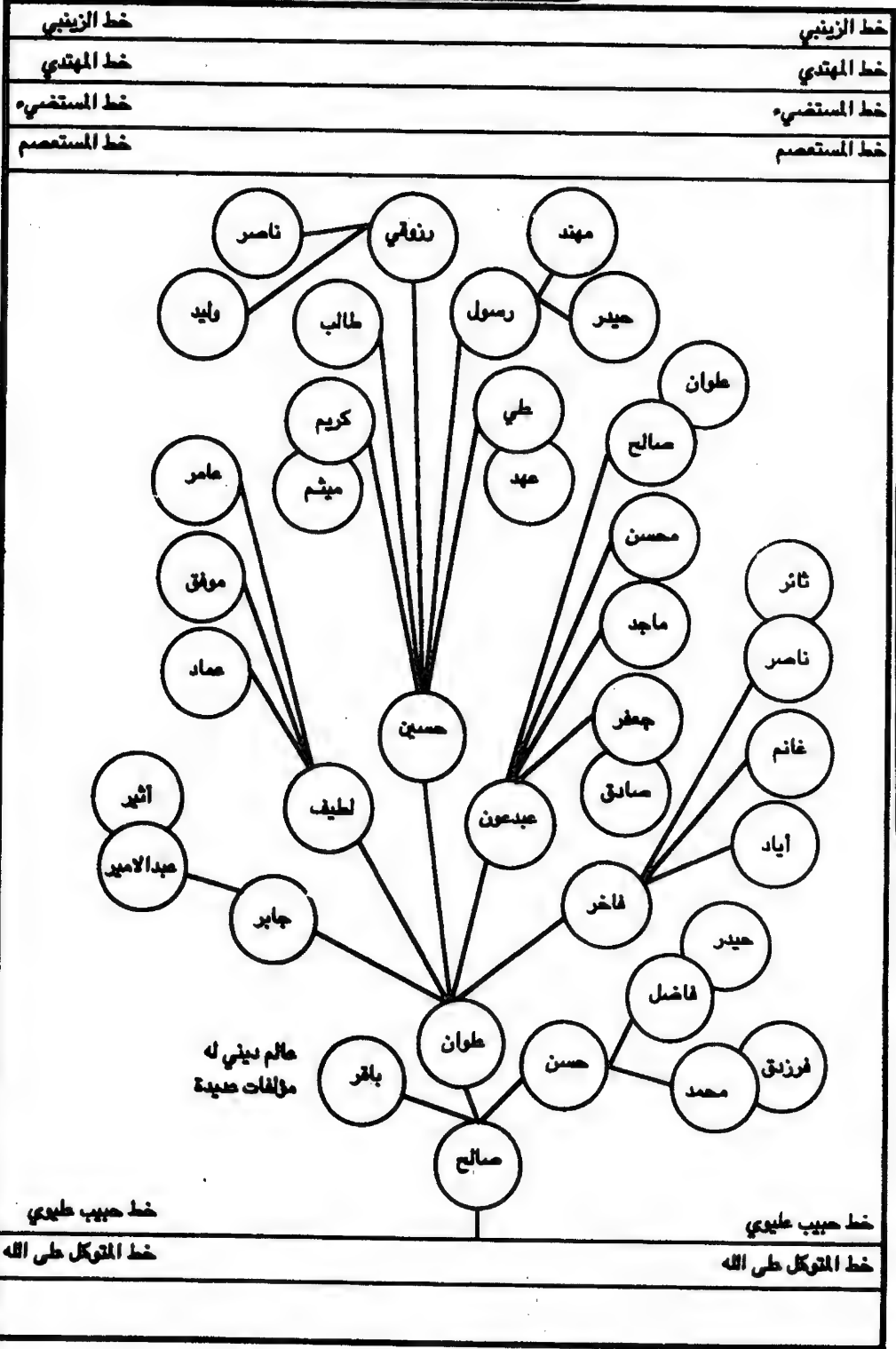

العباسيون آل عوض في الحلة

خط حبيب طهوي

خط حبيب طهوي

خط المتوكل على الله

خط المتوكل على الله





# العباسيون في العراق

خط الزينبي

خط الزينبي

خط المهدي

خط المهدي

خط المستضيء

خط المستضيء

خط المستصم

خط المستصم

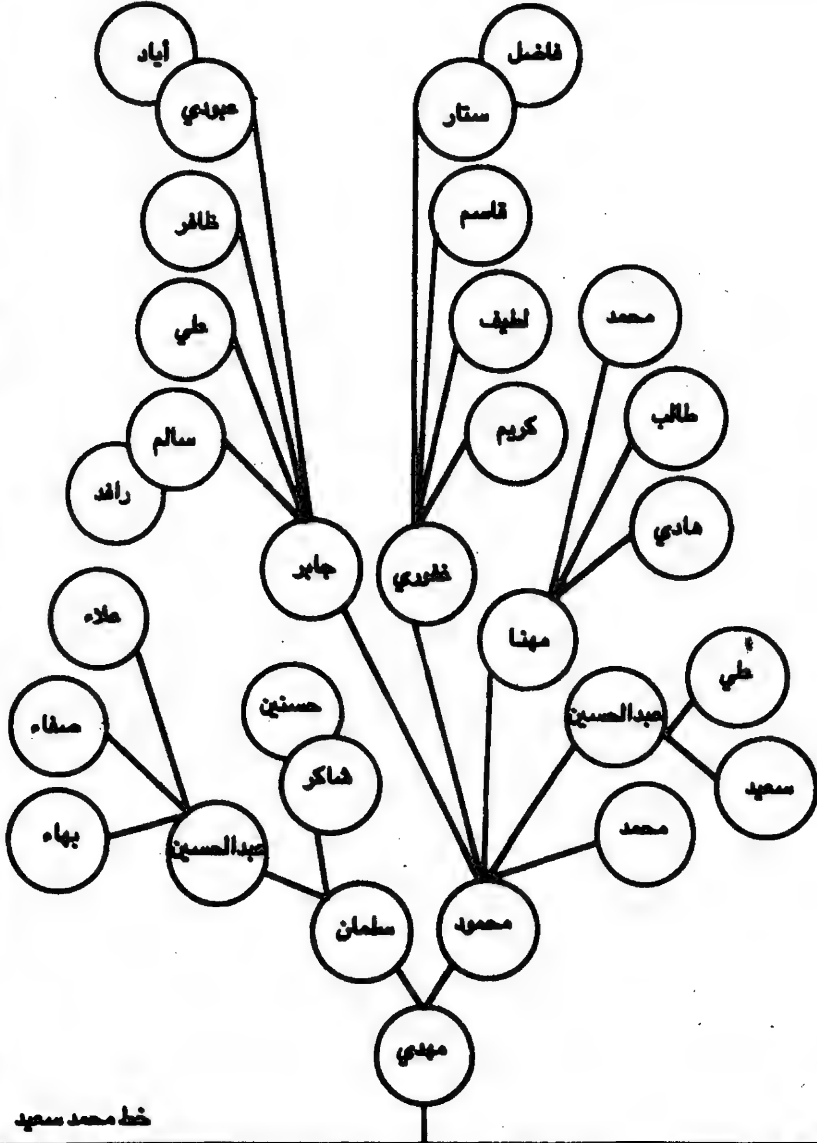

خط محمد سعيد

خط محمد سعيد

خط المتوكل على الله

خط المتوكل على الله

العباسيون آل موسى في الحلة

# العباسيون في العراق

خط الزينبي	خط الزينبي
خط المهدي	خط المهدي
خط المستضيء	خط المستضيء
خط المستعصم	خط المستعصم

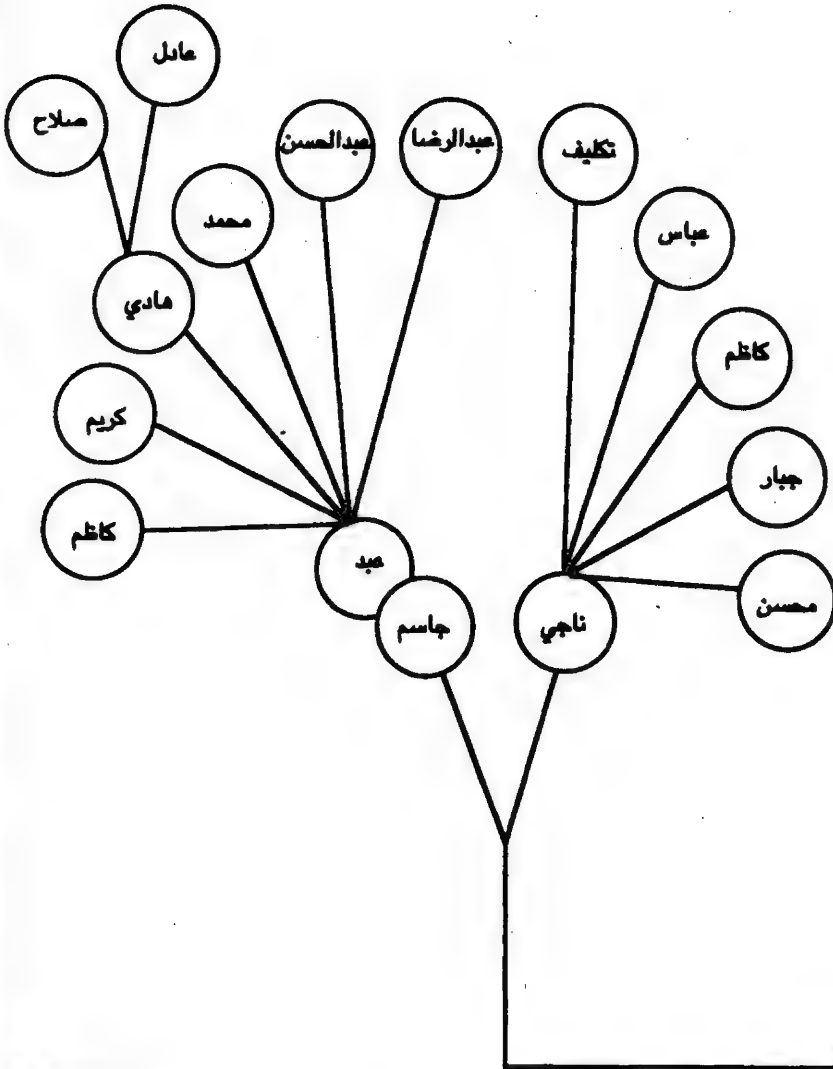

العباسيون آل عوض في الحلة

خط المتوكل على الله

خط محمد سعيد  
خط المتوكل على الله

# عشرة آل حمزة العباسية

○ من التواريخ عن النقاة العدول أن هذه العائلة يرجع نسبها إلى الخليفة العباسي أبو البقاء الحمزة القائم بأمر الله بن الخليفة أبو عبد الله محمد التوكل على الله خليفة مصر وهم أولاد حفيد أحمد بك (الاي بكي) بن راجب بن عبد الله بن أبو العالي محمد الجاهد بن الخليفة الحمزة وكان أحمد بك الاي بكي وهي رتبة عسكرية تقابل أمير لواء كان قد استوطن مدينة عانة بعد هجرة أهله إليها من مصر عن طريق الشام وذلك بعد سقوط الدولة العباسية في مصر وتشير الوثائق إلى أنه كان موجوداً في عانة سنة ٩٧٥ للهجرة.

○ وجاء ذكر جدّهم أبو العالي محمد الجاهد بن الخليفة الحمزة بكتاب الدرر البهية في تراجم أحوال رجال البصرة السمر وردية الصفحة (١١٨) أن الشيخ صفاء الدين رطفي العباسي (١٨٩٩ هـ - ٩٧١ هـ) كان قد ذكر في مخطوطته الرحلة العباسية أنه ذهب من الدور (شمال حارار) في العراق إلى سورية وفلسطين واجتمع بهما ثها وكبارها حتى وصل مصر وأصل بأبناء الخليفة الحمزة كالجاهد محمد وكان المترجم قد دعاهم إلى (الدور) وعرض عليهم ما يعاشون به ...

○ هذا وكما ذكرنا في أعلاه أن الأمير راجب كان قد سكن في عانة عام ٩٧٥ هـ وتشير الوثائق أنه بنى جاً كبيراً فيها سنة ١٠١٤ هـ يعزى بجامع الحمزة أو الاي بك وهذا كما ثبت في الترمذ الرخامية الموهودة في السجد المذكور.

○ كما تذكر الوثائق أن ابنه أحمد بك الاي بكي قد تزوج عند ما بلغ سن الشباب من صاحب بنت أمير عانة السيد حسين الدردار الذي يرجع نسبه إلى الإياد سوي الكاظم كاهو مثبت بالنسب العطي لأصفاره والتاريخ في سنة ١٠٩٤ هـ.

○ وجاء في شهادة النقاة من آل الحمزة أن لهم أبناء عمومة من آل الاي بك يستوطنون تلعفر وسنجار وهذا ما سنأتي على ذكره عند ترجمة العباسيون في تلعفر.



## العباسيون في العراق

خط الزينبي	خط الزينبي
خط المهدي	خط المهدي
خط المستضيء	خط المستضيء
خط المستعصم	خط المستعصم

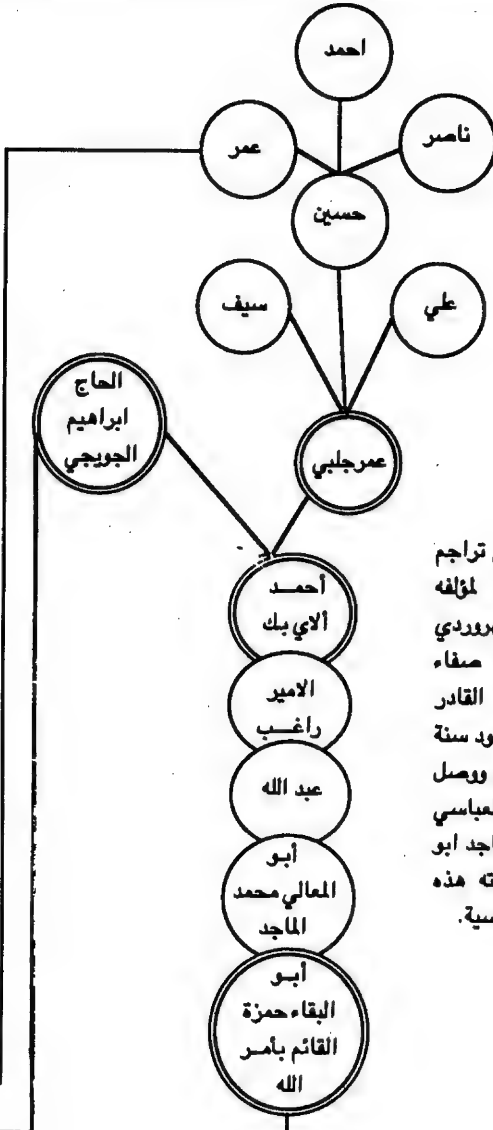

جاء بمخطوطة الدرر البهية في تراجم أحوال الاسرة السهروردية لمؤلفه العلامة الشيخ محمد امين السهروردي العباسي ان الشيخ مصطفى صفاء الدين بن الشيخ عبد القادر السهروردي العباسي ذهب بحدود سنة ٩٢٠ هـ الى سورية وفلسطين ووصل مصر واتصل بأبناء الخليفة العباسي الحمزة القائم بأمر الله مثل الماجد ابو المعالي محمد وقد دون رحلته هذه بمخطوطة اسمها الرحلة العباسية.

العباسيون ذرية الحمزة القائم بأمر الله في عانة عشيرة الحمزة

خط عمر

خط ابراهيم الجورجي

خط ابو عبدالله المتوكل على الله

## العباسيون في العراق

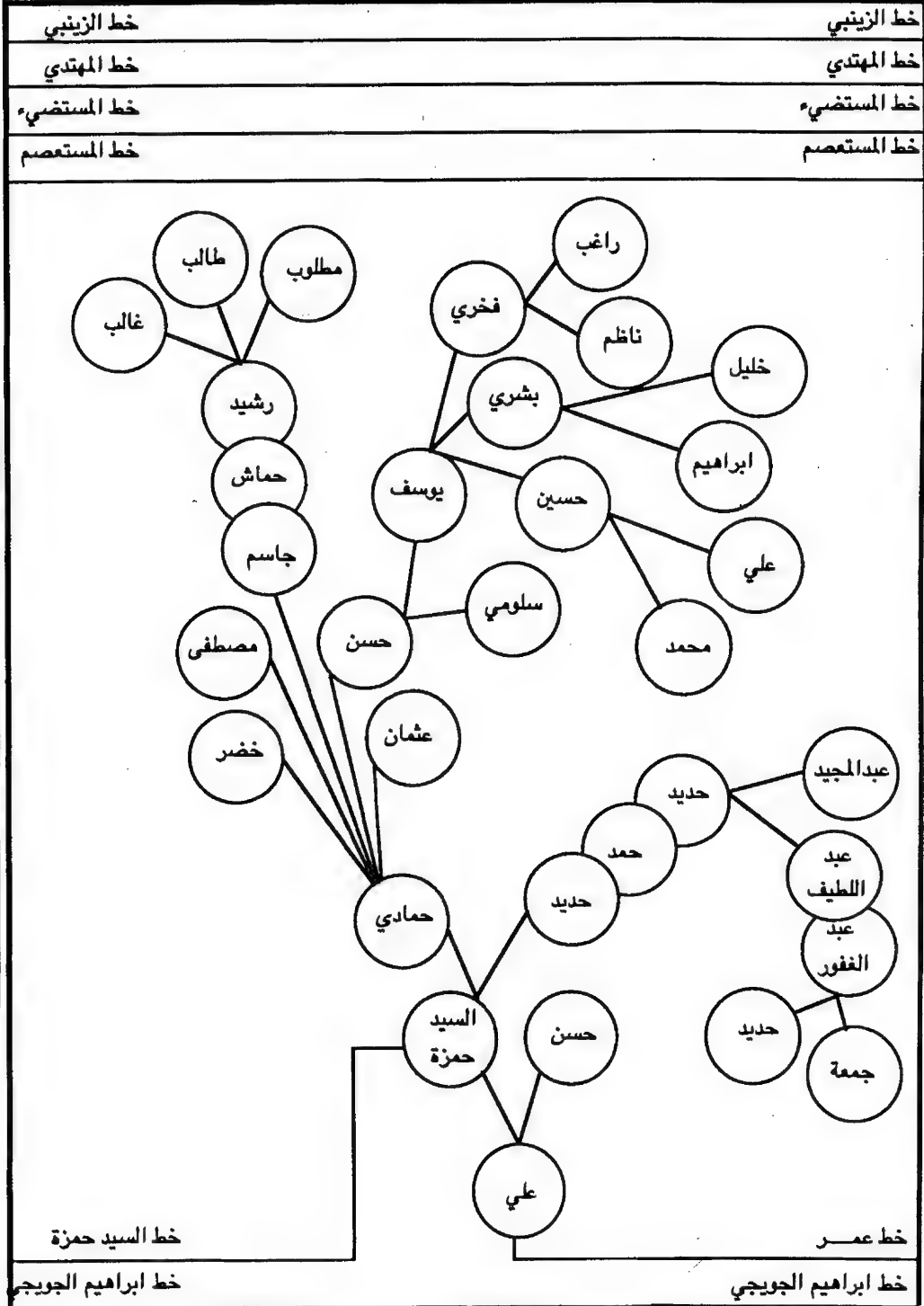

العباسيون ذرية الحمزة القائم بأمر الله في عاينه  
عشيرة الحمزة - فخذ الحمزة



# العباسيون في العراق

خط الزينبي	خط الزينبي
خط المهدي	خط المهدي
خط المستضيء	خط المستضيء
خط المستعصم	خط المستعصم

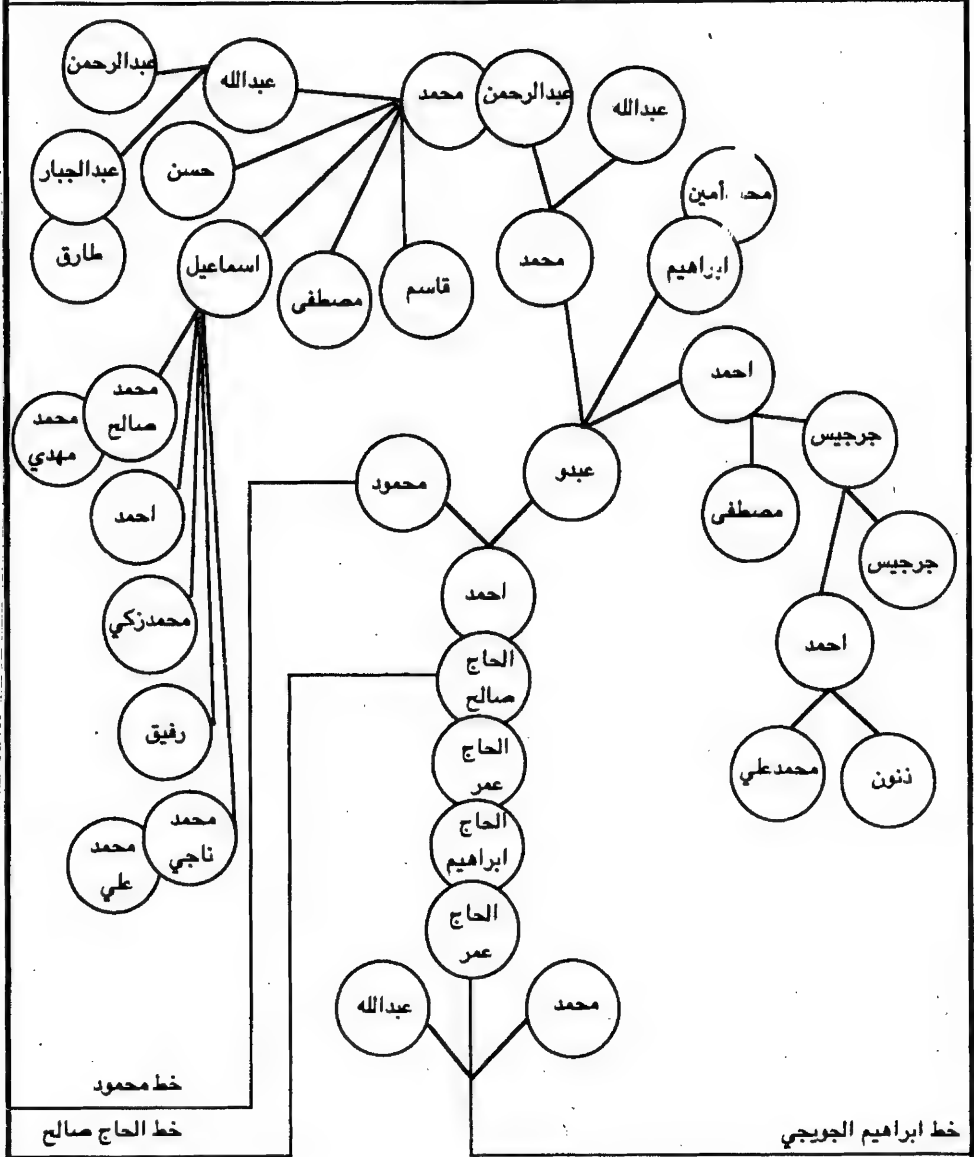

عشيرة الحمزة فخذ الجويجاني في الموصل العباسيو ذرية الحمزة القائم بأمر الله



## العباسيون في العراق

خط الزينبي

خط الزينبي

خط المهدي

خط المهدي

خط المستضيء

خط المستضيء

خط المستعصم

خط المستعصم

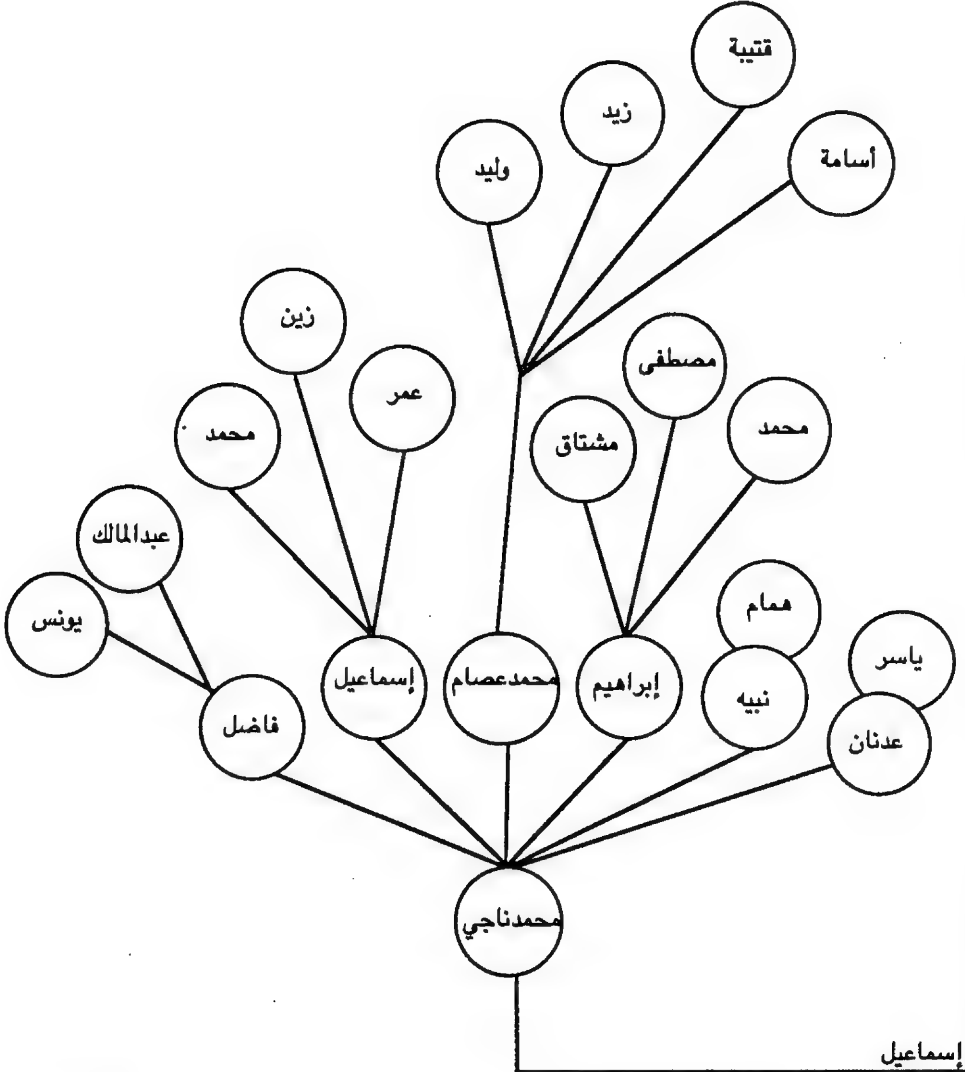

خط محمود

خط إسماعيل

خط الحاج صالح

خط محمود

خط الحاج صالح

العباسيون ذرية الحمزة - فخذ الجويجاني



# العباسيون في العراق

خط الزينبي	خط الزينبي
خط المهدي	خط المهدي
خط المستضيء	خط المستضيء
خط المستعصم	خط المستعصم

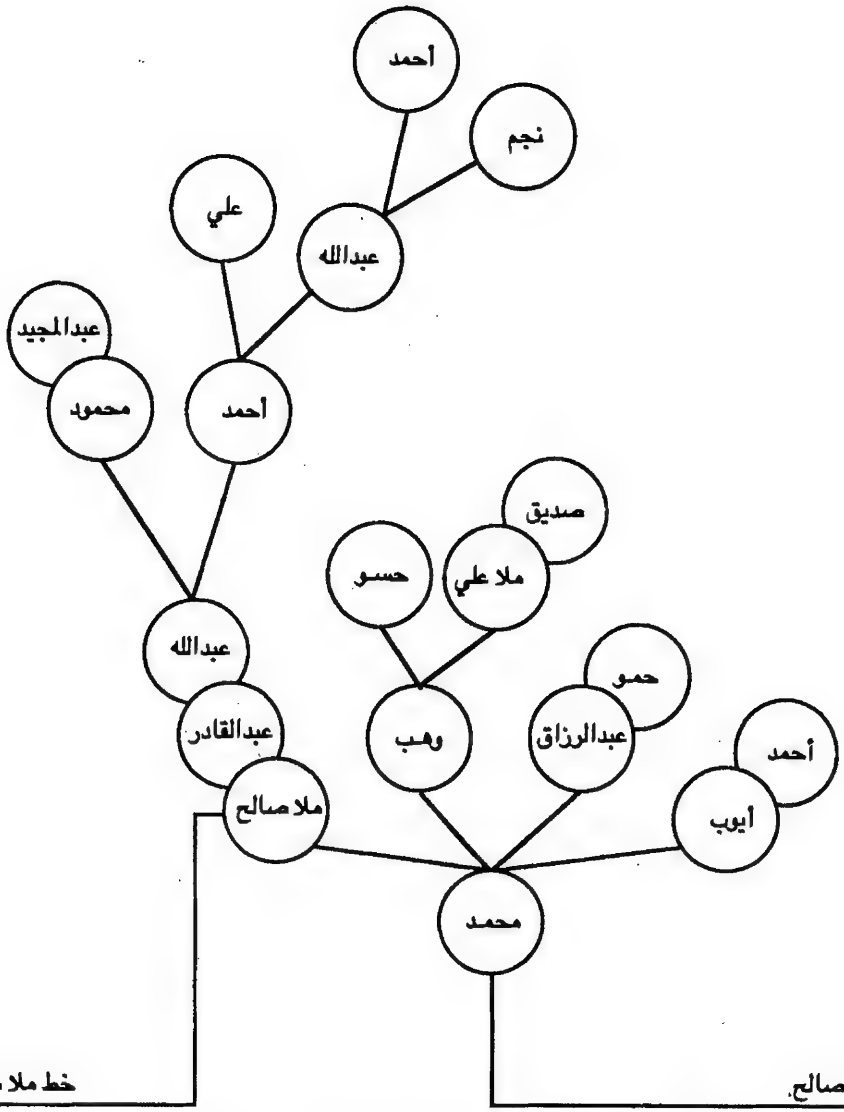

خط ملا صالح

خط الحاج صالح

العباسيون ذرية الحمزة - فخذ الجوريجاتي





## العباسيون في العراق

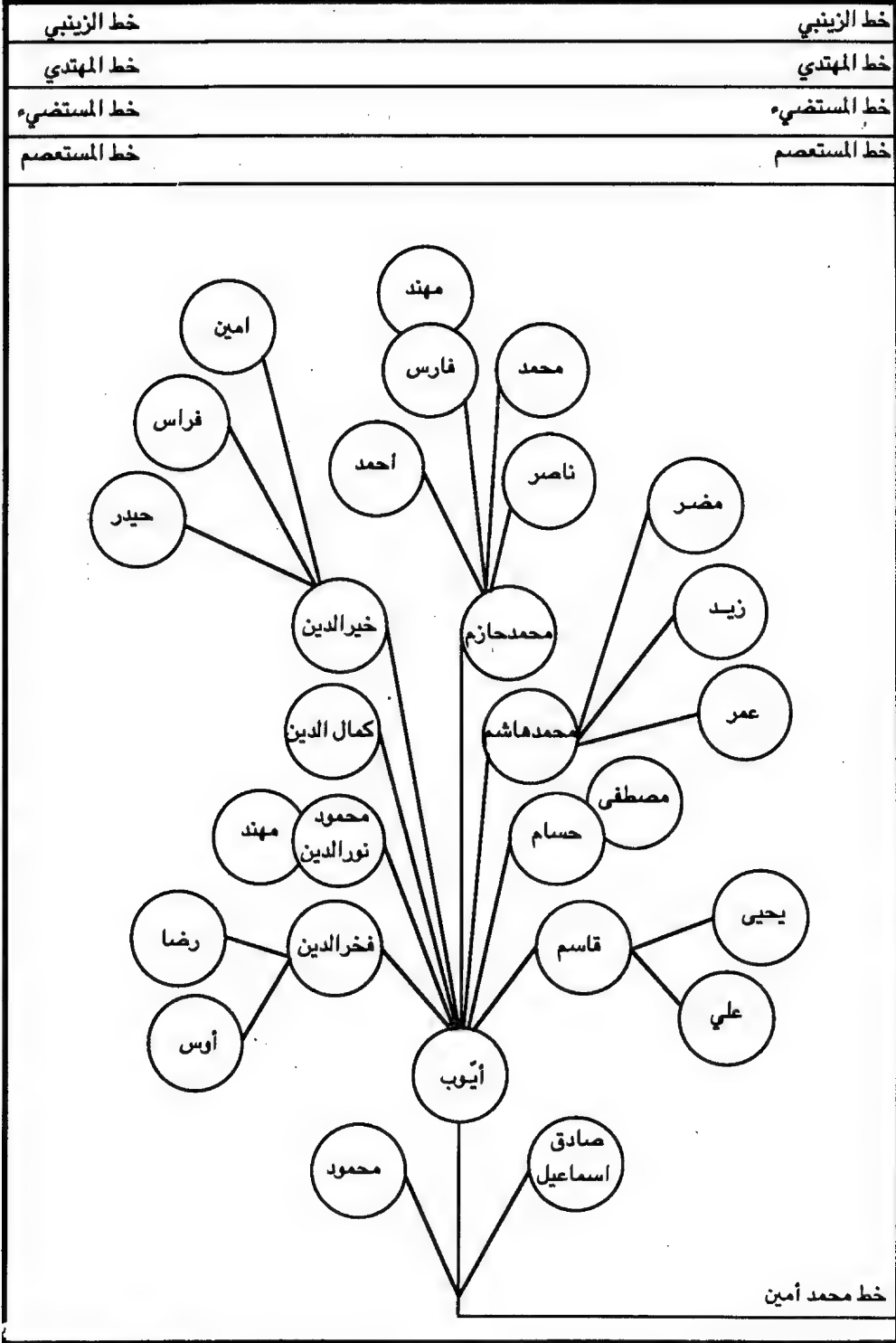

العباسيون ذرية الحمزة القائم بأمر الله  
عشيرة الحمزة فخذ الجويجاتي في الموصل

خط محمد أمين

# قصة المستعربة في الموصل وما جاورها

○ لقد رأت الدولة العباسية العظيمة بقتل آخر خلفائها وهو الشهيد المستعصم بالله وتفرق العباسيون وأولاد الخلفاء الذين نجوا من الجزيرة الرومية في البلاد فالتجأ بعضهم إلى مصر وهناك أعلنت لاجم الخلافة العباسية من جديد ومنهم من التجأ إلى الأراضي البليدة النيرة في شمال العراق الذين استطاعوا فيما بعد تكوين ثلاث إمارات عباسية وهي الكاربية والشمديانية والبرهنيانية .

○ لقد قتل هولاكو أيضاً أولاد المستعصم الأواخر وهو الصغير السمي مبارك فبقى أسيراً عندهم في مراغة وتوفي هناك سنة ٦٧١ هـ وأُعتب أربعة أولادهم أبو نصر محمد، وأبو أحمد عبد الله وأبو هاشم يوسف، والباركة ماما خاتون .

○ وتذكر الروايات أن هولاكو قتل جميع من ظفروه من نسل الخلفاء حتى قيل أنه اجتمع عنده أربعون مهراً من الذهب حين قتل صبيانهم ودجهم مثل الفقم، أماعم المستعصم أحمد الناجيان وهو أبو القاسم أحمد بن الظاهر كان غائباً عن الفتنة فنجوا من القتل وهرب إلى مصر وبويع بالخلافة ثم جهز مهياً ومهارباً سنة ٦٦٠ هـ إلا أنه فقد وقيل قتل بالعلم له على منبر .

○ والثاني من الناجيان فهو الحاكم بأمر الله العباس أحمد بن الحسن كان قد اختفى وقت الفتنة وهرب إلى حلب وبويع هناك وبعد فتران المستعصم كاتبه ببيس وبأبيه وصارت الخلافة العباسية في مصر في ذريته حتى سقوط حكمهم سنة ٩٢٣ هـ .

○ وتشاء الظروف أن يعود بعض من ذريته إلى العراق مرة ثانية فممنهم من جاور بلدة الدور ومنهم من سكن عانة ومنهم من سكن البطائح في جنوب العراق .

أما الباري بن الستمم بالله فلا صفة له لم يقتلوه وبقي عند هولاكو وتزوج  
 وصار له ثلاثة أولاد و بنت واحدة كما ذكرنا سابقاً وكانوا قد بقوا في بلاد السمر  
 حتى أن صارت الولاية إلى غازان بن أرغون أباغي بن هولاكو الذي أنعم  
 الله عليه بالإسلام وظهرت منه إمارات العدل والإحسان وسمع به من بقي من  
 ذرية الستمم فتوجه إليه سراج الدين فاستقبله غازان وأكرمه وأعطاه الولاية  
 على شستر والحوزة ودينزول في منطقة الأهواز وولّى أخاه عز الدين على  
 كركوك وداقوق وماجا وهما وضاف إليه ولايات قلعة خفتان وشهر بازار  
 وبتون ولسدر وآلات وبلات وكلاس إلى تخوم أذربيجان وكتبها  
 جميعاً باسمه وكتب بأخر الوصية ألامنة الله على من أخذها من أيديهم بطناً  
 بعد بطنه وقرناً بعد قرن ثم وهبه هبة الملوك وأرسله إلى النواحي المذكورة  
 فارتجذ كركوك سريعاً لنفسه وبعد وفاة غازان تغلب ملوك الأتراك على بغداد  
 وقصر واقطع نسل الخلفاء العباسيين فهرب سراج الدين وتمكن بجبال  
 نهاوند وروکرد وجويج من قبل أهاها أمير عليهم وله ذرية إلى الآن في تلك  
 الناطقة .

○ أما عز الدين فترك كركوك وهرب إلى قلعة خفتان هو وأولاده الأربعة  
 وهم ..

○ ملك عماد الدين وملك محمود وملك أحمد وملك فليل وأمهم بت الملوك  
 الأميرة زاهدة بنت عبد الله بن المبارك وتمكنوا في المناطوق الشمالية السعيدة  
 والتف مولدهم الأهالي وبايعوهم بالإمارة عليهم ومن أشهر أماراتهم هي إمارة  
 بهدينان العباسية التي استمرت حتى سنة ١٢٥٨ هـ ومركزها مدينة  
 العمادية .

## العباسيون في العراق

خط الزينبي	خط الزينبي
خط المهدي	خط المهدي
خط المستضيء	خط المستضيء
خط المستعصم	خط المستعصم

العباسيون فريفة المستعصم في الموصل وما جاورها

الامير أبو المناقب المبارك إبن الخليفة أبو أحمد عبد الله المستعصم بالله الذي قتل بالوقعة العظمى عند إحتلال بغداد من قبل المجرم هولكو ويشاء الله أن يبقى على حياة إبنه المبارك لينمو غصن جميل لهذه الشجرة الطيبة من الدوحة الهاشمية العطرة فقد أبقي هولكو على حياة المبارك وإخواته فاطمة وخديجة فقد جاء بكتاب العباسيون بعد إحتلال بغداد للشيخ محفوظ العباسي إن المؤرخ اليونيني ذكر في كتابه ذيل مرأة الزمان ج ٢ ص ٢٥٩ إن هولكو إحتفظ بالمبارك إبن المستعصم بالله ولم يقتله فلما بلغ سن الرشد تزوج وصار له ثلاثة أولاد هم محمد وعبد الله ويوسف بقوا في مدينة مراغة ولما صارت الولاية الى غازان حفيد هولكو ولأهم على (شثتر والحويزة وديزفول) ثم أعطاهم (داقوق وكركوك) ومارالهما وبقوا فيها رداً من الزمن وقد سمع عن المبارك إبن القوطي سنة ٦٧٧ هـ في مراغة وتوفي فيها ثم نقل جثمانه الى بغداد ودفن فيها وله ثلاثة أولاد وبنت واحدة هي ماما خاتون رحمهم الله تعالى جميعاً هذا خلاصة ماجاء بكتاب الحوادث الجامعة ص ٢٢٨ لابن القوطي وكتاب الشذرات ج ٦ ص ٦٠ لابن العماد الحنبلي وكتاب الوافي بالوفيات ج ١٦ ص ١٥٨ مخطوطة لندن للصفدي وكتاب ذيل مرأة الزمان الجزء الثاني ص ٢٥٩ الى ص ٢٦٠ لليونيني وقد وردت هذه المصادر في كتاب العباسيون بعد إحتلال بغداد ص ٣٥ وكتاب إمارة بهدنان العباسية للشيخ محفوظ العباسي وجاء بكتاب (١) نهاية الاختصار إن المبارك رأى الواقعة العظمى ومقتل أبيه ثم عرض له عارض فنقل الى مراغة وسكن فيها حتى توفي هناك ونقل الى بغداد ودفن بدار سوسيان على نهر عيسى ثم يقول حدثني شرف الدين أبو القاسم علي بن أبو الحسن بدر الدين أبي طالب عن بن العلقمي (لعنه الله) قال رأيت المبارك بن المستعصم قائماً بين يدي السلطان هولكو قد ناوله السلطان من يده قدحاً فشربه رحمه الله وإيانا وجميع المسلمين إنه سميع منجيب والصلاة والسلام على الرسول الأمين وصحبه الطيبين الطاهرين.

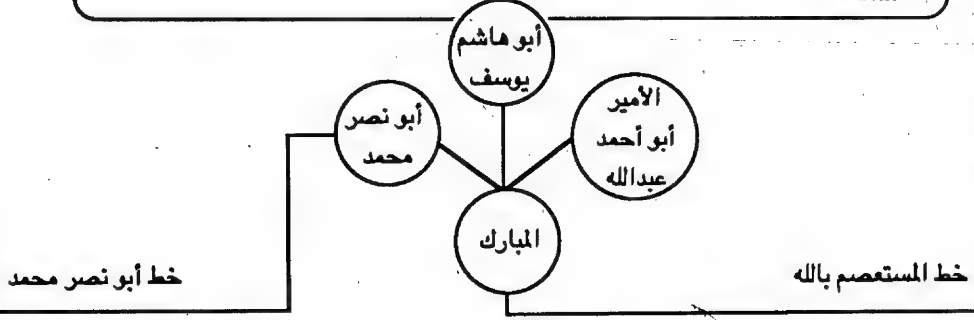

(١) نهاية الاختصار مخطوط لدي نسخة مصورة منه للنسابة أبو علي محمد الحسن ألفه سنة ٧٠٠ هـ.

الأمير

سراج تولى الامارة مع إخوانه سنة ٧٠٣ هـ وبعد وفاة غازان حفيد هولكو ترك ولايته الى شمال العراق فاعتصم بجبال نهاوند حيث تسكن قبيلة (لر) فاتخذوه أميراً عليهم الى أن توفي وإستمر الحكم في عقبه ولا يزال من ذريته هناك عشيرة كبيرة معروفة باسمه وهم (السراجيون) ثم توجهوا الى أعالي حوض الزاب الأعلى حتى بلغوا تخوم إمارة شمدينان فالتف حولهم الأكراد وكرمهم لنسبهم الشريف وأزروهم فأسلموا زمام الحكم في قلعة (طارون) ثم إستمروا غرباً وضموا الامارة الحكارية ومركزها (جولرك) وأخيراً إستولوا على قلعة العمادية المصينة ذات الموقع المصين وإتخذوها عاصمة لهم هذا ما جاء بكتابي العباسيون بعد إحتلال بغداد وإمارة بهدينان العباسية للشيخ محفوظ العباسي.

الملك

عز الدين وصل الى قلعة (طارون) هو وأولاده الأربعة الملك عماد الدين والملك محمود والملك أحمد والملك خليل وأهم ست الملوك الأميرة زاهدة بنت الأمير أبو أحمد عبد الله بن المبارك بقوا هناك الى أن إستولى الملك خليل على العمادية وعن تأسيس الامارة البيهديانية يذكر الشيخ محفوظ العباسي في كتابه إمارة بهدينان العباسية إنه ورد بالمخطوطة الزيوكية إن حفيد الخليفة العباسي الأخير المستعصم بالله وهو محمد أنجب ولداً هو عز الدين إستقر به المقام في طارون التي عرفت فيما بعد شمدينان. في الأراضي التركية قد ذاع صيته وقصده الناس يلتمسون بركته فقوى نفوذه وزاد بأسه حتى عرف بالملك عز الدين وأنجب ولدين هما خليل الذي ذهب الى العمادية وصار ملكاً عليها بينما ذهب عماد الدين الى حكاري وصار ملكاً عليها فكان حكم كل منهما نواة لتأسيس إمارة كبيرة هي الامارة البيهديانية.

العباسيون ذرية المستعصم في الموصل وما جاورها

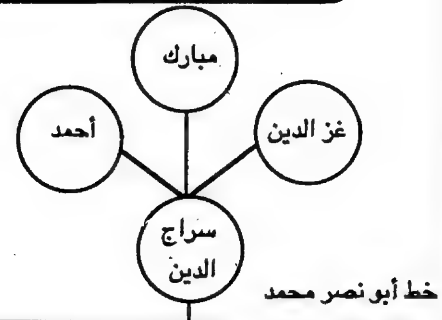
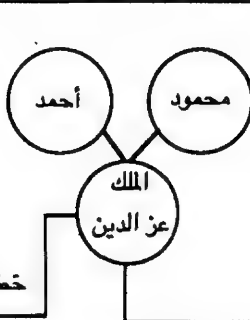

## العباسيون في العراق

خط الزينبي

خط الزينبي

خط المهدي

خط المهدي

خط المستضيء

خط المستضيء

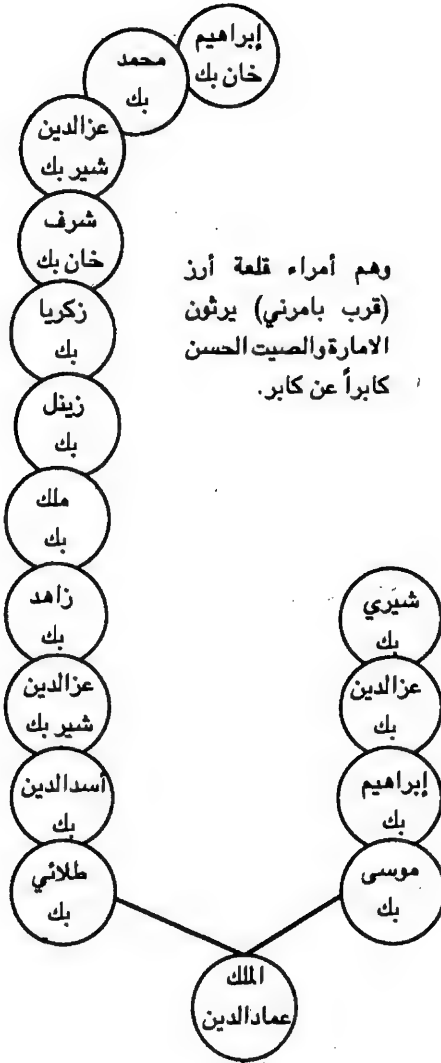

العباسيون ذرية المستعصم (حكام حكامي العباسيين)

خط الملك عز الدين

خط الملك عز الدين

## العباسيون في العراق

خط الزينبي

خط الزينبي

خط المهدي

خط المهدي

خط المستضيء

خط المستضيء

العباسيون ذرية المستعصم في الموصل وما جاورها

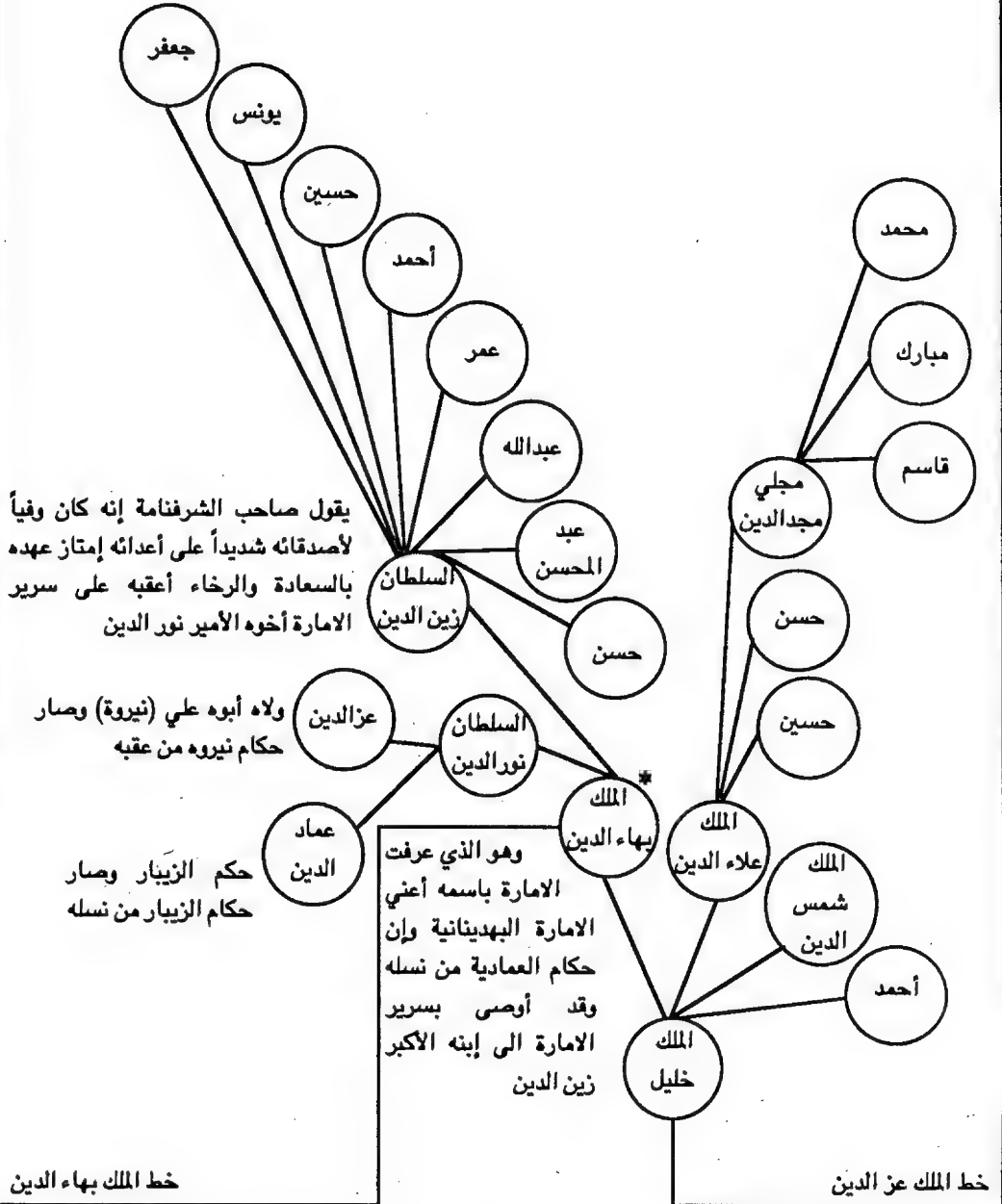



## العباسيون في العراق

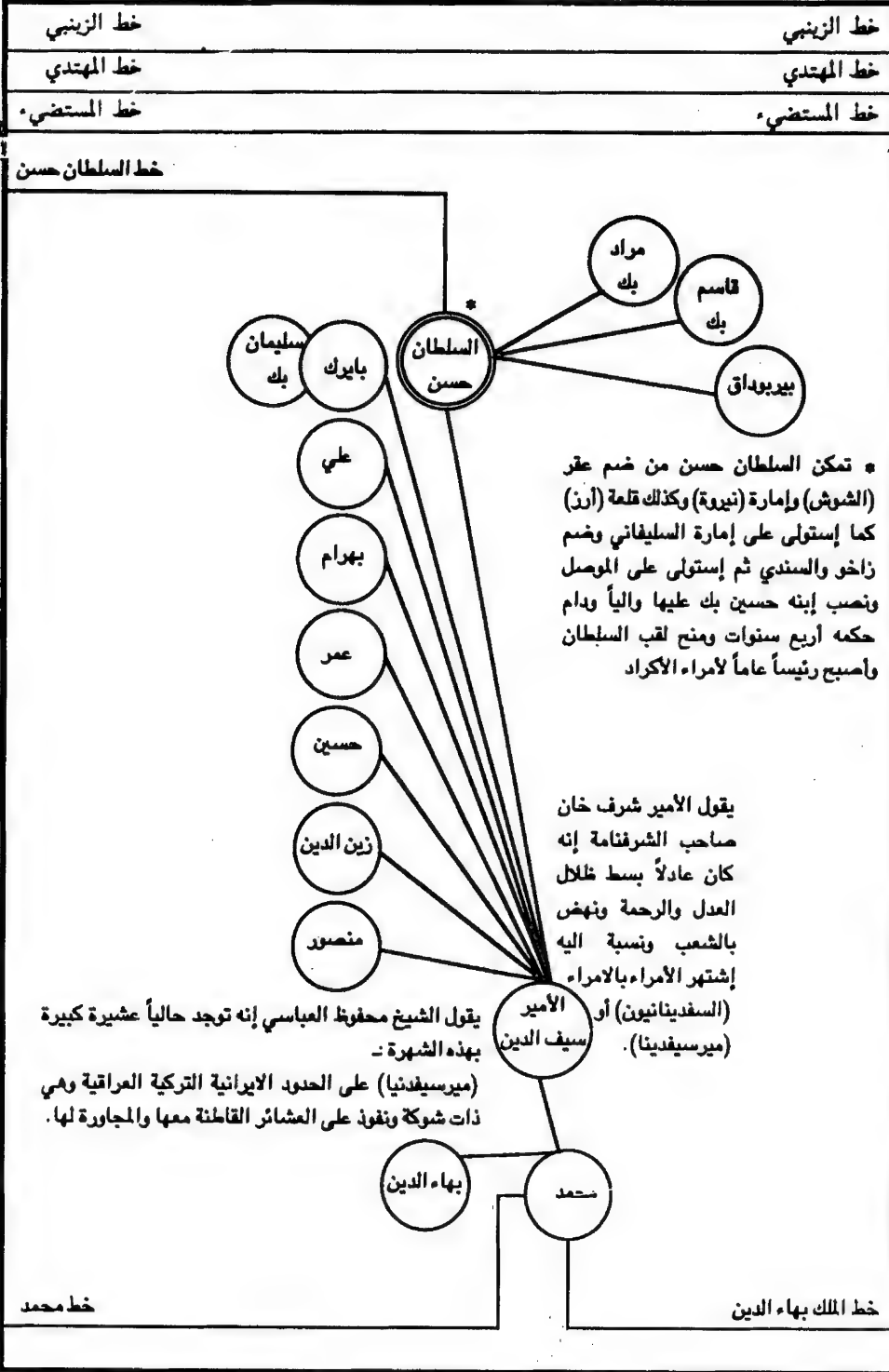

العباسيون ذرية المستعصم في الموصل وما جاورها

## العباسيون في العراق

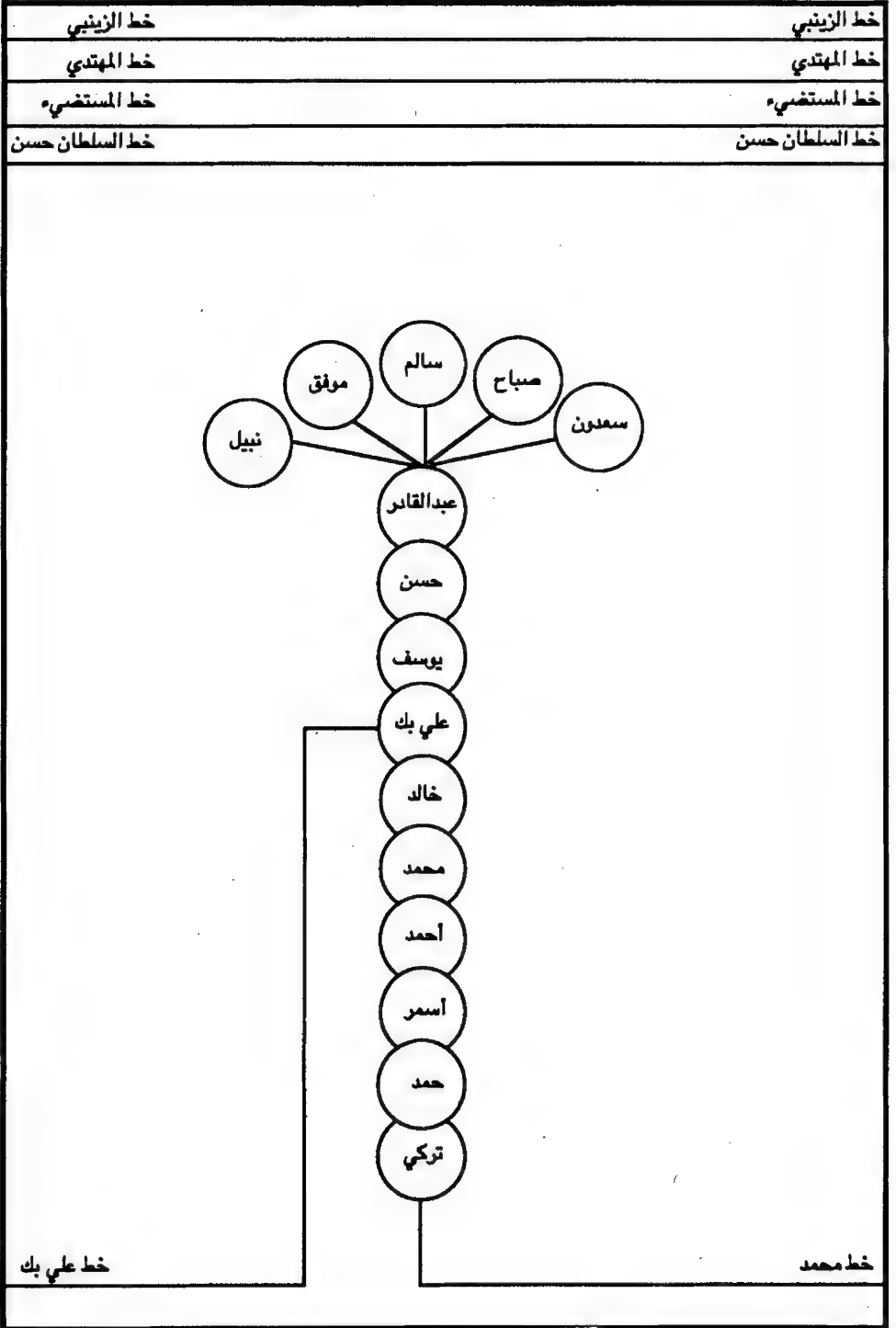

العباسيون ذرية المستعصم - عشيرة البيكات - فخذ علي بك

# العباسيون في العراق

خط الزينبي	خط الزينبي
خط المهدي	خط المهدي
خط المستضيء	خط المستضيء
خط السلطان حسن	خط السلطان حسن

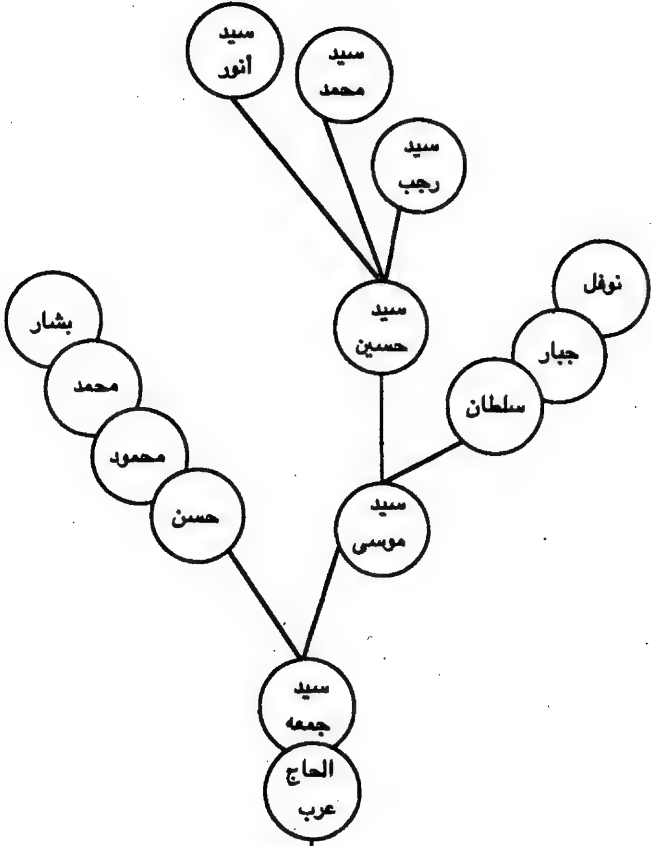

العباسيون ذرية المستعصم - عشيرة البيكات - الحاج عرب

خط علي بك



## العباسيون في العراق

خط الزينبي

خط الزينبي

خط المهدي

خط المهدي

خط المستضيء

خط المستضيء

جاء بكتاب

العباسيين بعد إحتلال بغداد للشيخ محفوظ العباسي تقلد السلطان حسين الولي زمام الحكم في سلطنته بعد وفاة والده بموجب العهد المنوح من السلطان سليمان وكان من أنبل أسرته العباسية وأكفأ إخوته عالماً فقيهاً ونشر لواء العدل بين شعبه أما في ميدان السياسة فلم يدانيه أحد من أفراد عهده وإن عصره كان يعطي بعض الوجوه بصورة مصغرة من عصر هارون الرشيد إذ كانت أيامه أخصب أيام الحكام إنتاجاً فكرياً وعمرانياً وإقتصادياً وقد إستطاع توسيع مملكته حتى ضم اليها الموصل زهاء أربع سنوات كما جاء في كتاب (سالنامه الموصل ج ٢ ص ٦٠) (وأربعة قرون ص ٣٧) و (الدول والامارات الكردية ص ٣٩٣) وإنه حكم أربيل بعد القضاء على الداستية (اليزيدية) سنة ٩٤١ هـ كما جاء بكتاب العراق بين إختلالين ج ٤ ص ٤٣ وقد وزع إخوته حكماً على زاخو ودهوك وشيخو ونيروه وقد دام حكم السلطان حسين أربع وأربعون سنة وتوفي سنة ٩٨٤ هـ معقباً خمسة بنين رحمهم الله جميعاً.

السلطان  
حسين الولي

خط السلطان حسين

خط السلطان حسين

خط السلطان حسن

العباسيون ذرية المستعصم في الموصل وما جاورها

## العباسيون في العراق

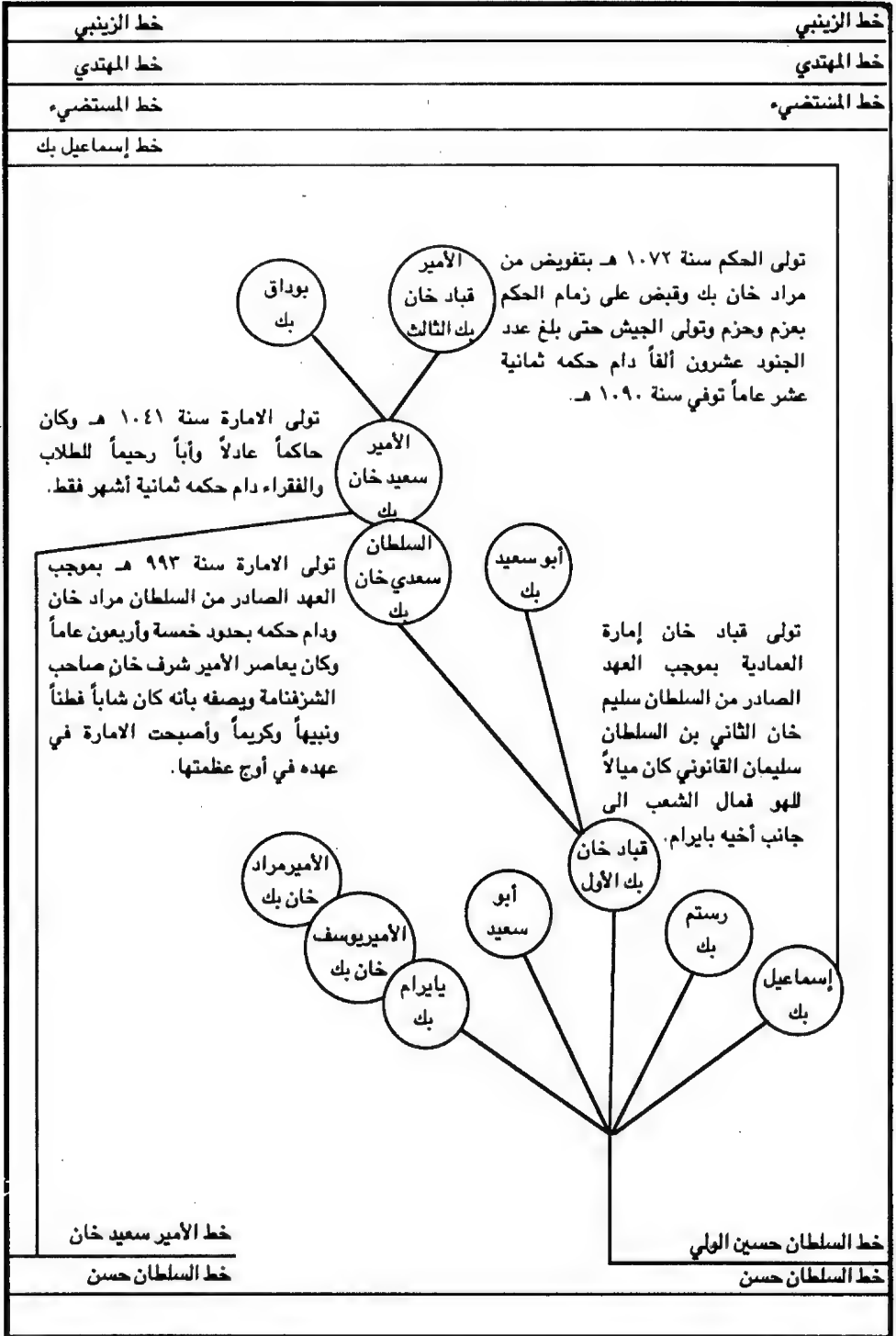

خط الأمير سعيد خان  
خط السلطان حسن

خط السلطان حسين الولي  
خط السلطان حسن

العباسيون ذرية المستعصم في الموصل وما جاورها

## العباسيون في العراق

خط الزينبي

خط المهدي

خط المستضيء

خط إسماعيل بك

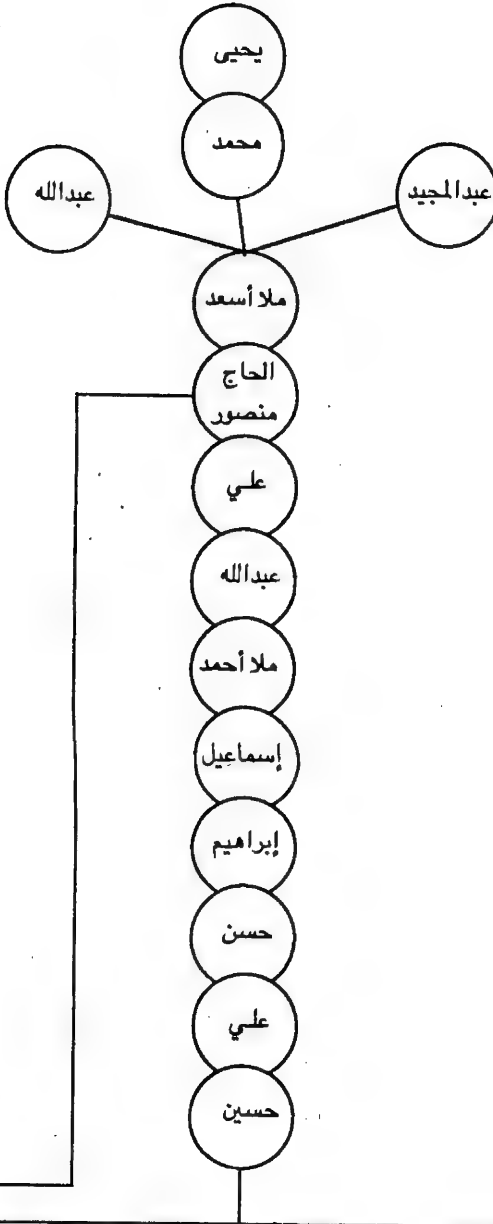

خط الحاج منصور

خط إسماعيل بك

خط الأمير سعيد خان

خط السلطان حسن

خط إسماعيل بك

خط الأمير سعيد خان

خط السلطان حسن

العباسيون ذرية المستعصم - فخذ الشيوخ - ابو منصور





## العباسيون في العراق

خط الزينبي

خط الزينبي

خط المهدي

خط المهدي

خط المستضيء

خط المستضيء

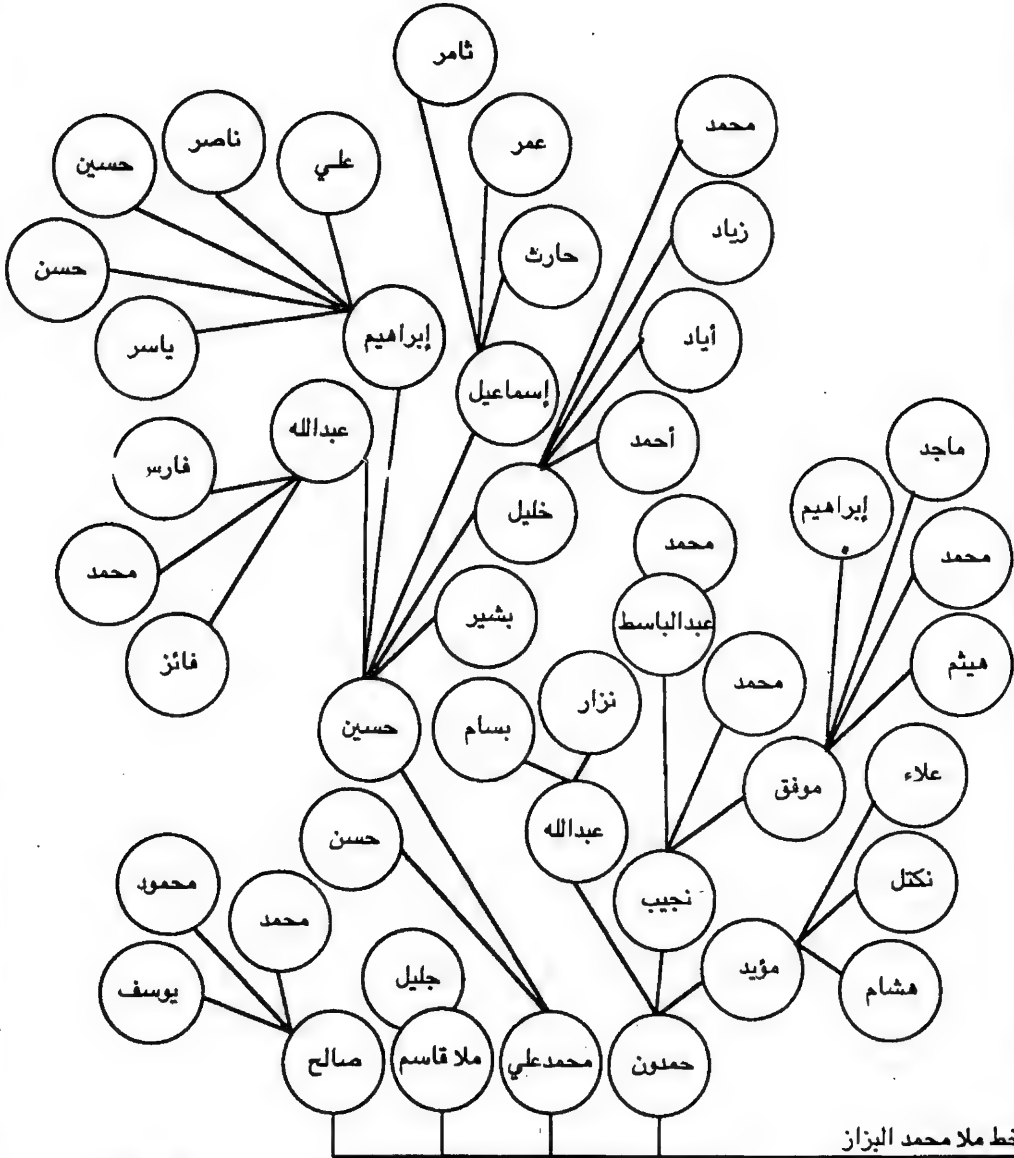

العباسيون ذرية المستضيء - فخذ الشيوخ - ابو منصور

خط أحمد

خط أحمد

خط إسماعيل بك

خط إسماعيل بك

خط الأمير سعيد خان

خط الأمير سعيد خان

خط السلطان حسن

خط السلطان حسن



## العباسيون في العراق

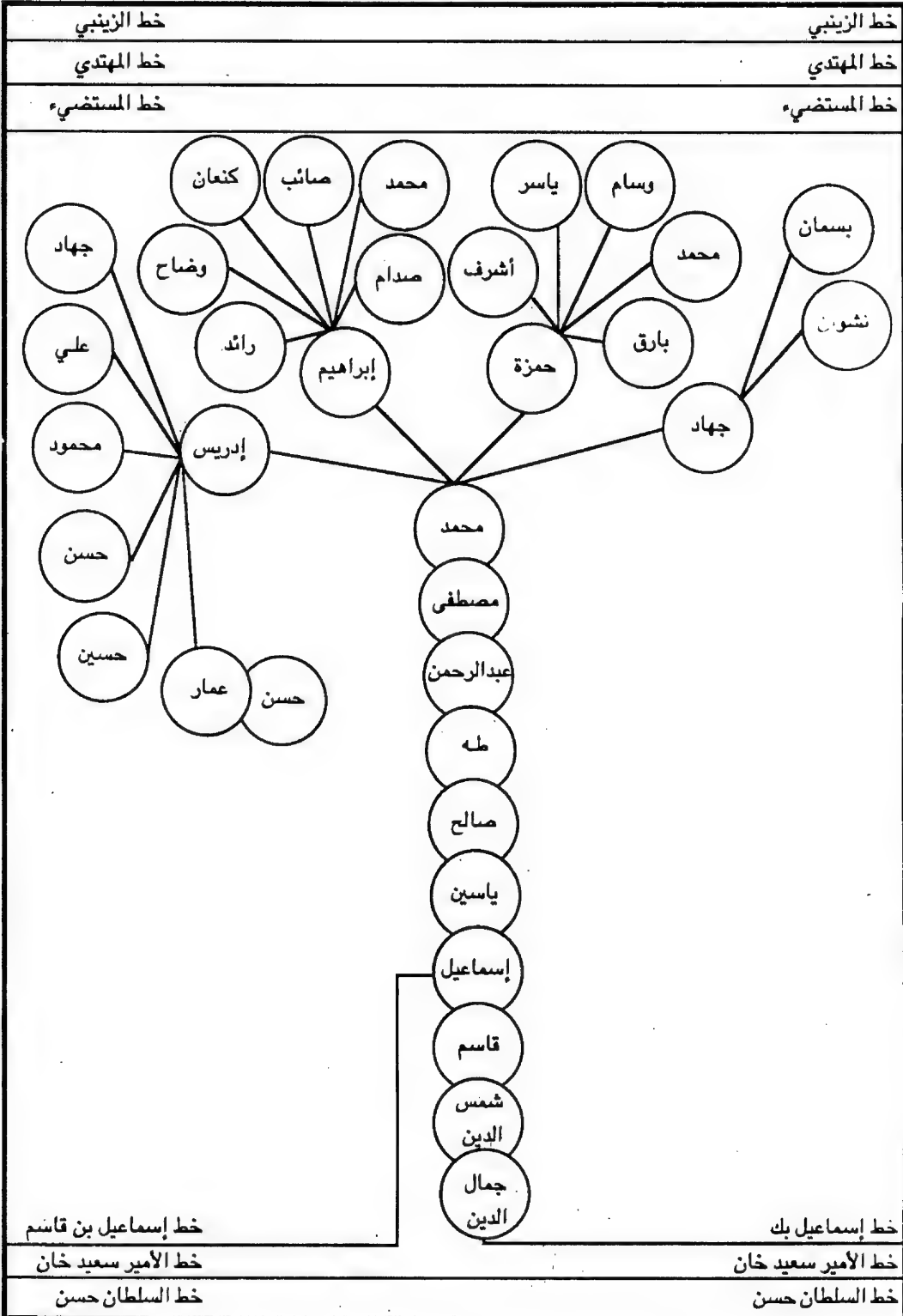

العباسيون ذرية المستعصم - فخذ الشيوخ - ابو صالح

خط إسماعيل بن قاسم

خط إسماعيل بك

خط الأمير سعيد خان

خط الأمير سعيد خان

خط السلطان حسن

خط السلطان حسن

## العباسيون في العراق

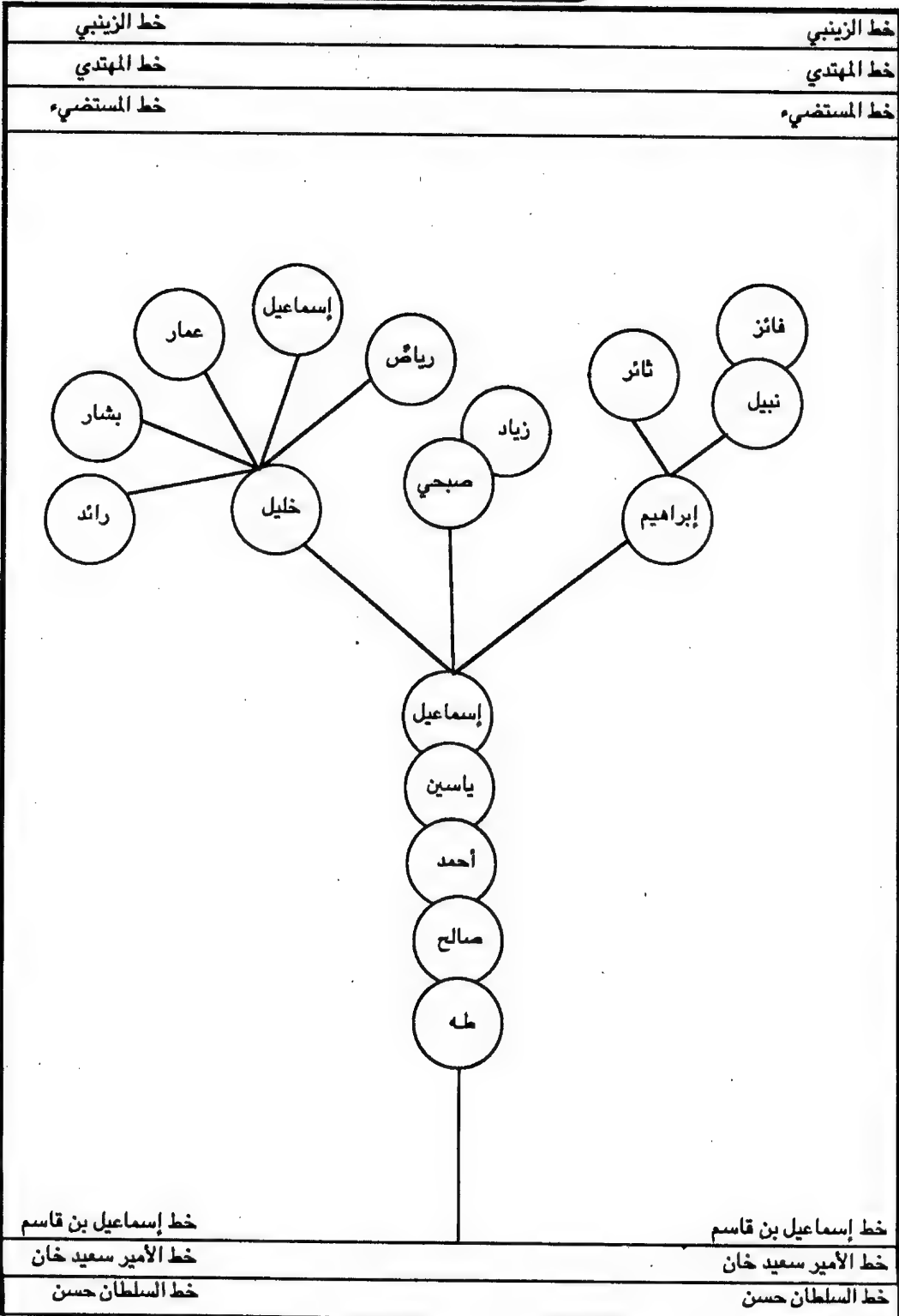

العباسيون ذرية المستعصم - فخذ الشيوخ - ابو ياسين

## العباسيون في العراق

خط الزينبي

خط المهدي

خط المهدي

خط المستضيء

خط المستضيء

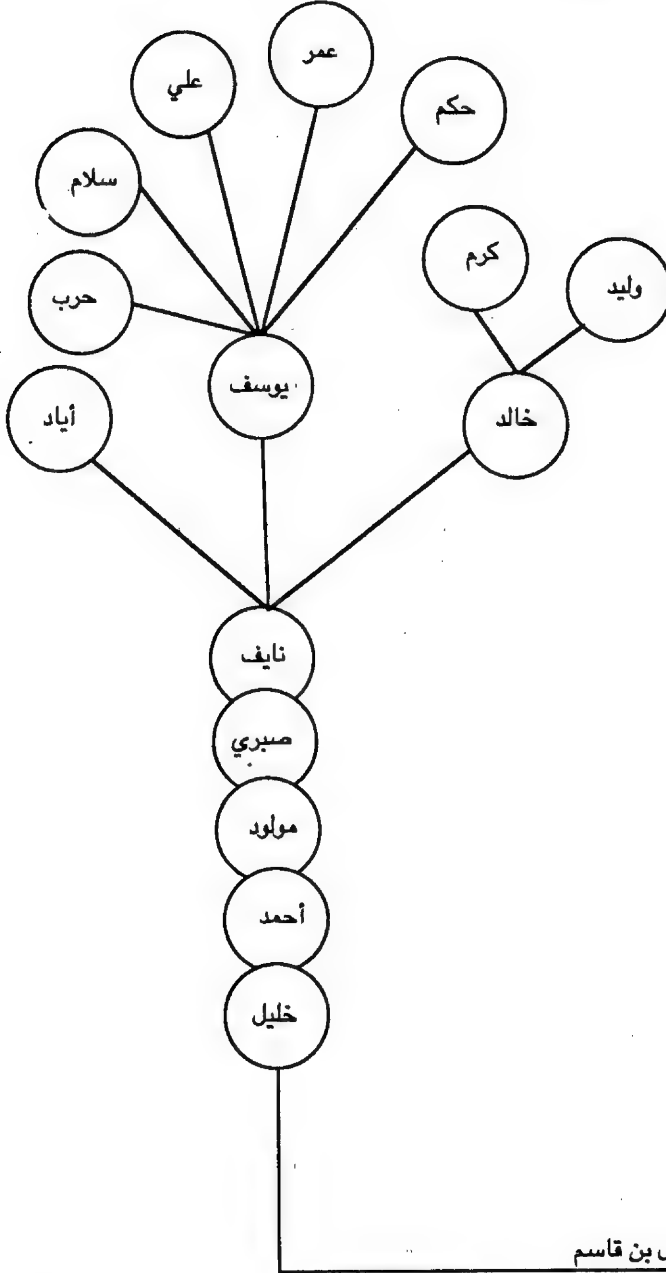

العباسيون ذرية المستعصم - فخذ الشيوخ - ابو خليل

خط إسماعيل بن قاسم

خط الأمير سعيد خان

خط الأمير سعيد خان

خط السلطان حسن

خط السلطان حسن

## العباسيون في العراق

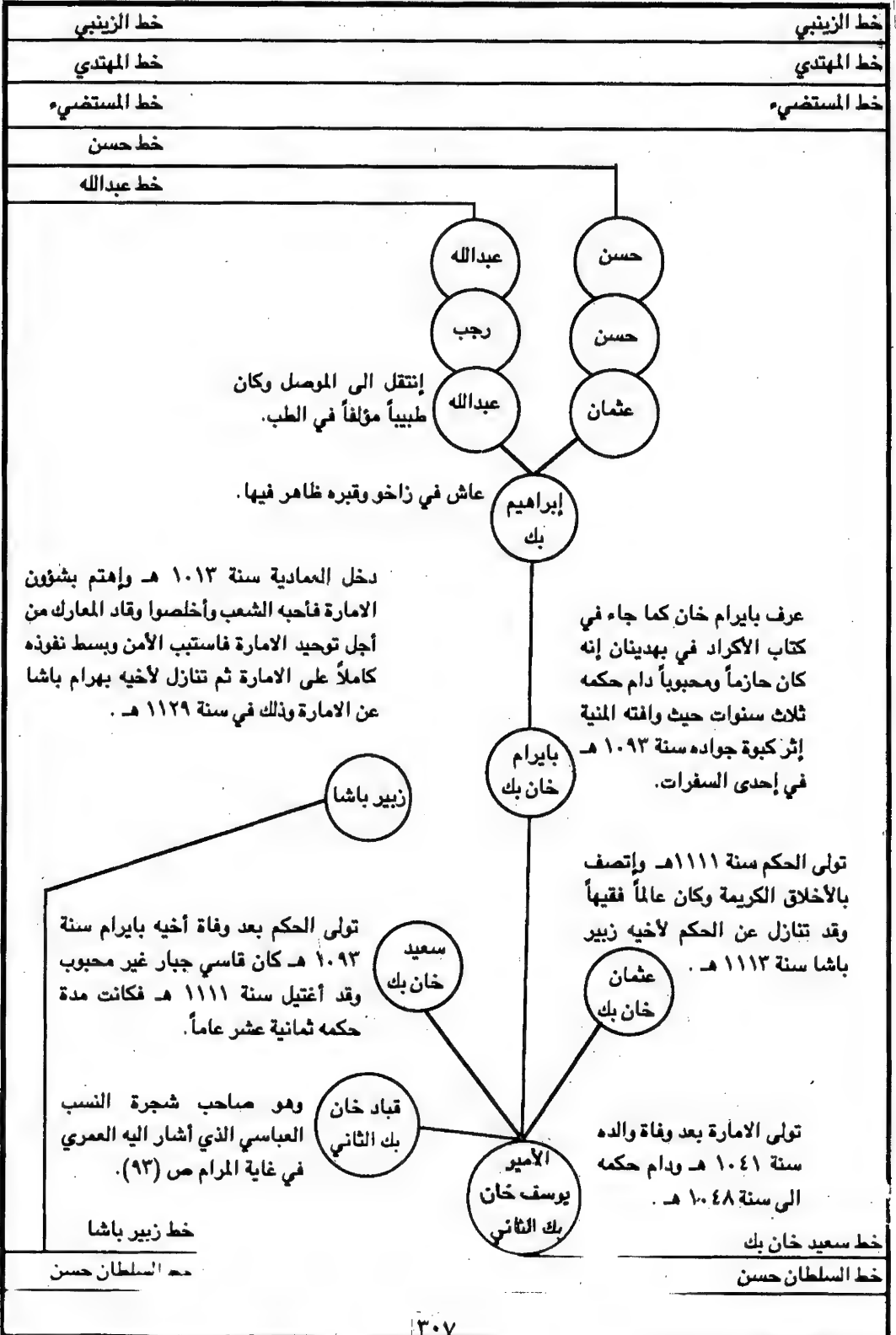

العباسيون ذرية المستعصم في الموصل وما جاورها

# العباسيون في العراق

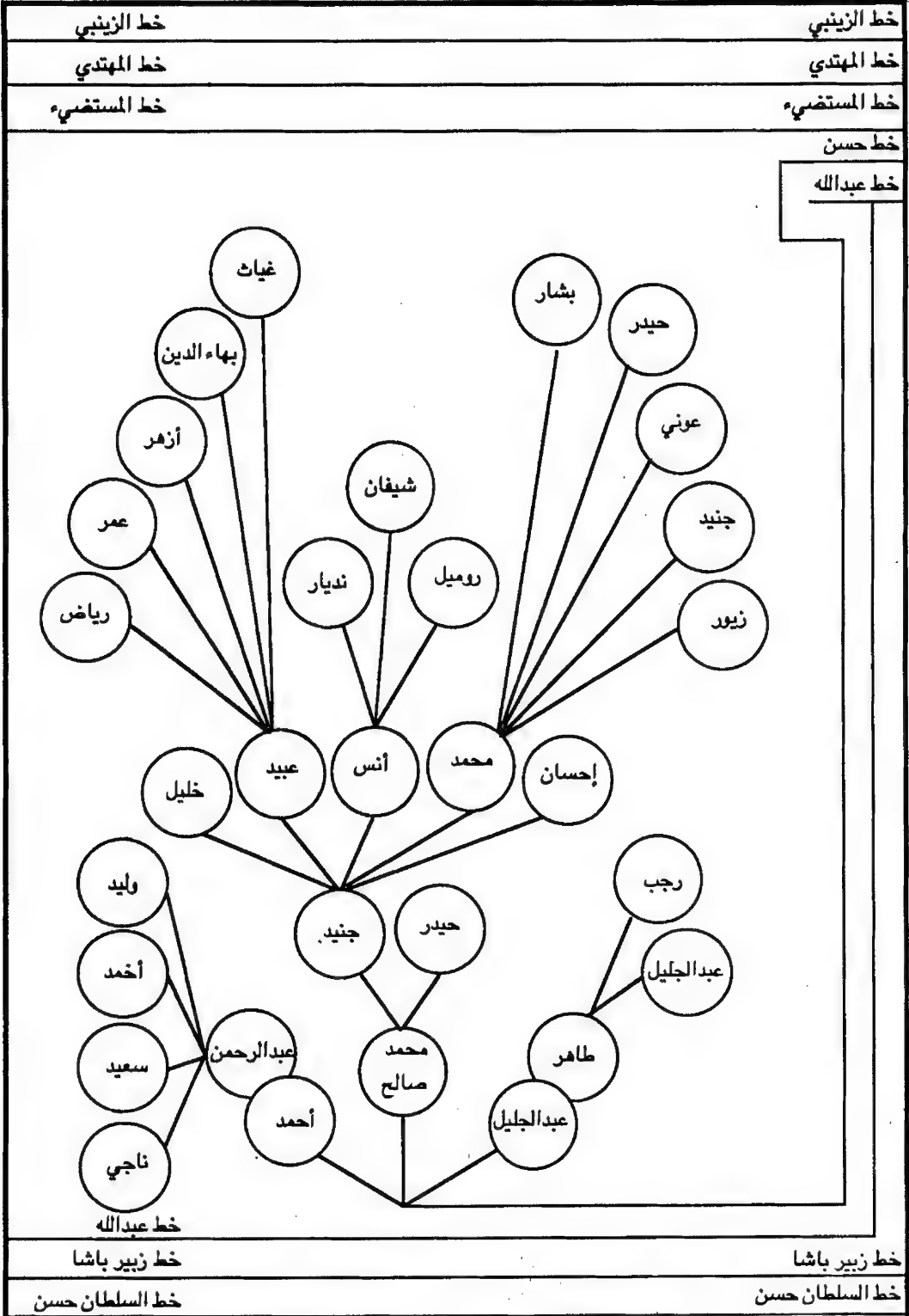

العباسيون ذرية المستعصم في الموصل وما جاورها

## العباسيون في العراق

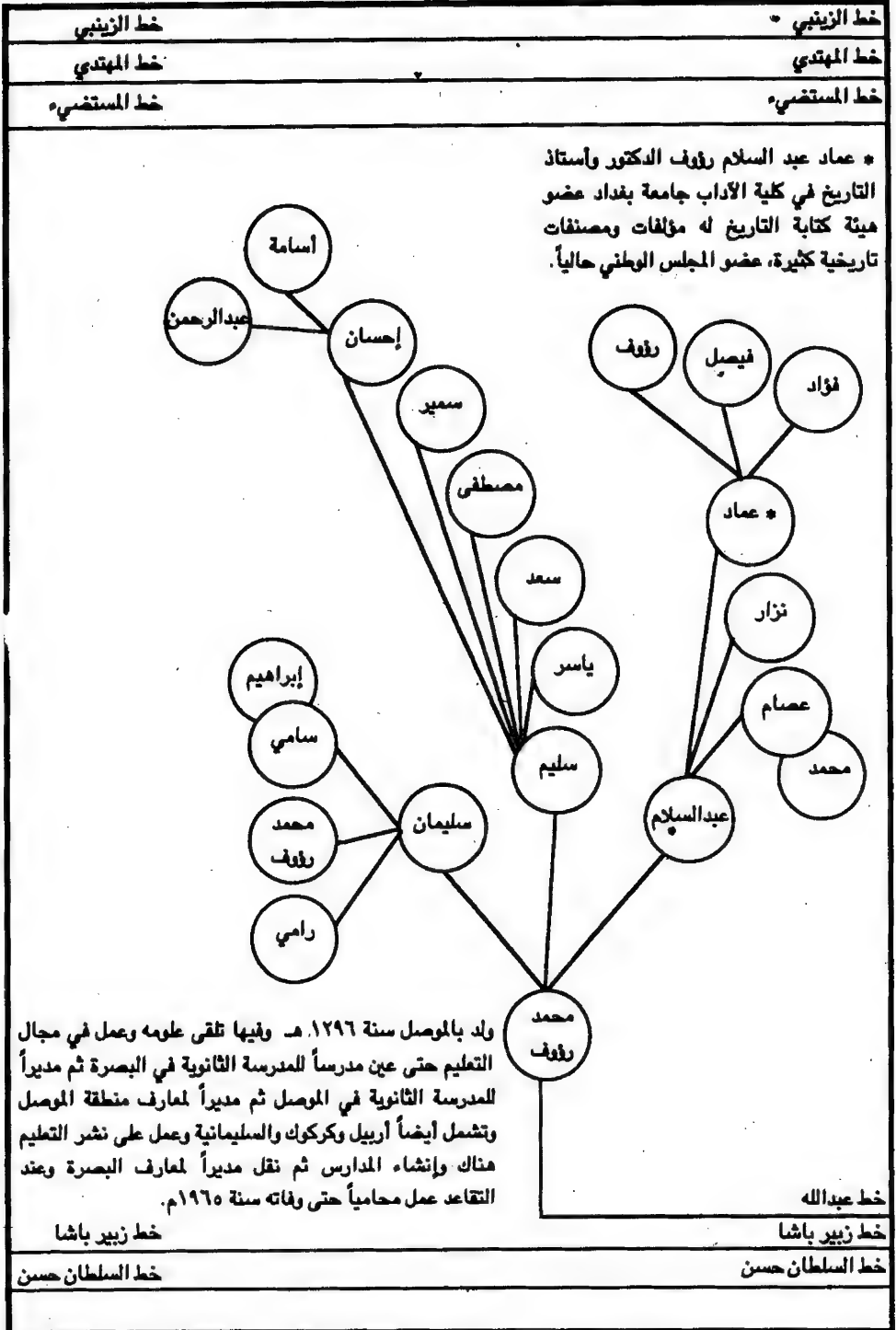

ولد بالموصل سنة ١٢٩٦ هـ. وفيها تلقى علومه وعمل في مجال التعليم حتى عين مدرساً للمدرسة الثانوية في البصرة ثم مديراً للمدرسة الثانوية في الموصل ثم مديراً لمعارف منطقة الموصل وتشمل أيضاً أربيل وكركوك والسليمانية وعمل على نشر التعليم هناك وإنشاء المدارس ثم نقل مديراً لمعارف البصرة وعند التقاعد عمل محامياً حتى وفاته سنة ١٩٦٥ م.

خط زبير باشا

خط عبد الله

خط زبير باشا

خط السلطان حسن

خط السلطان حسن

العباسيون ذرية المستضيء - آل العطار



## العباسيون في العراق

خط الزينبي

خط الزينبي

خط المهدي

خط المهدي

خط المستضيء

خط المستضيء

العباسيون ذرية المستعصم في الموصل وما جاورها

\* ولد سنة ١١٠٧ هـ وتولى الحكم سنة ١١٢٦ هـ بتفويض من أبيه كان شجاعاً مهاباً عالماً جواداً كريماً فيه كرم أخلاق وحسن سياسة عمر كثيراً ودام في الحكم طويلاً كما جاء في كتاب غاية المرام للعمري وأضاف إنه قام بأعمال جليلة وحدثت أحداث خطيرة في عهده ولكنه صمد وقاوم بكل شجاعة وكان الشعب في عهده في رخاء بفضل سياسته الحكيمة توفي يوم الجمعة المصادف الثاني عشر من شعبان سنة ١١٨٢ هـ رحمه الله.

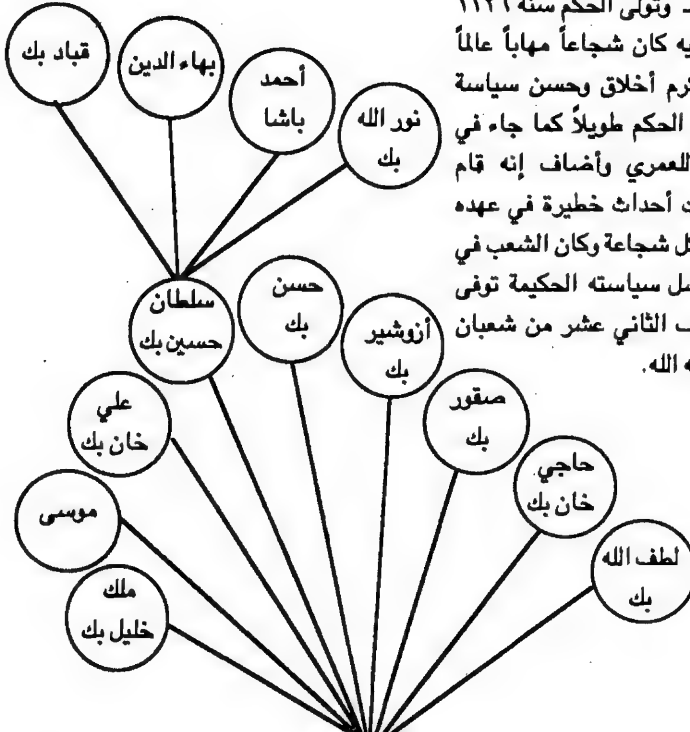

جاء بكتاب العباسيون بعد إحتلال بغداد للشيخ محفوظ العباسي إنه كان أميراً للعمادية سنة ١١١٢ هـ وأنه رافق جيش الموصل وديار بكر في حملة على جنوب العراق لاختتام ثورة المننك كما جاء في الشرفنامه حاشية ص ١٤٥ وكتاب تاريخ النول والامارات الكردية ص ٢٤٩.

خط الأمير بهرام

خط زبير باشا

خط السلطان حسن

خط السلطان حسن

## العباسيون في العراق

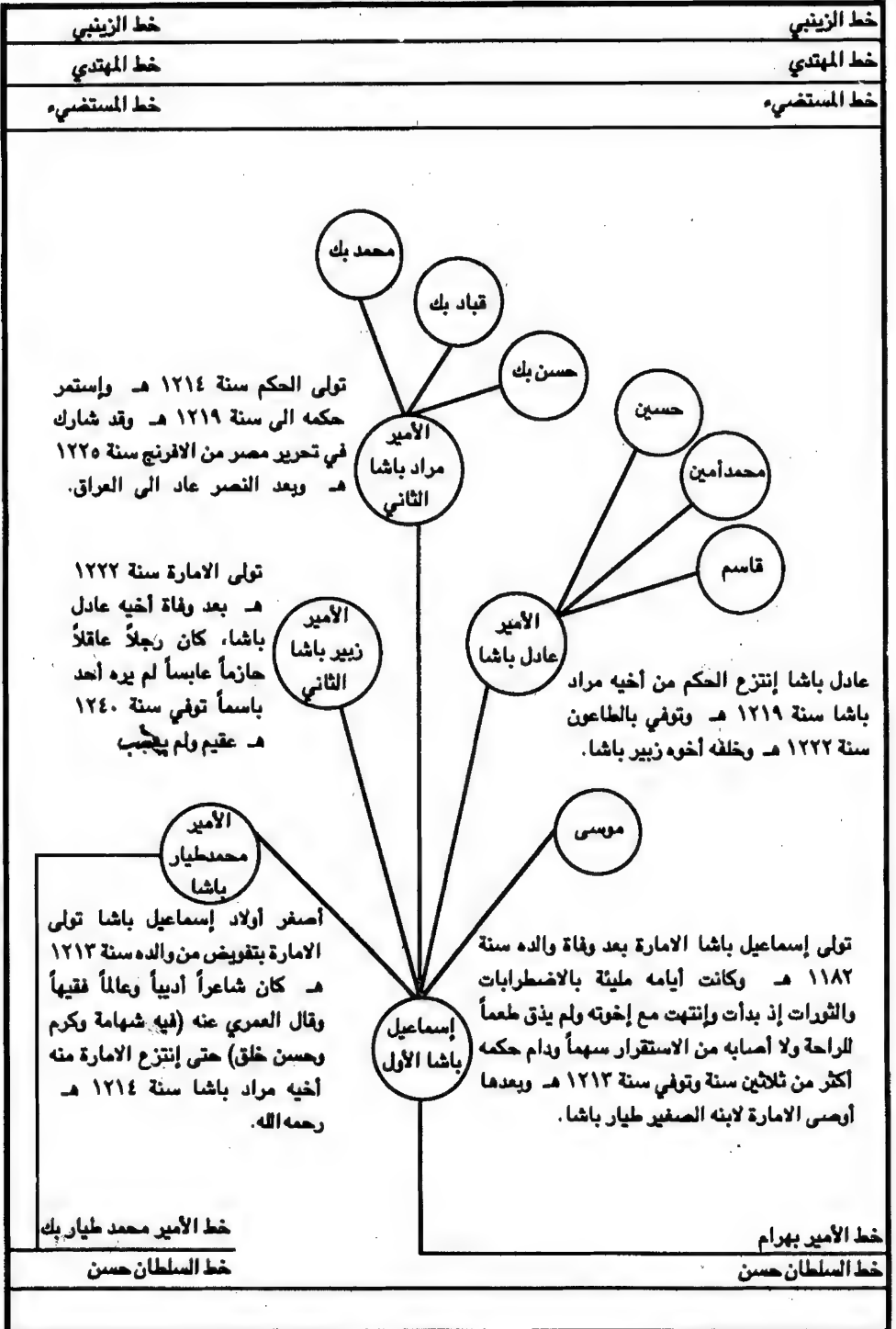

العباسيون ذرية المستعصم في الموصل وما جاورها

## العباسيون في العراق

خط الزينبي

خط الزينبي

خط المهدي

خط المهدي

خط المستضيء

خط المستضيء

العباسيون ذرية المستعصم في الموصل وما جاورها

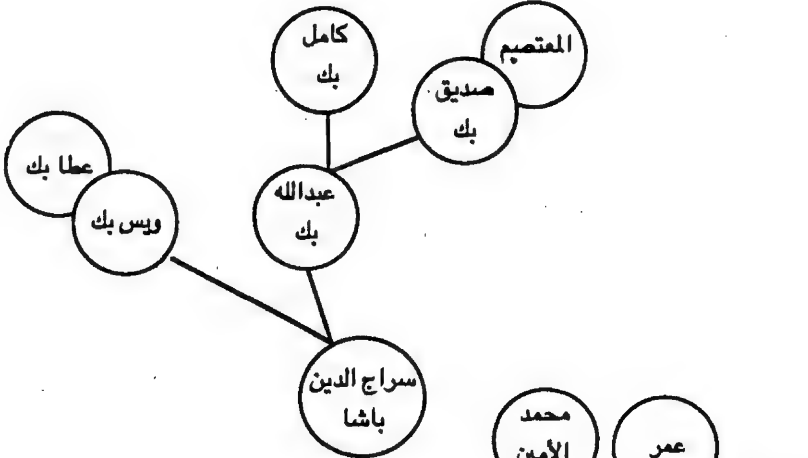

تولى الحكم سنة ١٢٥٠ هـ بعد عزل أخيه محمد سعيد باشا وكان ضعيف الارادة عديم التقوى مجنوناً وكان مكروهاً من قبل الشعب كما جاء في كتاب رحلات في كردستان الجزء الأول ص ٦٨.

قال الرحالة رومي عنه في كتابه رسائل من الشرق حاشية (ص ٦٢) إنه الرجل العظيم زعيم الأكراد الذي يرجع نسبه الى الرسول محمد (ص) وكان الرحالة قد مر بالعمادية سنة ١٢٤٩ هـ.

الأمير موسى باشا

الأمير محمد سعيد باشا

عين قائمقام قضاء عنه بعد سقوط العمادية.

عبد القادر باشا

ميران بك

خط الأمير محمد طيار باشا

خط الأمير محمد طيار باشا

خط السلطان حسن

خط السلطان حسن

## العباسيون في العراق

خط الزينبي

خط الزينبي

خط المهدي

خط المهدي

خط المستضيء

خط المستضيء

كان الأمير إسماعيل باشا الثاني حاكماً على العقر قبل سقوط العمادية حيث استطاع الإفلات بفضل شجاعته إقدامه ولكن الجيش العثماني إستمر بمحاصرته فأضطر أن يقبل شروط الاستسلام ومن ضمنها أن يسلم نفسه على أن يضمن السلامة له ولشعبه وهكذا أرسل الحاكم البهديتاني مع أسرته وحاشيته الى بغداد سنة ١٢٥٨ هـ تاريخ سقوط الامارة البهديتانية وهذا التاريخ الهجري يذكرنا بالتاريخ الميلادي سنة ١٢٥٨م تاريخ سقوط بغداد وإنتهاء الخلافة العباسية وهكذا دخلت الجيوش العثمانية العمادية عاصمة الامارة العباسية في بهديتان وبعد وصول

إسماعيل باشا الثاني الى بغداد إستقبله العلامة عبد الرحمن السهروردي العباسي وعين إسماعيل باشا متصرفاً على كربلاء في عهد الوزير علي رضا ثم تولى ولاية شهرزود التي تشمل السليمانية وكركوك. كما يذكر الشيخ عبد القادر باش أعيان العباسي إنه وجد في مخطوطاتهم بالمكتبة العباسية في البصرة الخاصة لعائلة باش أعيان إنه (كان أمير الأمراء إسماعيل باشا العباسي العمادي في سنة ١٢٨٠ هـ حاكماً بالبصرة بوظيفة قائممقام وبقي فيها مدة سنة تقريباً) توفي سنة ١٢٨٩ هـ بدون عقب ودفن ببغداد في المقبرة الكيلانية رحمه الله.

وهو الذي أنشأ بلدة العزيزية من أعمال واسط سنة ١٢٨٢ هـ في زمن السلطان العثماني عبد العزيز وعين فيها قائممقام بعد أن سقطت مدينة العمادية وإنتهاء إمارة بهديتان العباسية.

فتح الله بك

الأمير  
إسماعيل  
باشا الثاني

خط الأمير محمد الطيار

خط السلطان حسن

خط السلطان حسن

العباسيون ذرية المستعصم في الموصل وما جاورها

# العباسيون في العراق

خط الزينبي

خط المهدي

خط المستضيء

خط الزينبي

خط المهدي

خط المستضيء

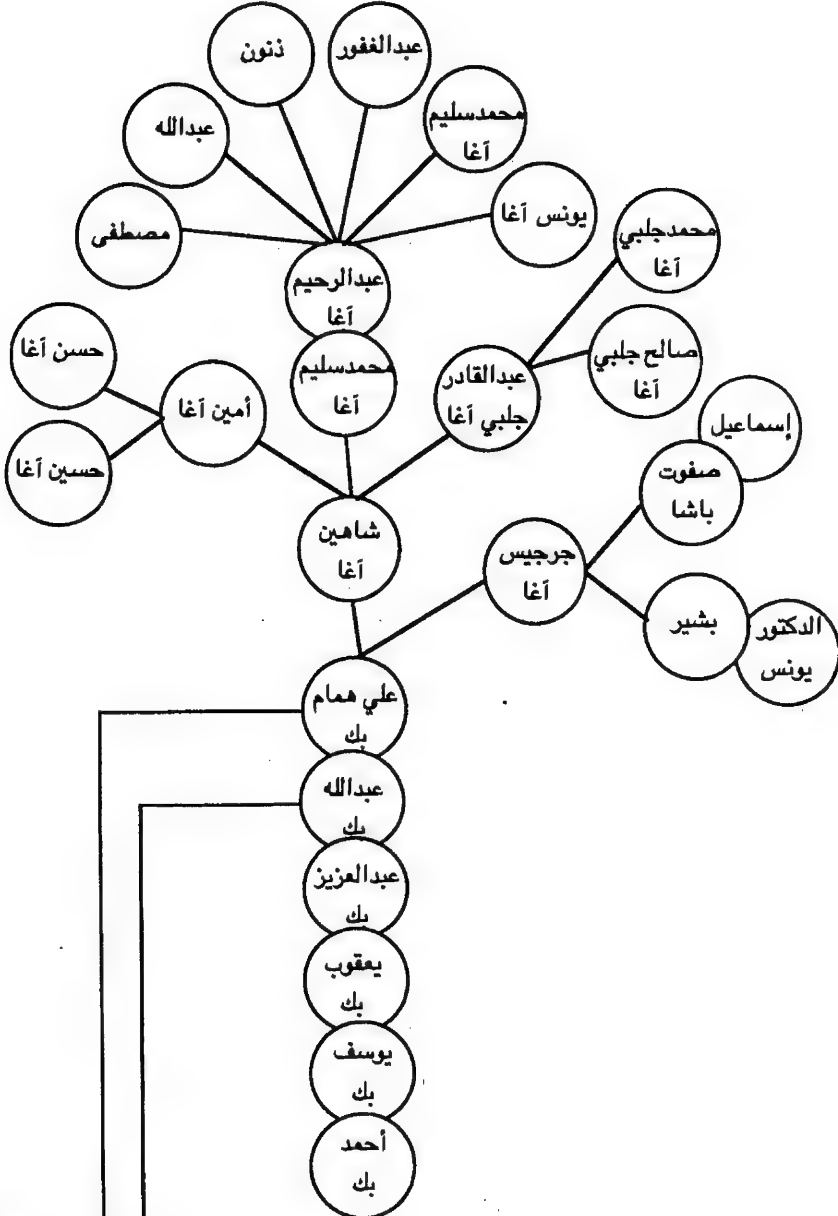

خط علي همام

خط عبد الله بك

خط السلطان حسن

العباسيون ذرية المستعصم عشيرة البيكات - آل شاهين آغا

العباسيون في العراق

خط الزينبي

خط الزينبي

خط المهدي

خط المهدي

خط المستضيء

خط المستضيء

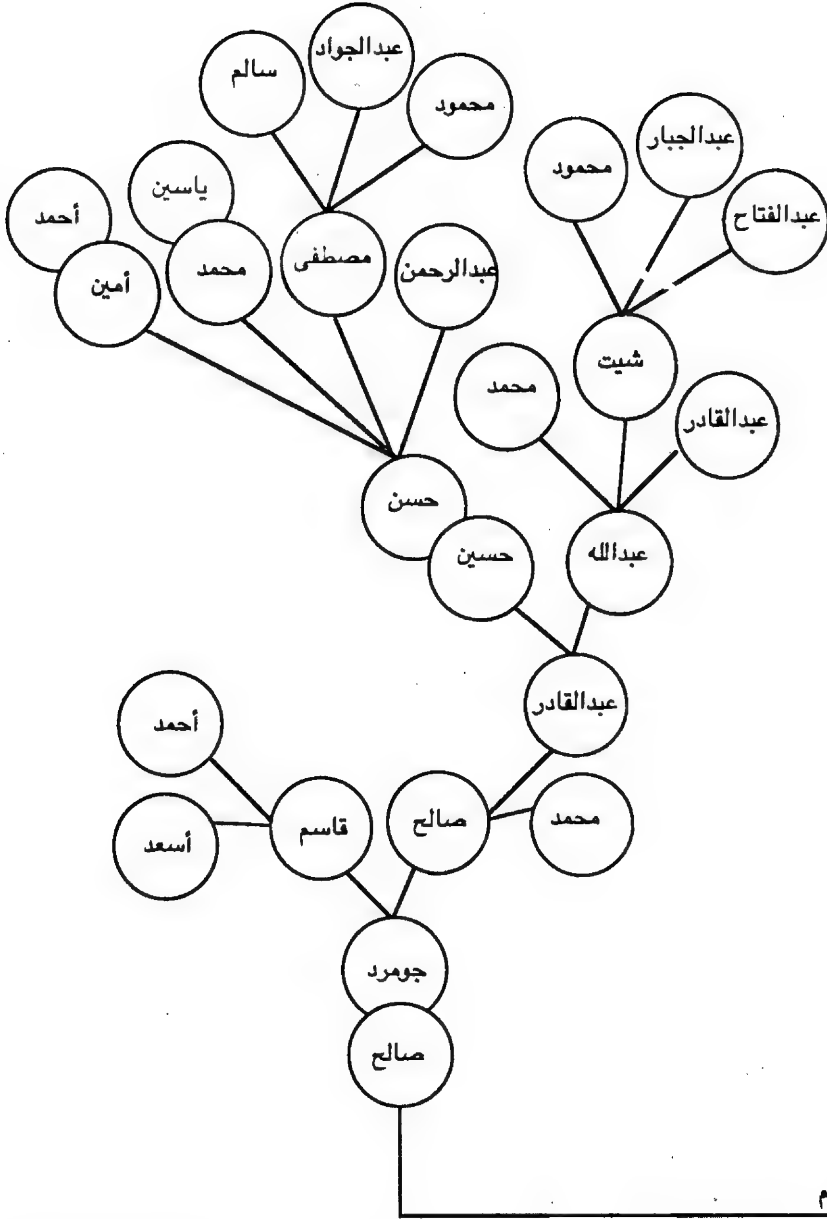

العباسيون - عشيرة البيكات في الموصل - آل الجومرد

خط عبد الله بك

خط علي همام

خط عبد الله



## العباسيون في العراق

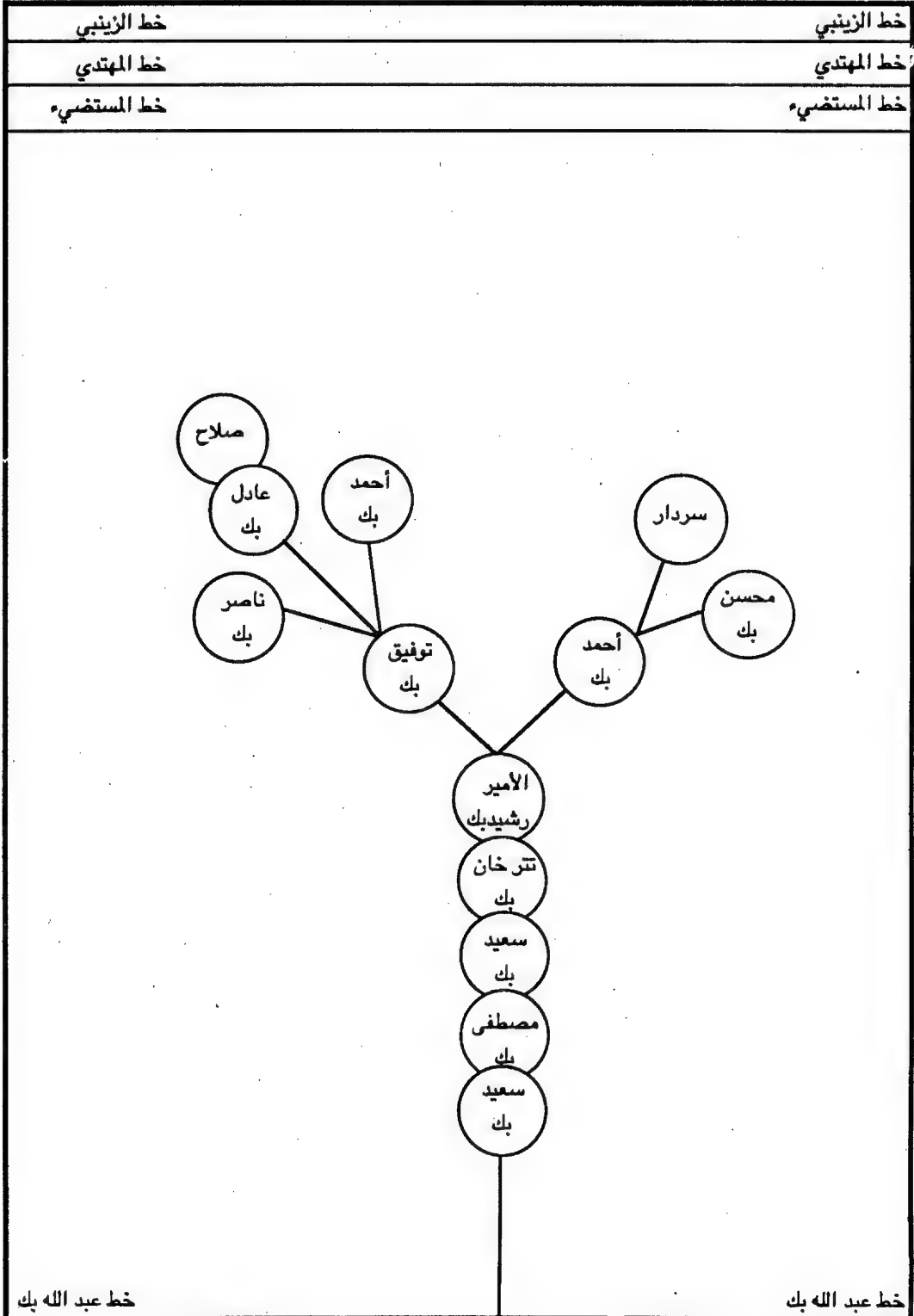

العباسيون ذرية المستعصم - عشيرة البيكات فخذ الروادي



# العباسيون في العراق

خط الزينبي

خط الزينبي

خط المهدي

خط المهدي

خط المستضيء

خط المستضيء

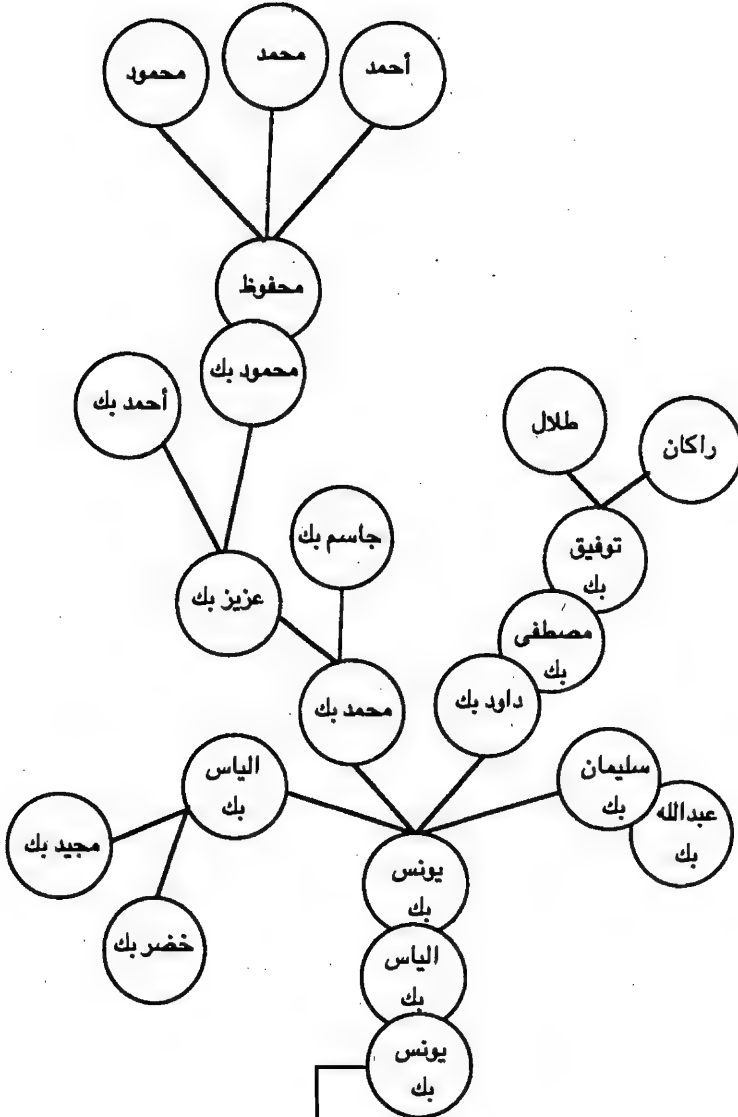

العباسيون ذرية المستعصم - عشيرة البيكات - آل يونس بك

خط يونس بك

خط عبد الله بك

خط عبد الله بك

# العباسيون في العراق

خط الزينبي

خط الزينبي

خط المهدي

خط المهدي

خط المستضيء

خط المستضيء

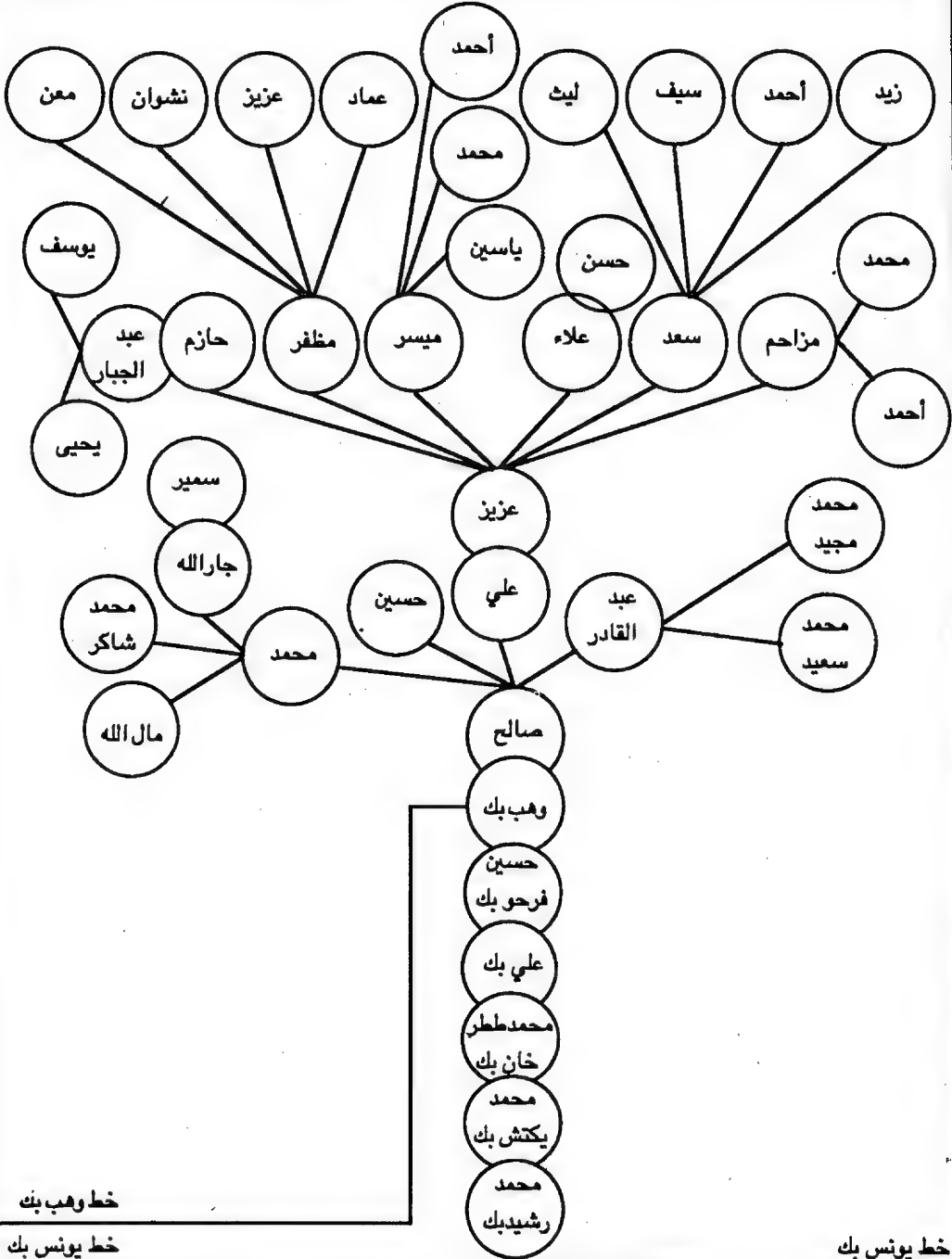

خط وهب بك

خط يونس بك

خط عبد الله بك

خط يونس بك

خط عبد الله بك

العباسيون ذرية المستعصم - عشيرة البيكات فخذ فرحو بك

العباسيون في العراق

خط الزينبي

خط الزينبي

خط المهدي

خط المهدي

خط المستضيء

خط المستضيء

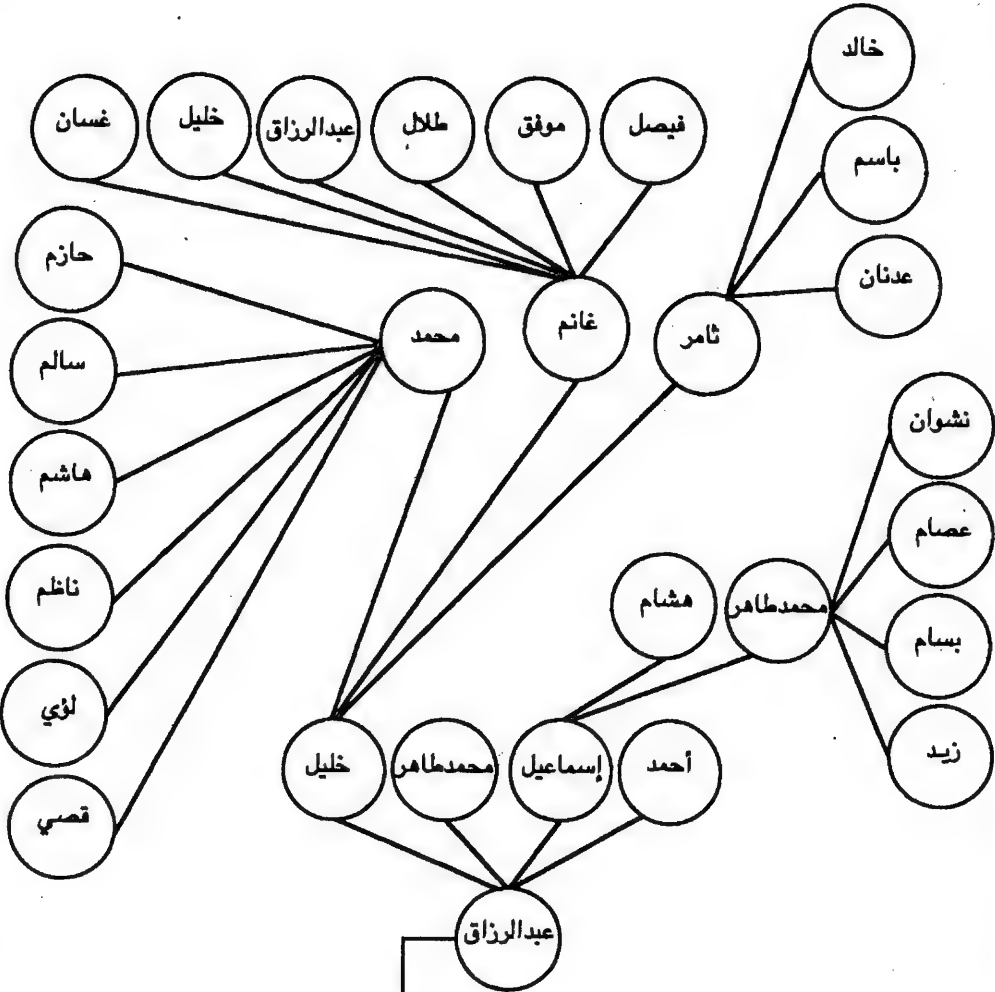

العباسيون ذرية المستضيء - عشيرة البيهكات فخذ فرحو بك

خط عبد الرزاق

خط وهب بك

خط يونس بك

خط يونس بك

خط عبد الله بك

خط عبد الله بك

# العباسيون في العراق

خط الزينبي	خط الزينبي
خط المهدي	خط المهدي
خط المستضيء	خط المستضيء

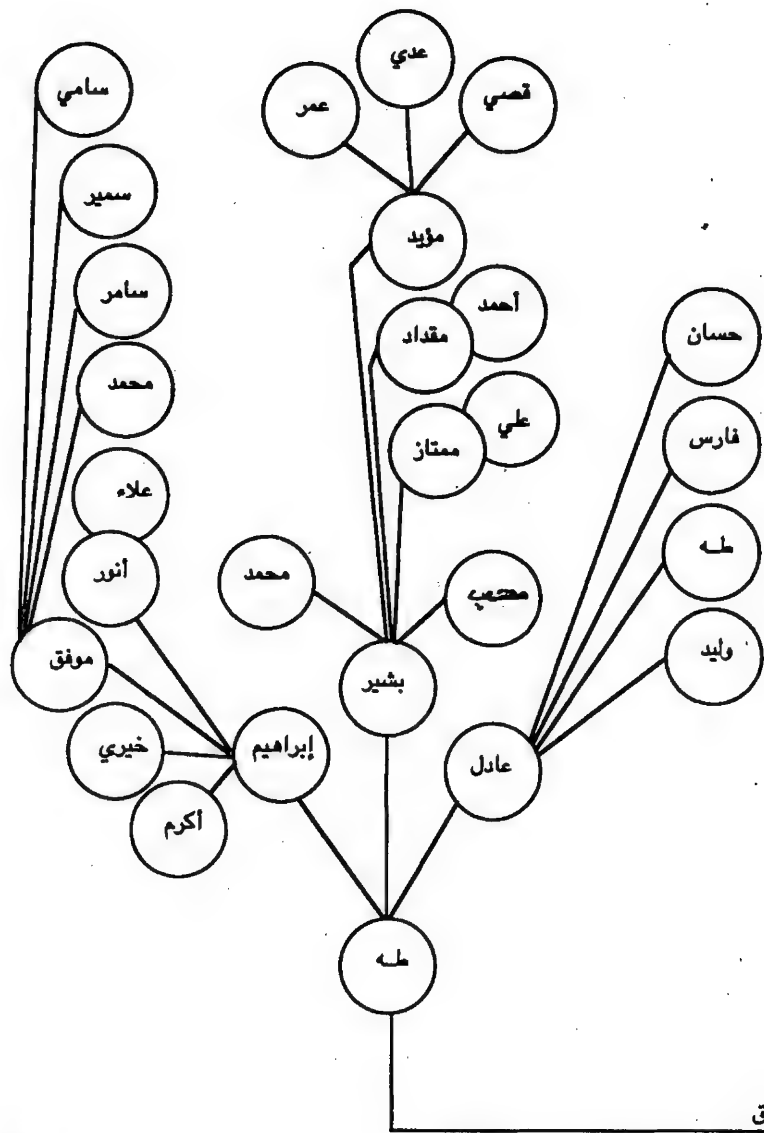

العباسيون ذرية المستعصم - عشيرة البيكات فخذ فرحو بك

خط يونس بك	خط عبد الرزاق
خط عبد الله بك	خط يونس بك
خط عبد الله بك	خط عبد الله بك

## العباسيون في العراق

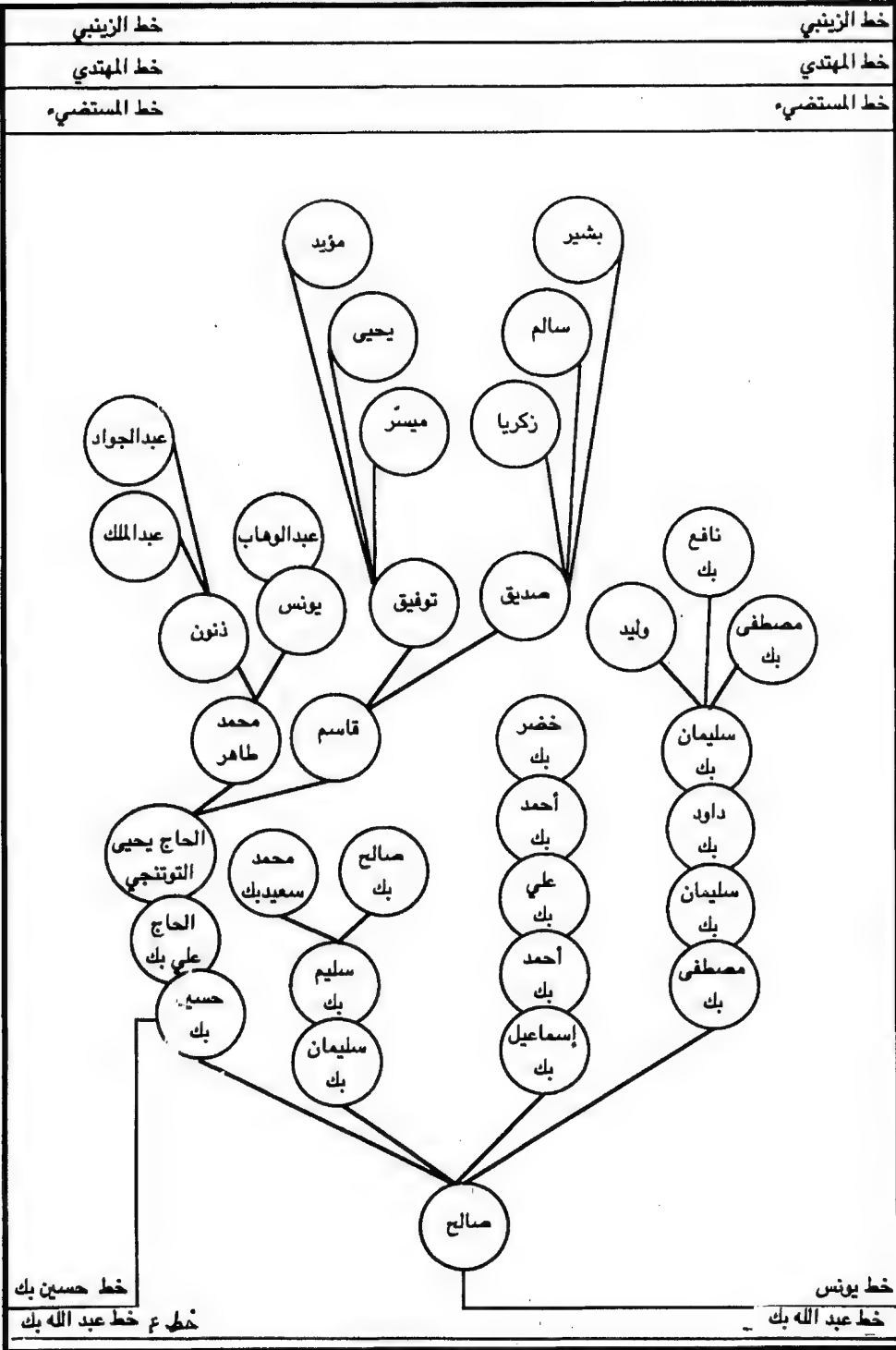

العباسيون ذرية المستعصم - عشيرة البيهكات - آل صالح بك





# عَشِيرَةُ الْإِيَّاءِ فِي تَلْعَفَرٍ

○ جاز في الروايات التراثية ان عشيرة ال ابيك هي من السلالة العباسية وان مجدهم الي تلعفر من سببا جرى على اثناع بعد مقتل هبتهم عز الدين بن مصطفي بك وكانت زوجته حامل فرحل الي تلعفر فولدت توأمين هما عمر آغا وعباس آغا ولكونها زوجة ابن ابي بكي الوصل فخص لها والي الوصل زائبا شهريا حتى كبر ولداها ونزحها وانجبا اولاداً وعند موتها دفنا في مقبرة الروام سعد بن عقيل الراشحي في تلعفر .

○ ويذكر الشيخ محمود محمد طاهر الحاج محمد أفندي ايام وخطيب الجامع الكبير في تلعفر في شهادته بتاريخ ٣/٦/١٩١٥ ان : (لهم صلة قريبي مع آل حمزة العباسيين في قضاء عانة مع صلة وثيقة دائمة بينهم ولهم جامع ماليا في مدينة عانة يسمى بجامع آل حمزة العباسي الذي بناه جدتهم اُصداغ ابي بك) .

○ كما جاء بشهادة السيد صلاح الدين عبد السيد مطاب آل حمزة العباسي العاني مازته (اقر واعترف حسبما سمعت من آباءي ونقل عن اجدادي ان لدينا ابناء وعمومة يسمونهم آل ابي بك ويسكنون في مدينة تلعفر وكان هناك تزارر وترايط عائلي منذ القدم ولذا لان نتيجة لصلة القرابي وان هذه العشيرة ترتبط معنا بقرابة العمومة حسبما ايد آباؤنا ورجالنا المتقاة وقد وقع على شهادته محمد سعيد البشاي العباسي من تلعفر وعلي اُصداغ عزير من تلعفر ايضا .



## العباسيون في العراق

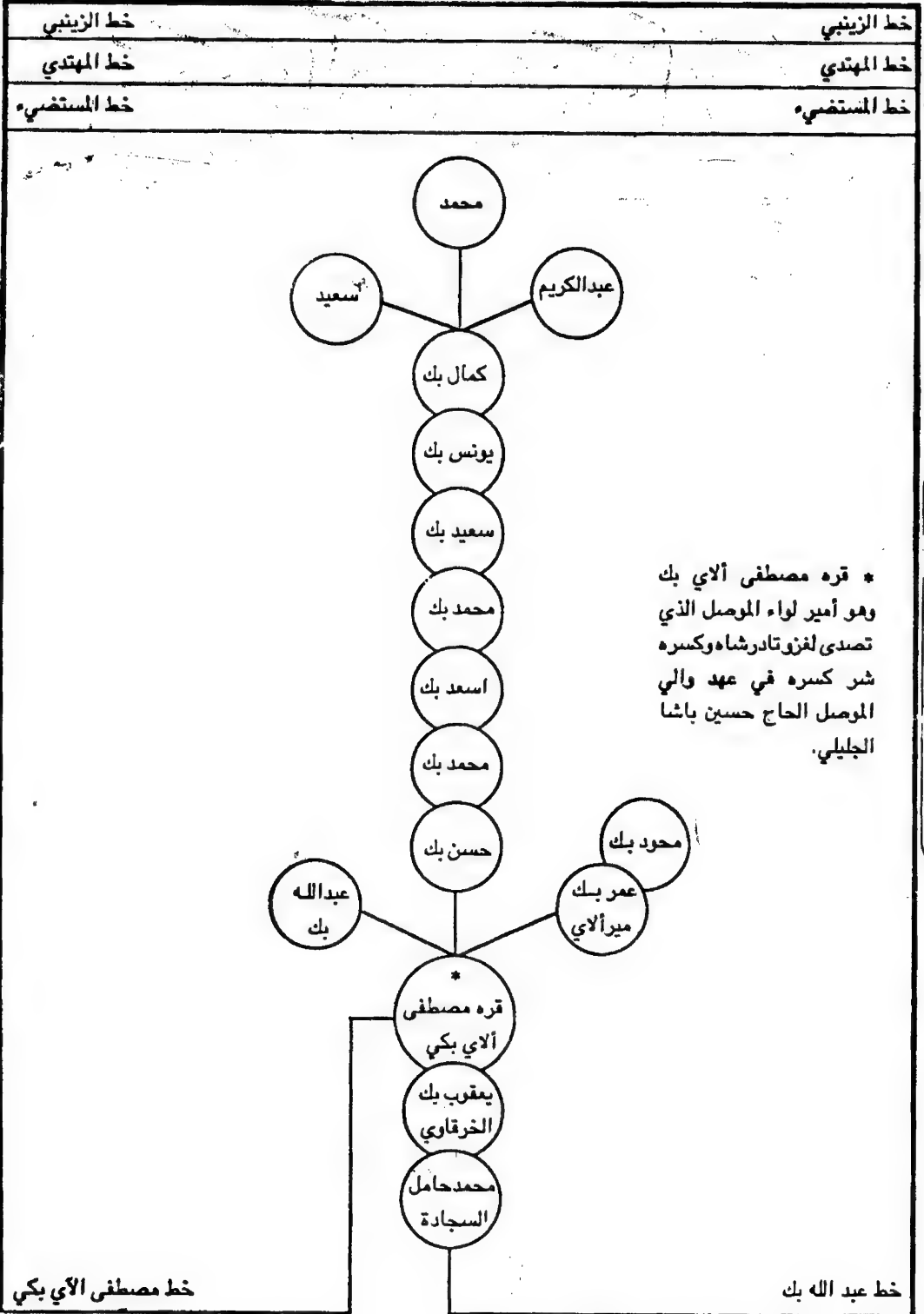

العباسيون عشيرة آل ألي بك

## العباسيون في العراق

خط الزينبي	خط الزينبي
خط المهدي	خط المهدي
خط المستضيء	خط المستضيء

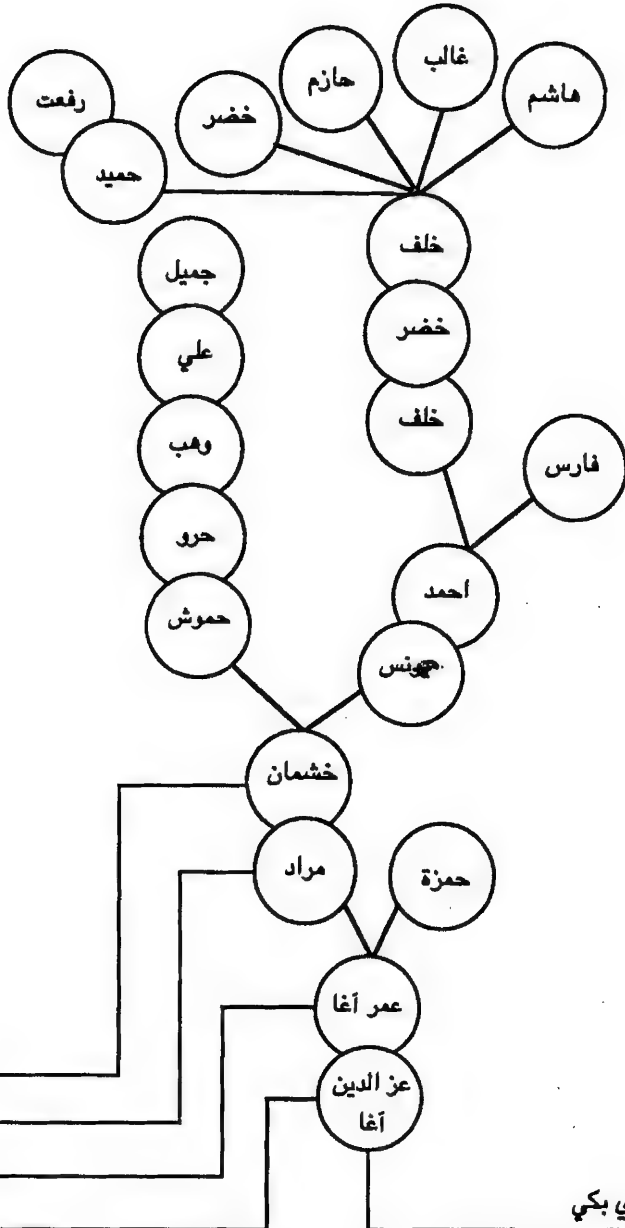

العباسيون عشيرة آل أبي بك - أبو خشماني

خط خشماني  
خط مراد  
خط عمر أغا  
خط عز الدين أغا

خط مصطفى أبي بك

## العباسيون في العراق

خط الزينبي	خط الزينبي
خط المهدي	خط المهدي
خط المستضيء	خط المستضيء

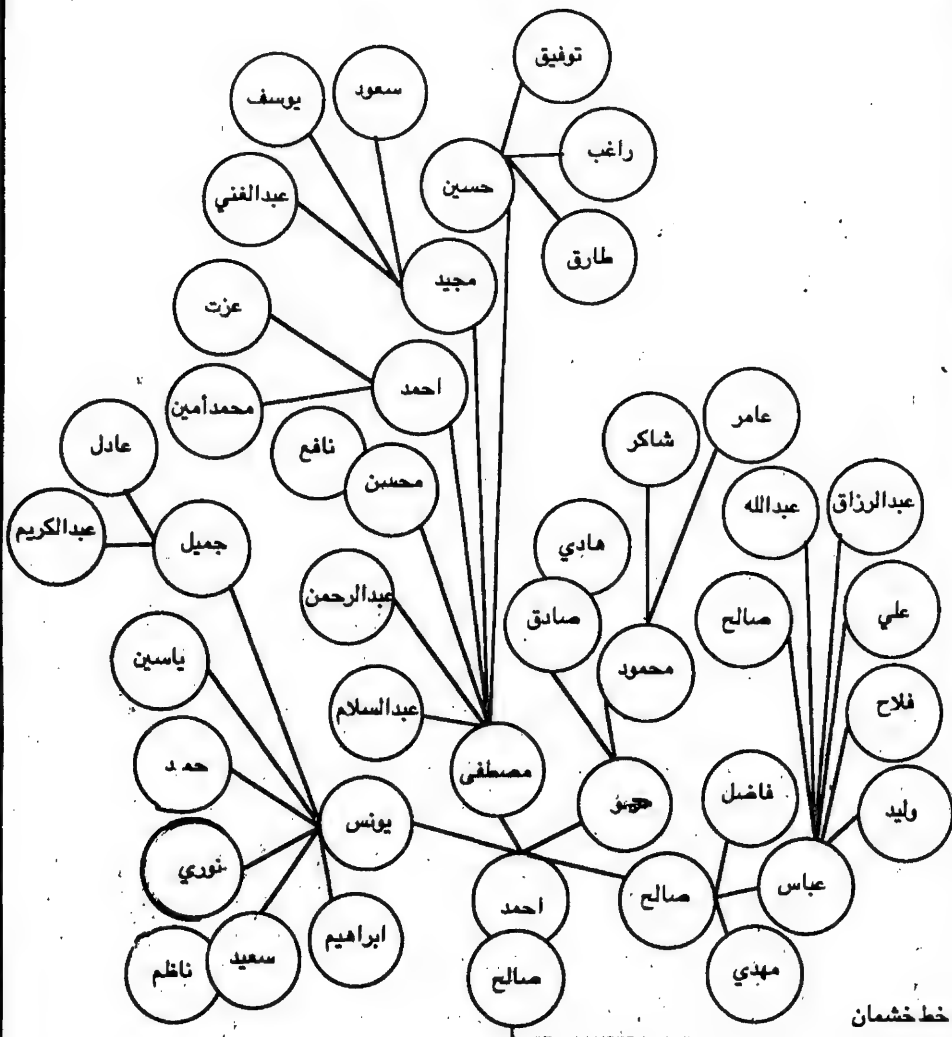

العباسيون عشيرة آل أبي بك

خط مراد	خط مراد
خط عمر آغا	خط عمر آغا
خط عز الدين آغا	خط عز الدين آغا

## العباسيون في العراق

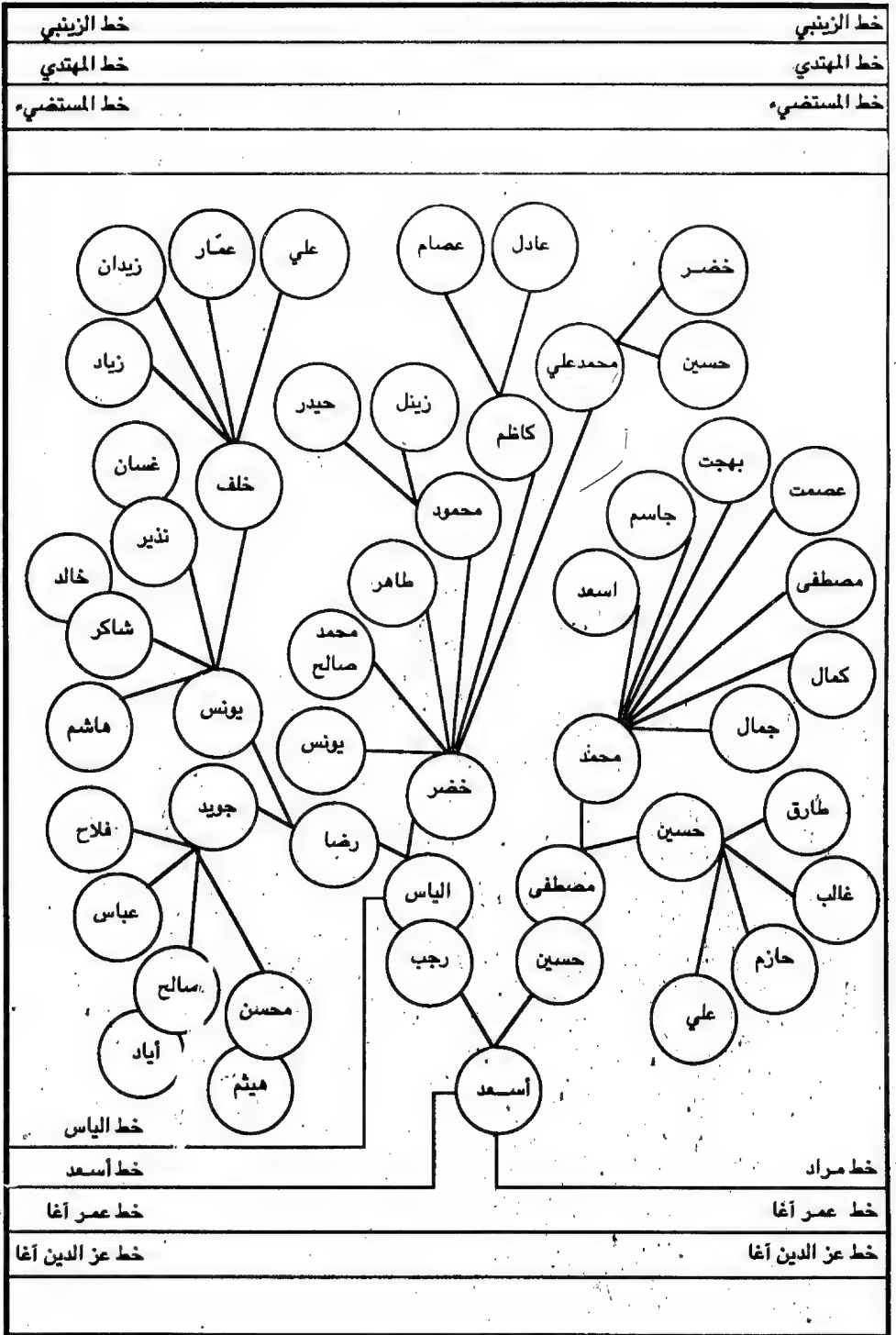

العباسيون عشيرة آل أبي بك - آل أسعد

# العباسيون في العراق

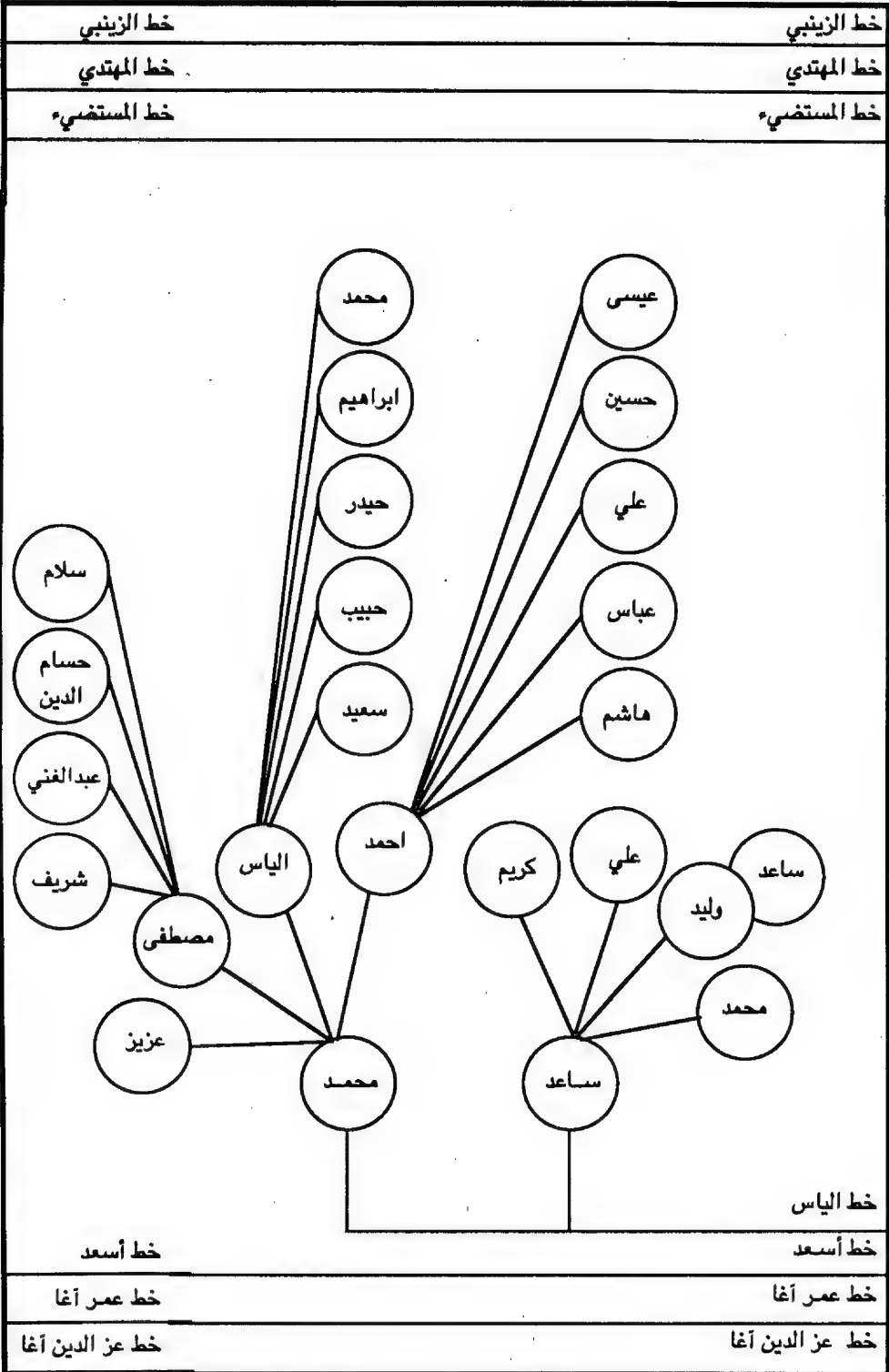

العباسيون عشيرة آل أبي بك - آل أسعد



# العباسيون في العراق

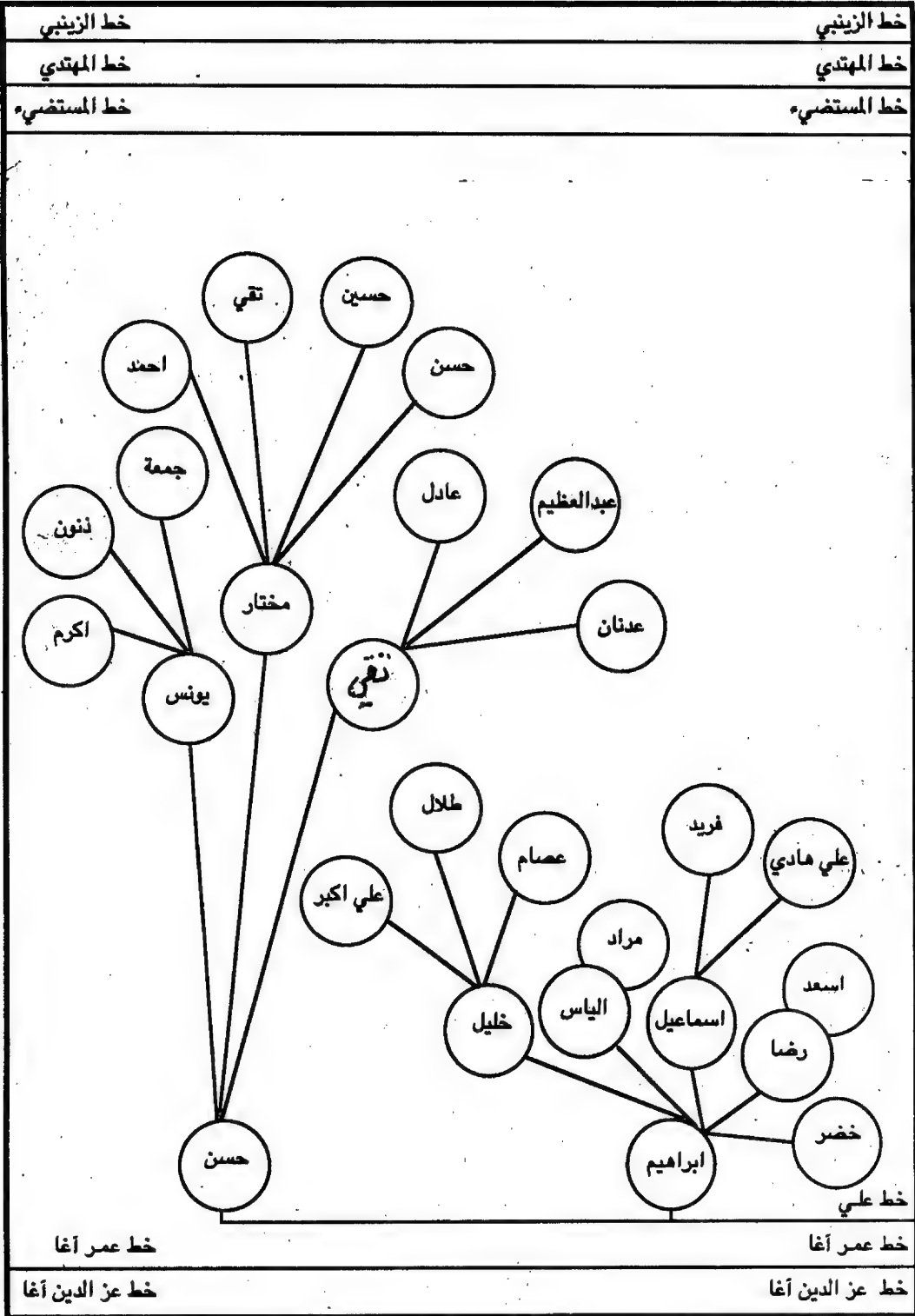

العباسيون عشيرة آل أبي بك - آل أسعد

خط عمر آغا	خط عمر آغا
خط عز الدين آغا	خط عز الدين آغا

## العباسيون في العراق

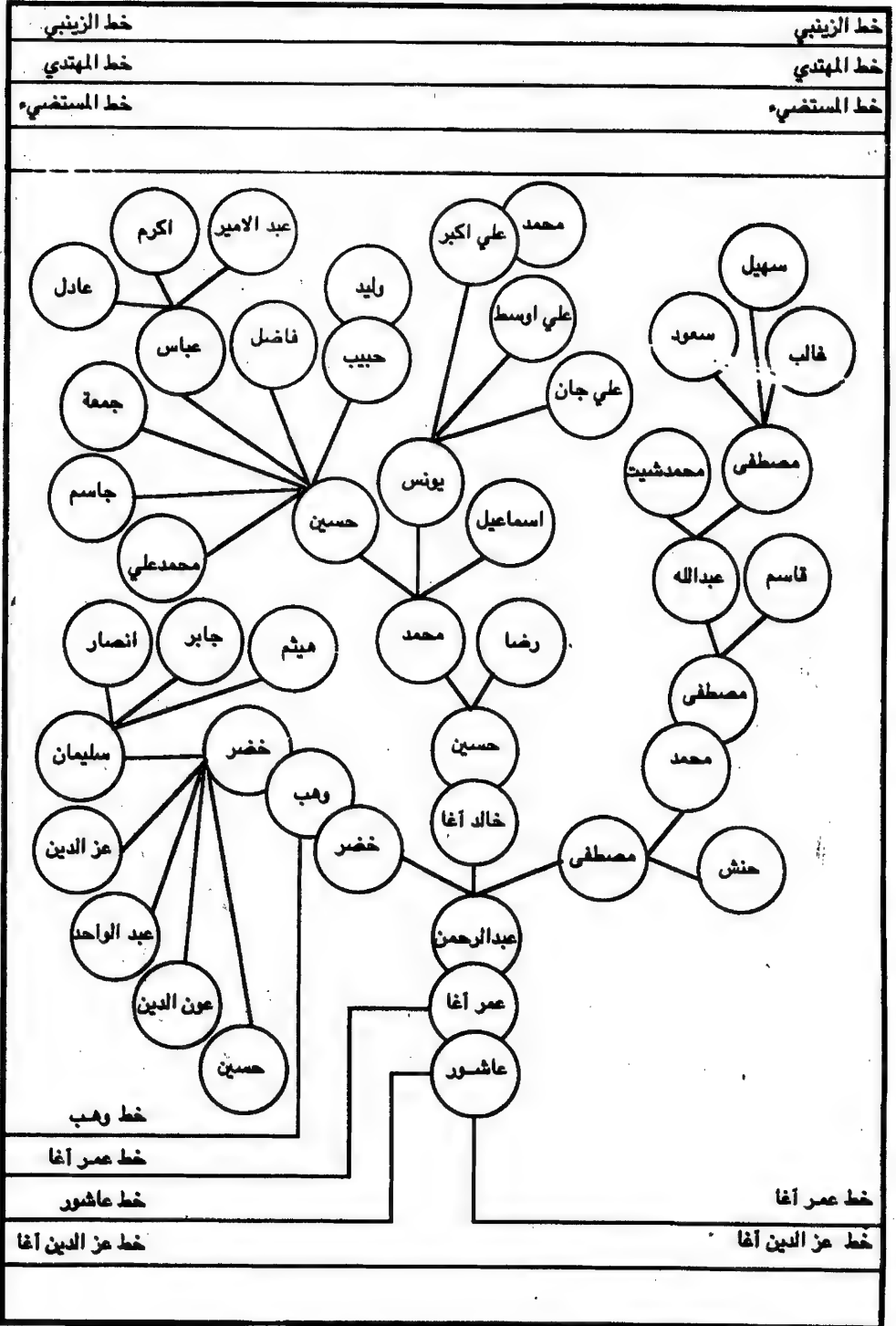

العباسيون عشيرة آل آلي بك - آل عاشور

خط وهب	خط عمر آغا
خط عمر آغا	خط عمر آغا
خط عاشور	خط عمر آغا
خط عز الدين آغا	خط عز الدين آغا



العباسيون في العراق

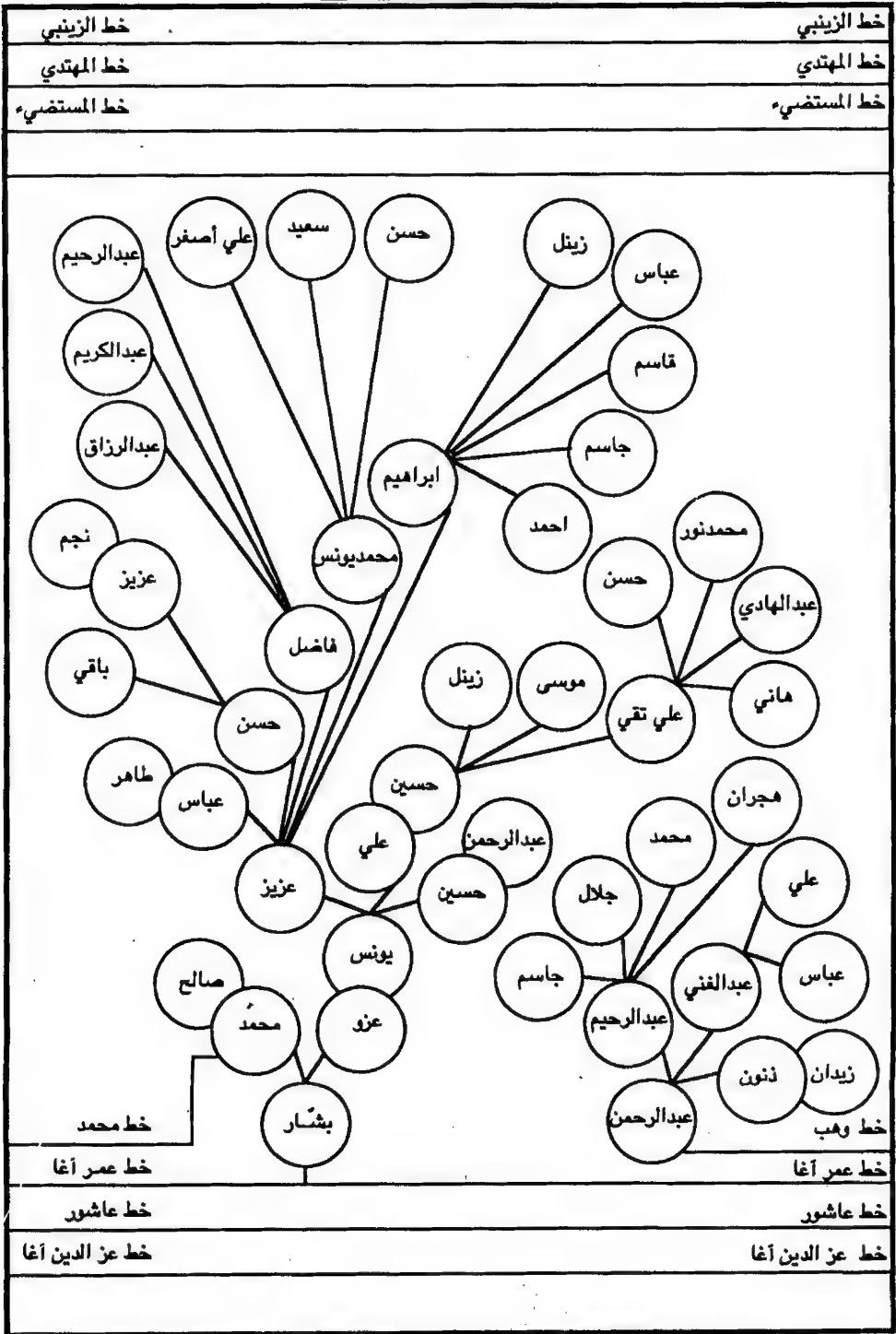

العباسيون عشيرة آل آبي بك - آل بشار

## العباسيون في العراق

خط الزينبي	خط الزينبي
خط المهدي	خط المهدي
خط المستضيء	خط المستضيء
<p>The diagram is a genealogical chart showing the lineage of the Abbasid family in Iraq. It is organized into several horizontal levels. At the top, there are two main branches: the left branch starts with 'علي' (Ali) and 'عباس' (Abbas), leading to 'فاضل' (Fadhil), 'محسن' (Muhassin), and 'رضا' (Rida). The right branch starts with 'زيد' (Zaid) and 'هازم' (Huzaim), leading to 'رضا' (Rida), 'حسين' (Husayn), and 'مصطفى' (Mustafa). Below these, 'فاضل' and 'محسن' lead to 'محمدغانم' (Muhammad Ganam) and 'جميل' (Jamil). 'رضا' and 'حسين' lead to 'اصرف' (Ashraf) and 'ادريس' (Adris). 'مصطفى' leads to 'محمدديونس' (Muhammad Dyunis). 'فاضل' and 'محسن' also lead to 'عزیز' (Aziz) and 'صالح' (Salih). 'رضا' and 'حسين' lead to 'جبار' (Jabar) and 'معتصم' (Mu'tasim). 'مصطفى' leads to 'حسن' (Husayn) and 'نجم' (Najm). 'عزیز' and 'صالح' lead to 'عبدالله' (Abdullah) and 'ياسين' (Yasayn). 'جبار' and 'معتصم' lead to 'عبدالله' (Abdullah) and 'شائل' (Shayal). 'حسن' and 'نجم' lead to 'عبدالله' (Abdullah) and 'عصمت' (Asmat). 'عزیز' and 'صالح' also lead to 'عبدالله' (Abdullah) and 'ياسين' (Yasayn). 'عبدالله' (Abdullah) leads to 'يوسف' (Yusuf) and 'عبدالفور' (Abd al-Fawwar). 'ياسين' (Yasayn) leads to 'حسن' (Husayn) and 'عبدالفني' (Abd al-Fayni). 'يوسف' (Yusuf) leads to 'عبدالفور' (Abd al-Fawwar) and 'عبدالفني' (Abd al-Fayni). 'عبدالفور' (Abd al-Fawwar) leads to 'شائل' (Shayal) and 'عصمت' (Asmat). 'عبدالفني' (Abd al-Fayni) leads to 'عصمت' (Asmat). 'عزیز' and 'صالح' also lead to 'فاضل' (Fadhil). 'عبدالله' (Abdullah) leads to 'فاضل' (Fadhil) and 'ياسين' (Yasayn). 'يوسف' (Yusuf) leads to 'فاضل' (Fadhil) and 'ياسين' (Yasayn). 'عبدالفور' (Abd al-Fawwar) leads to 'فاضل' (Fadhil) and 'ياسين' (Yasayn). 'عبدالفني' (Abd al-Fayni) leads to 'فاضل' (Fadhil) and 'ياسين' (Yasayn).</p>	
خط محمد	خط محمد
خط عمر آغا	خط عمر آغا
خط عاشور	خط عاشور
خط عز الدين آغا	خط عز الدين آغا

العباسيون عشيرة آل آلي بك - آل بشار



## العباسيون في العراق

خط الزينبي	خط الزينبي
خط المهدي	خط المهدي
خط المستضيء	خط المستضيء
خط خضر	خط خضر
خط محمد	خط محمد
خط عمر آغا	خط عمر آغا
خط عاشور	خط عاشور
خط عز الدين آغا	خط عز الدين آغا

العباسيون عشيرة آل آلي بك - آل بشار



## العباسيون في العراق

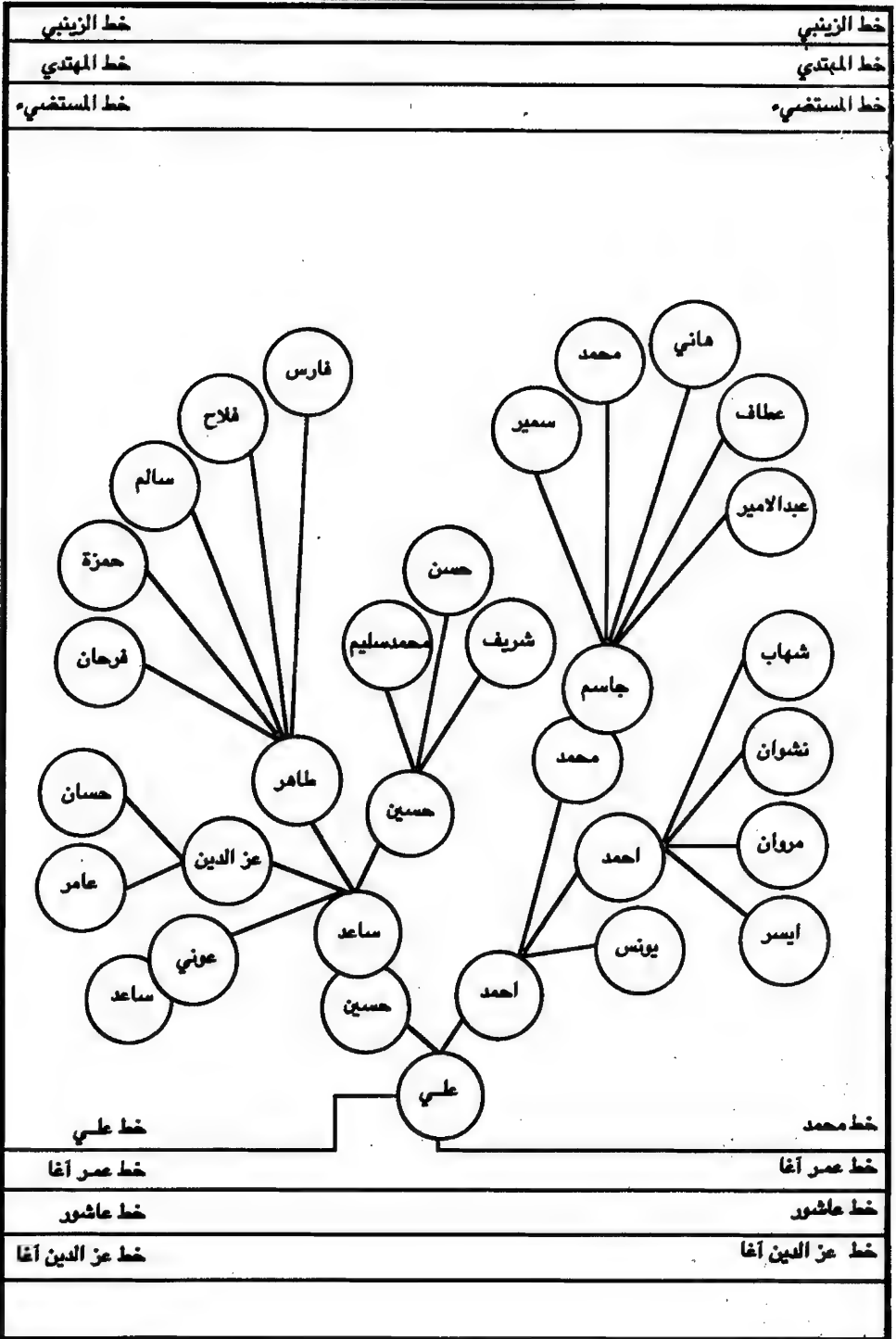

العباسيون عشيرة آل آلي بك - آل بشار

## العباسيون في العراق

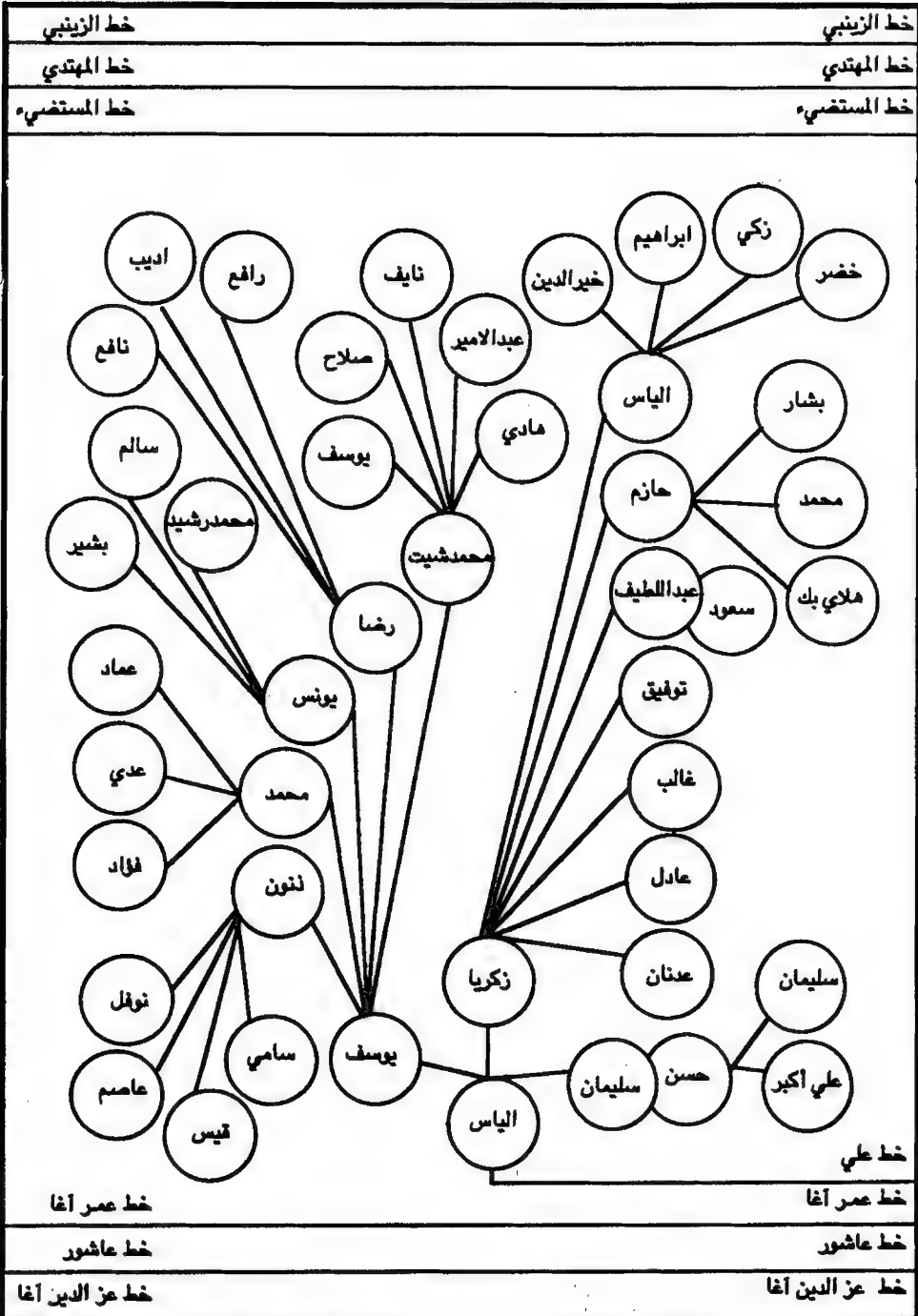

العباسيون عشيرة آل آبي بك - آل بشار

## العباسيون في العراق

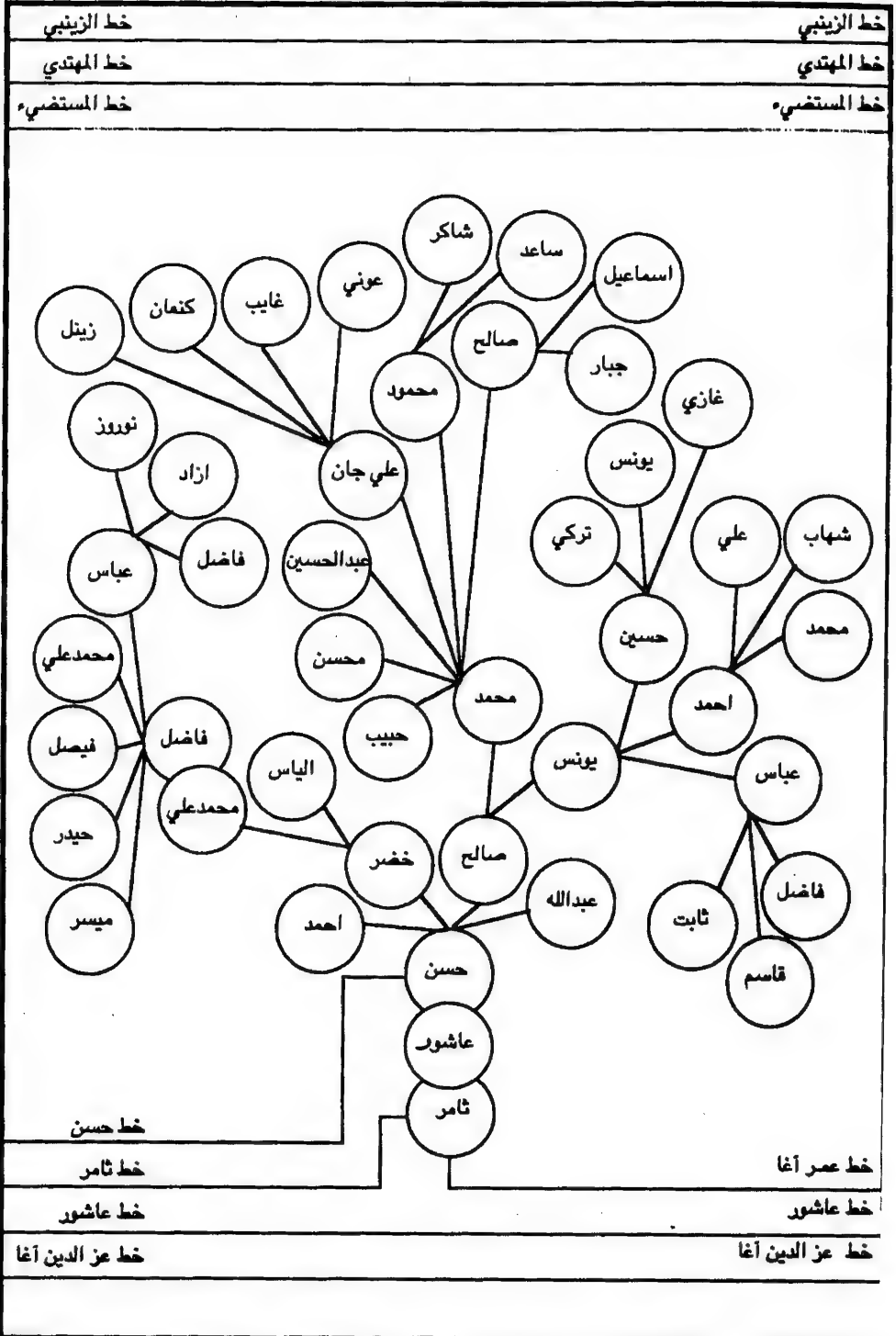

العباسيون عشيرة آل آلاي بك - آل عاشور



## العباسيون في العراق

خط الزينبي	خط الزينبي
خط المهدي	خط المهدي
خط المستضيء	خط المستضيء

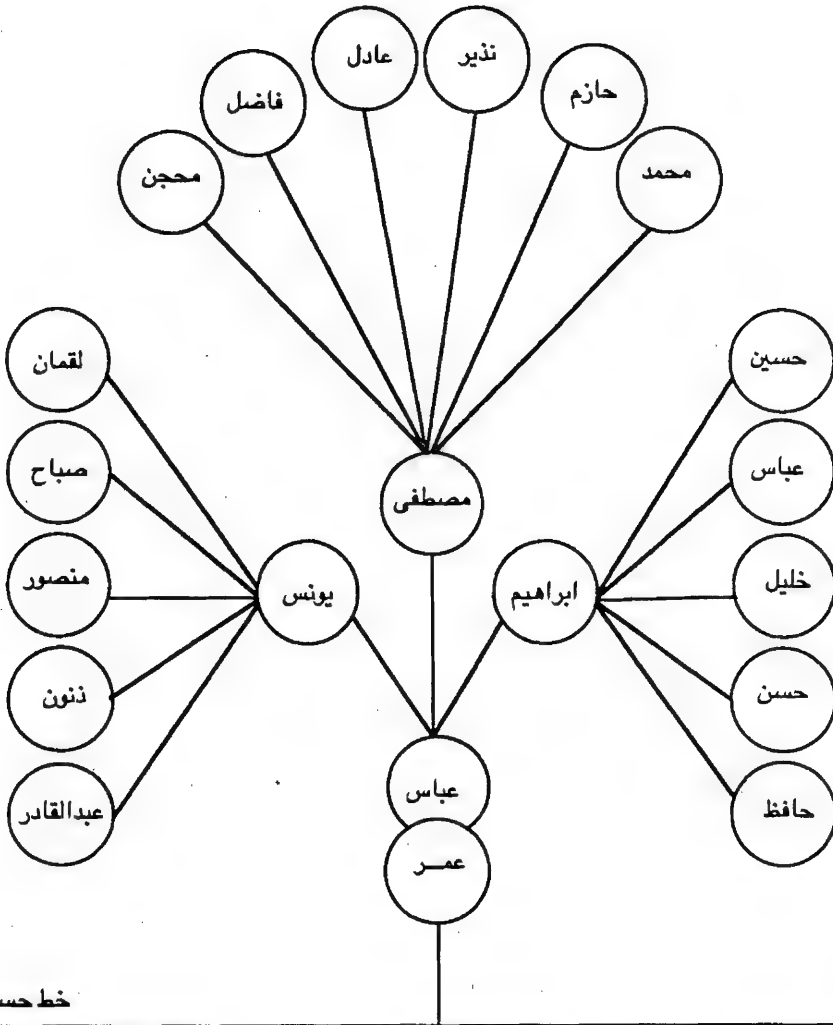

العباسيون عشيرة آل آلي بك - آل عاشور

خط حسن	خط حسن
خط ثامر	خط ثامر
خط عاشور	خط عاشور
خط عز الدين ابا	خط عز الدين آغا

# العباسيون في العراق

خط الزينبي	خط الزينبي
خط المهدي	خط المهدي
خط المستضيء	خط المستضيء

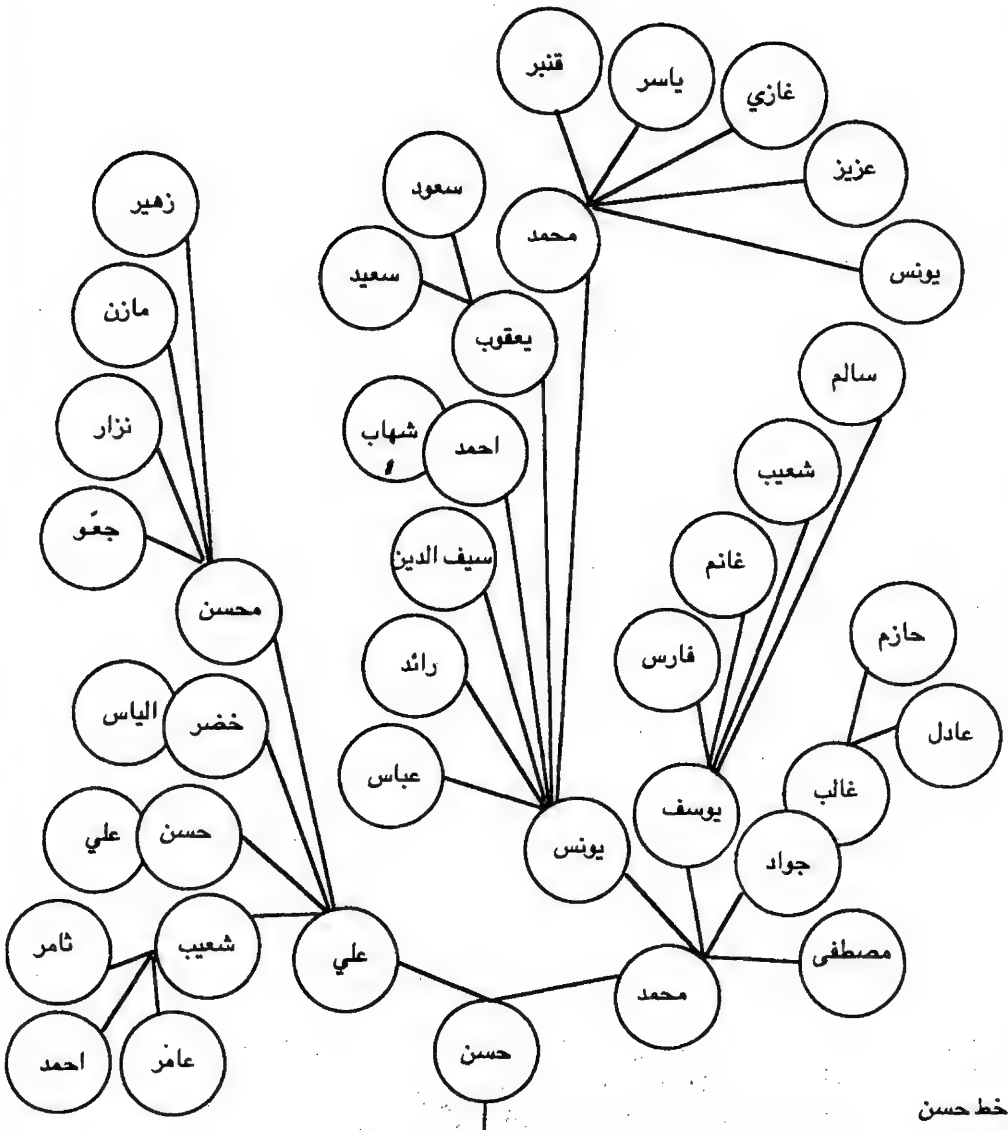

العباسيون عشيرة آل آلبي بك - آل عاشور

خط حسن	خط حسن
خط ثامر	خط ثامر
خط عاشور	خط عاشور
خط عز الدين آغا	خط عز الدين آغا

# العباسيون في العراق

خط الزينبي

خط الزينبي

خط المهدي

خط المهدي

خط المستضيء

خط المستضيء

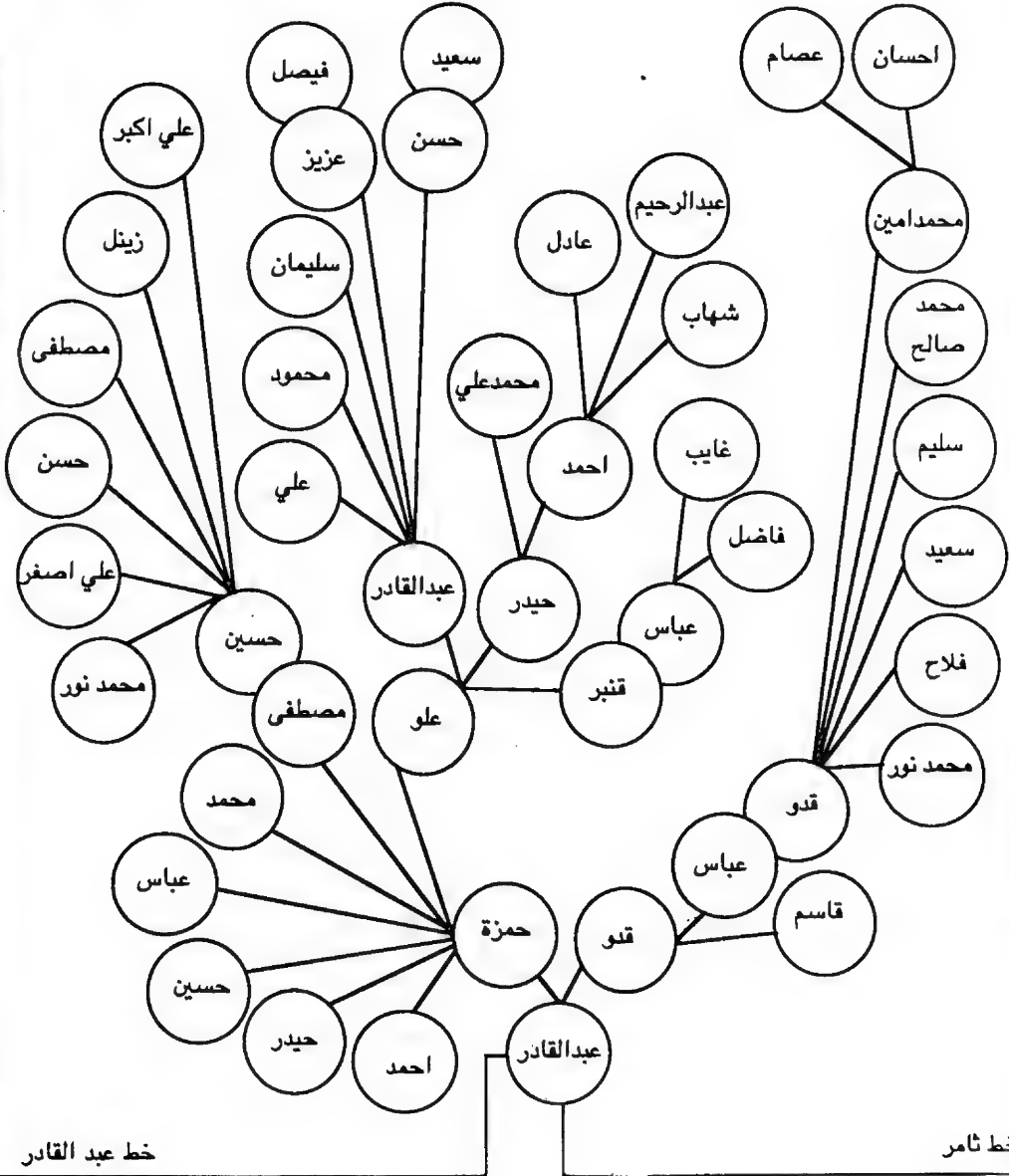

العباسيون عشيرة آل آلي بك - آل عبد القادر

# العباسيون في العراق

العباسيون عشيرة آل آلام بك - آل عبد القادر

خط الزينبي	خط الزينبي
خط المهدي	خط المهدي
خط المستضيء	خط المستضيء

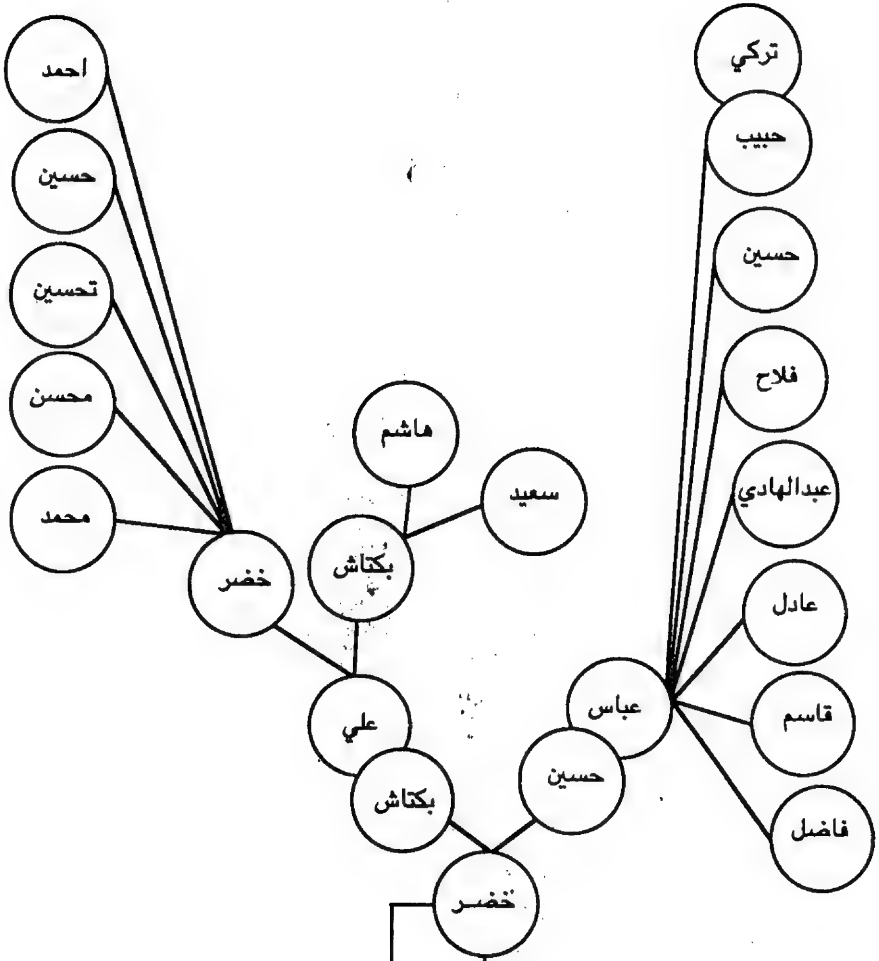

خط خضر	خط عبد القادر
خط عبد القادر	خط عاشور
خط عاشور	خط عز الدين آغا
خط عز الدين آغا	خط عز الدين آغا

العباسيون في العراق

خط الزينبي	خط الزينبي
خط المهدي	خط المهدي
خط المستضيء	خط المستضيء

العباسيون عشيرة آل أبي بك - آل عبد القادر

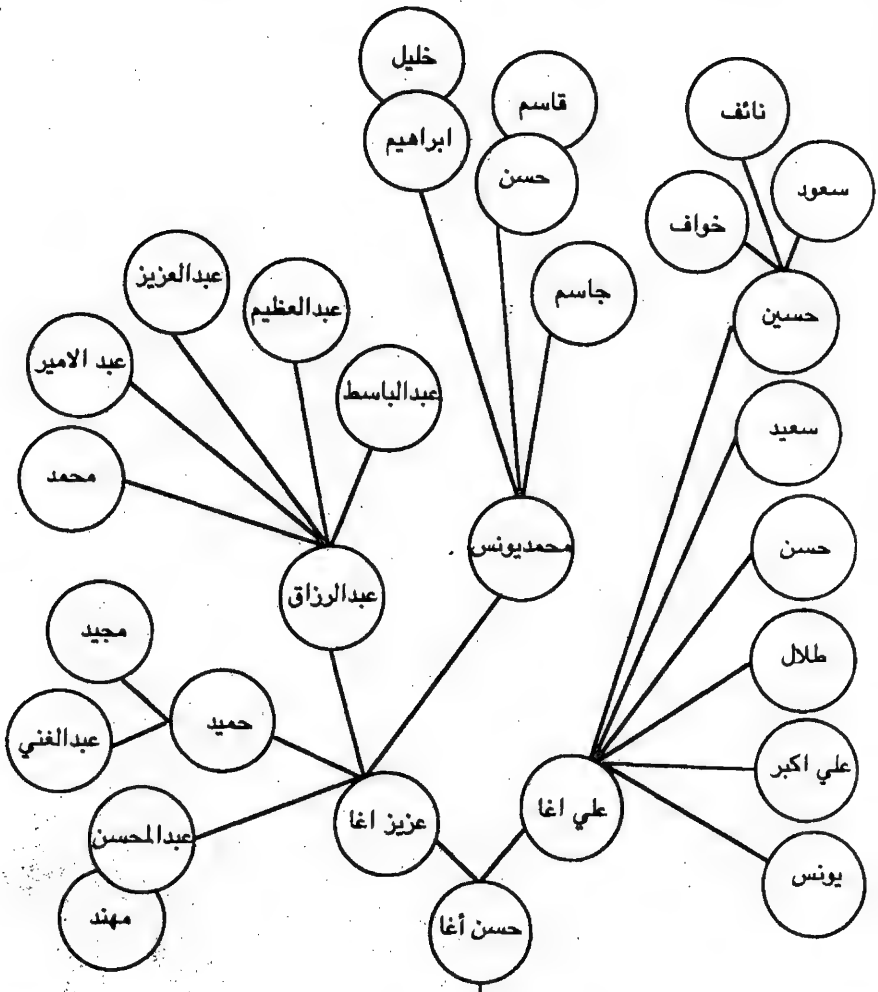

خط عبد القادر	خط عبد القادر
خط عاشور	خط عاشور
خط عز الدين آغا	خط عز الدين آغا

## العباسيون في العراق

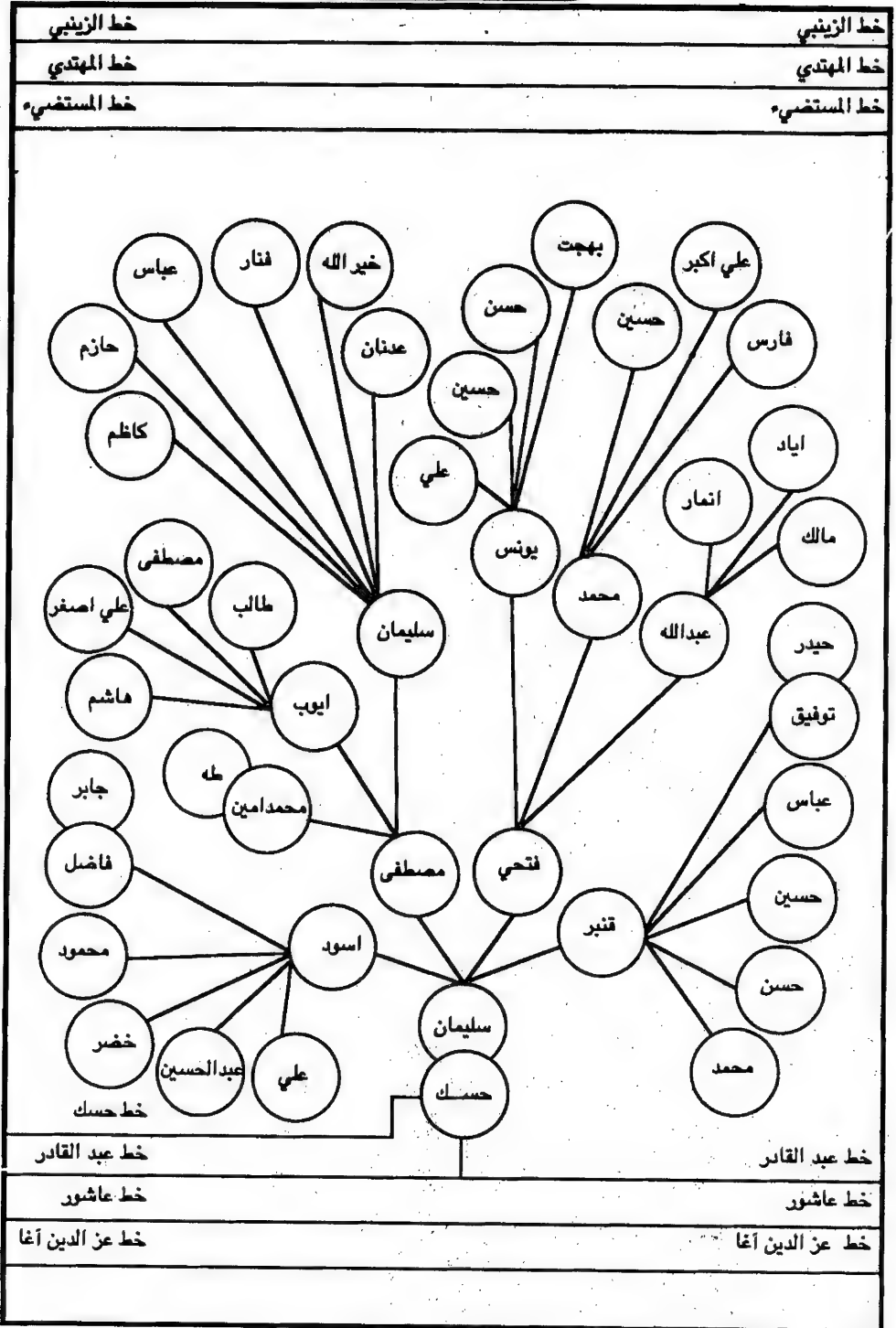

العباسيون عشيرة آل آبي بك - آل عبد القادر

## العباسيون في العراق

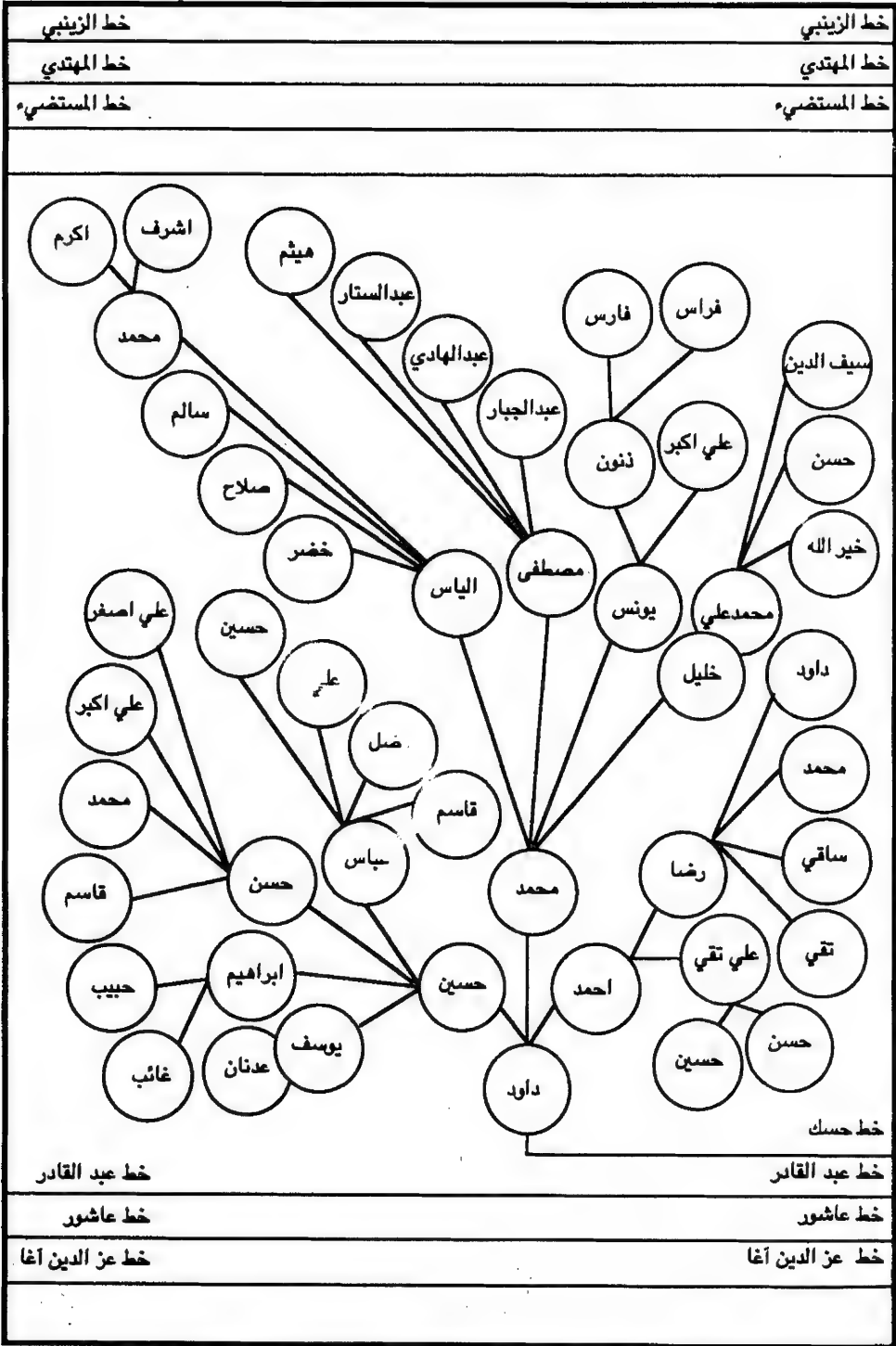

العباسيون عشيرة آل أبي بك - آل عبد القادر

# العباسيون في العراق

خط الزينبي

خط الزينبي

خط المهدي

خط المهدي

خط المستضيء

خط المستضيء

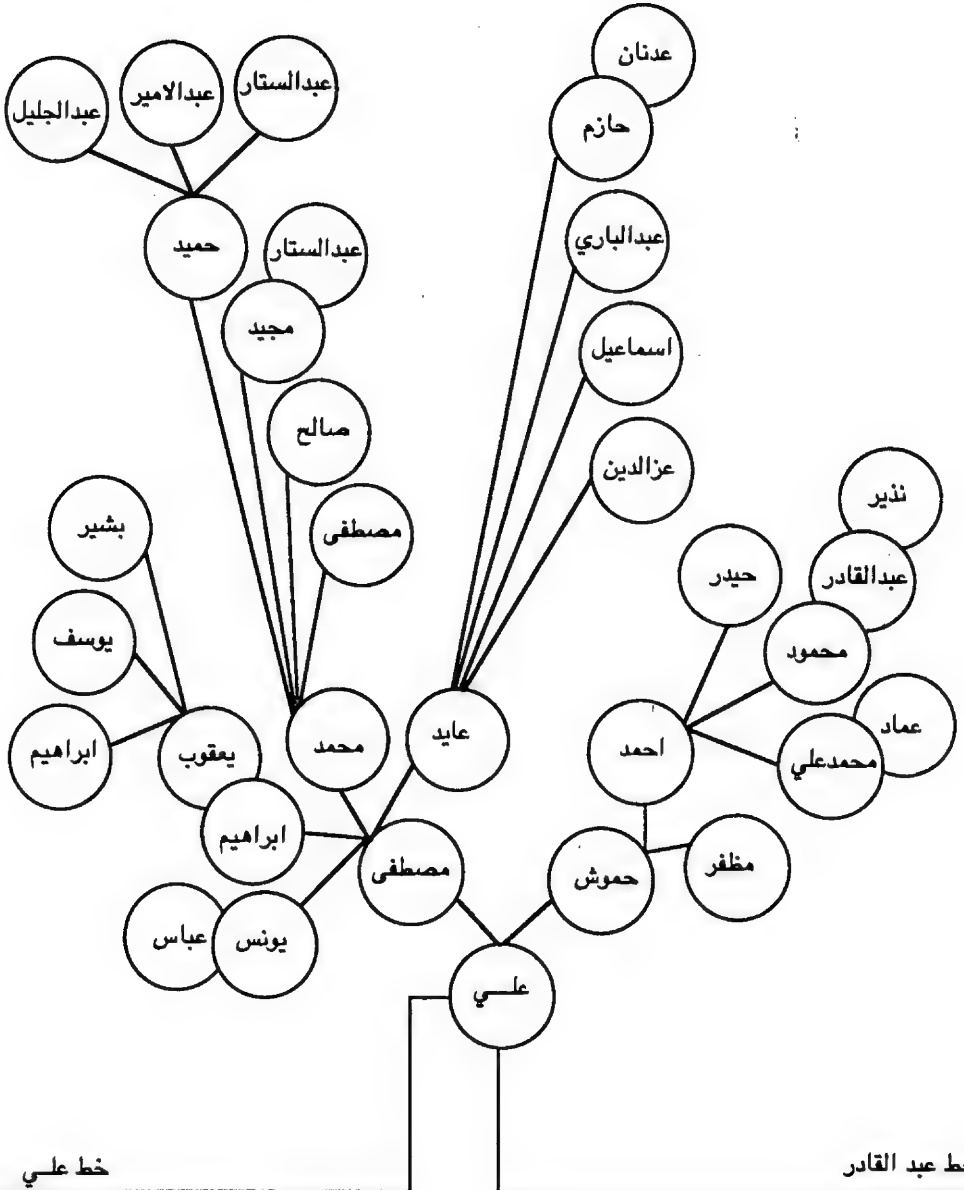

خط علي

خط عبد القادر

خط عاشور

خط عاشور

خط عز الدين آغا

خط عز الدين آغا

العباسيون عشيرة آل آلاي بك - آل عبد القادر



## العباسيون في العراق

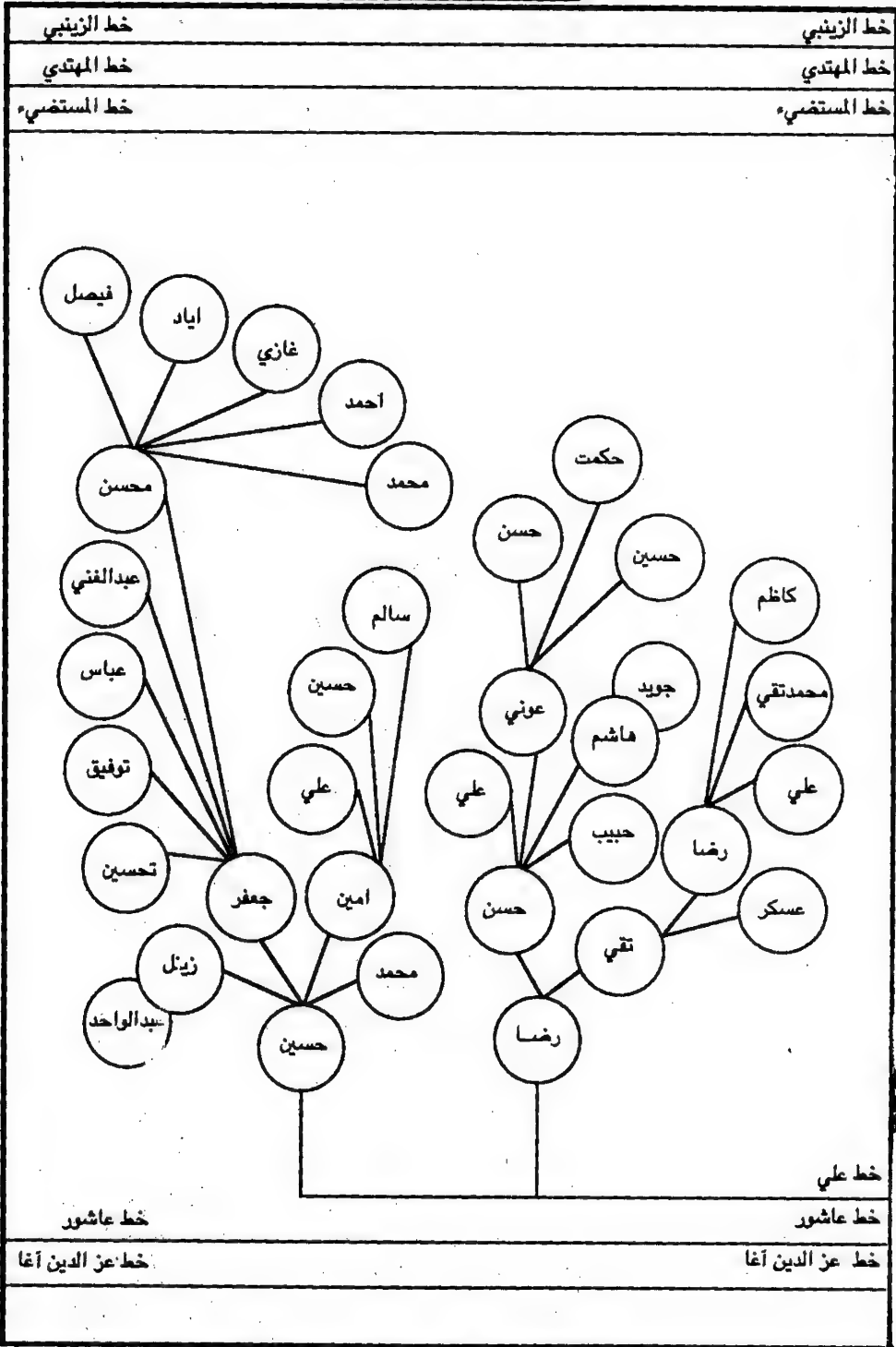

العباسيون عشيرة آل أبي بك - آل عبد القادر

# العباسيون في العراق

خط الزينبي

خط الزينبي

خط المهدي

خط المهدي

خط المستضيء

خط المستضيء

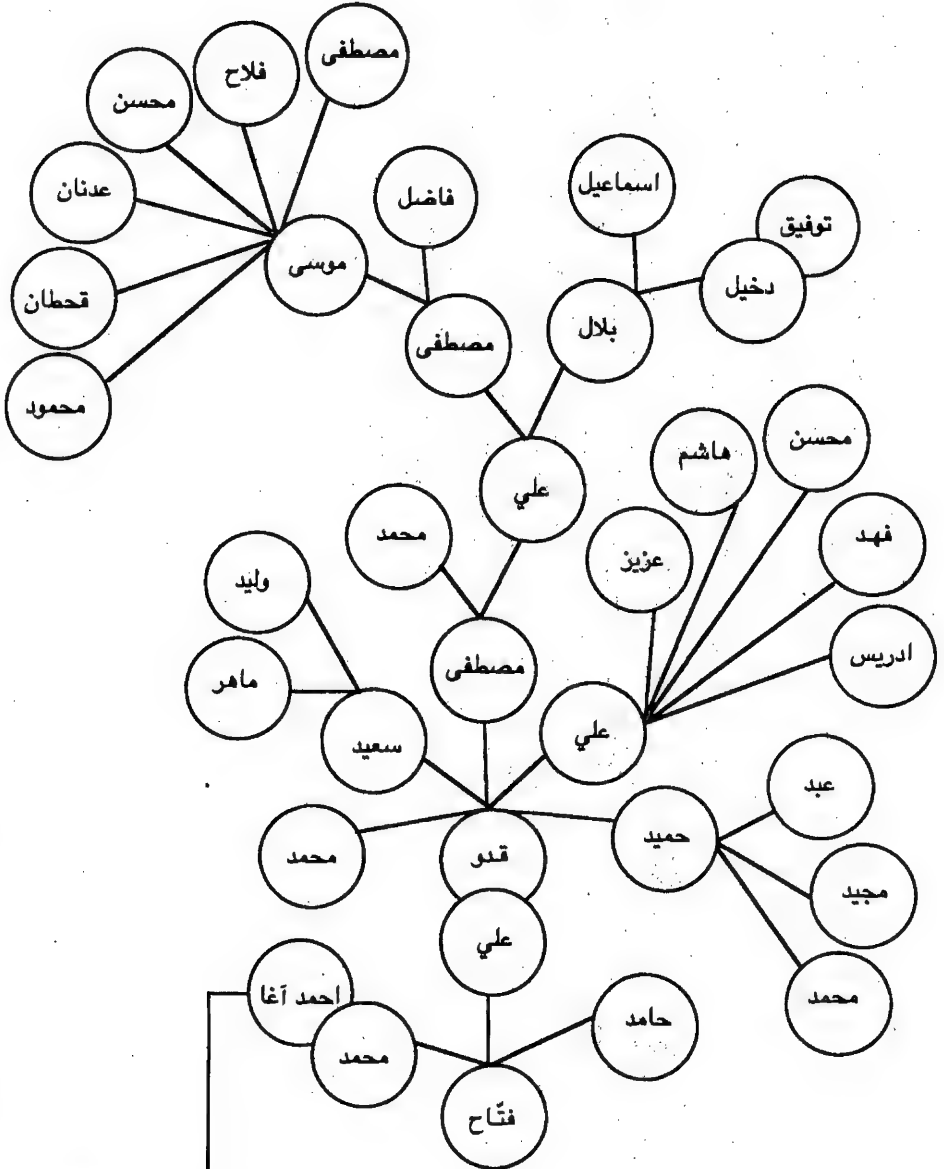

خط أحمد آغا

خط عاشر

خط عز الدين آغا

خط عز الدين آغا

العباسيون عشيرة آل أبي بك - آل فتاح



العباسيون في العراق

خط الزينبي

خط الزينبي

خط المهدي

خط المهدي

خط المستضيء

خط المستضيء

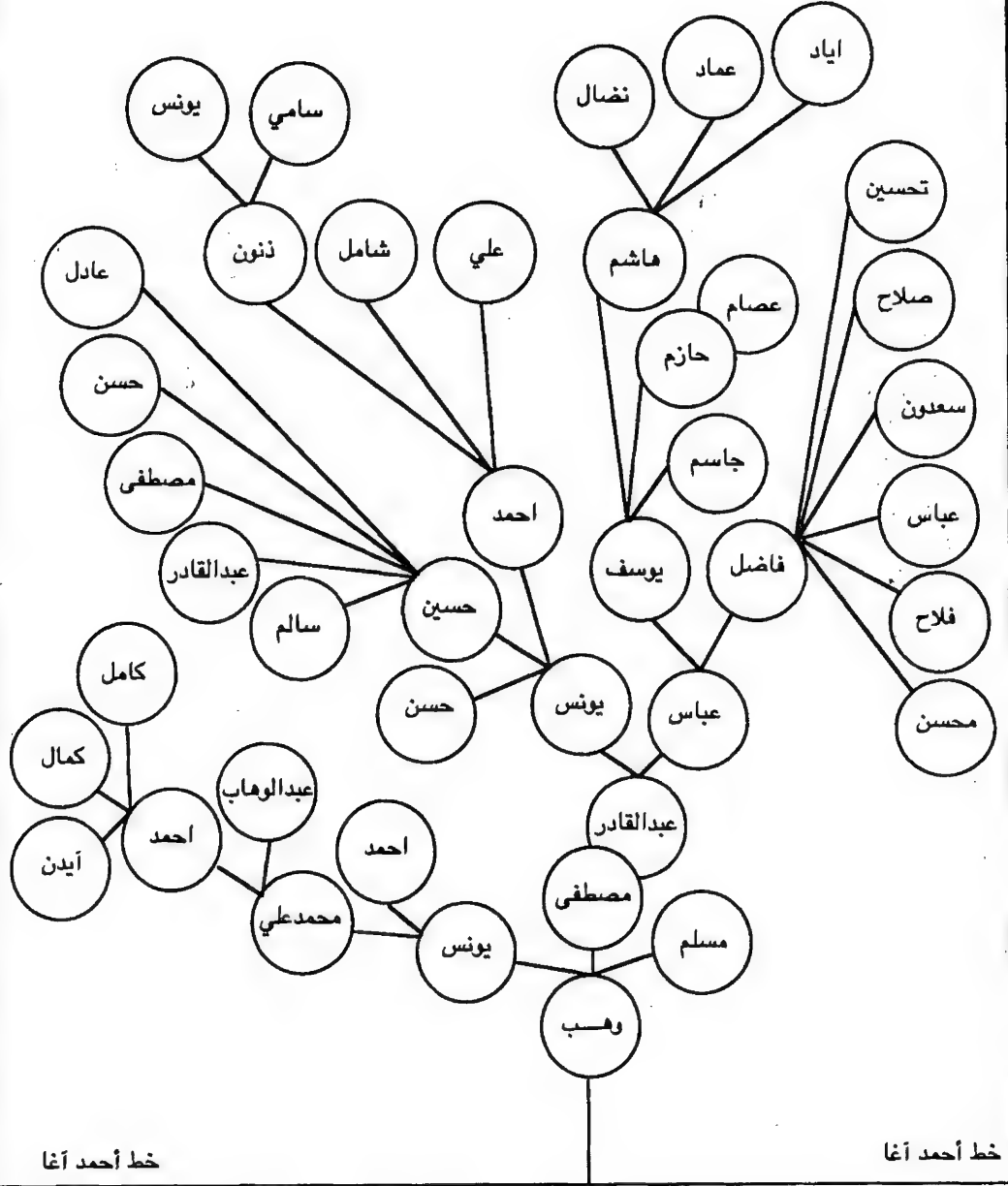

خط أحمد آغا

خط أحمد آغا

خط عز الدين آغا

خط عز الدين آغا

العباسيون عشيرة آل آلي بك - آل فتاح

## العباسيون في العراق

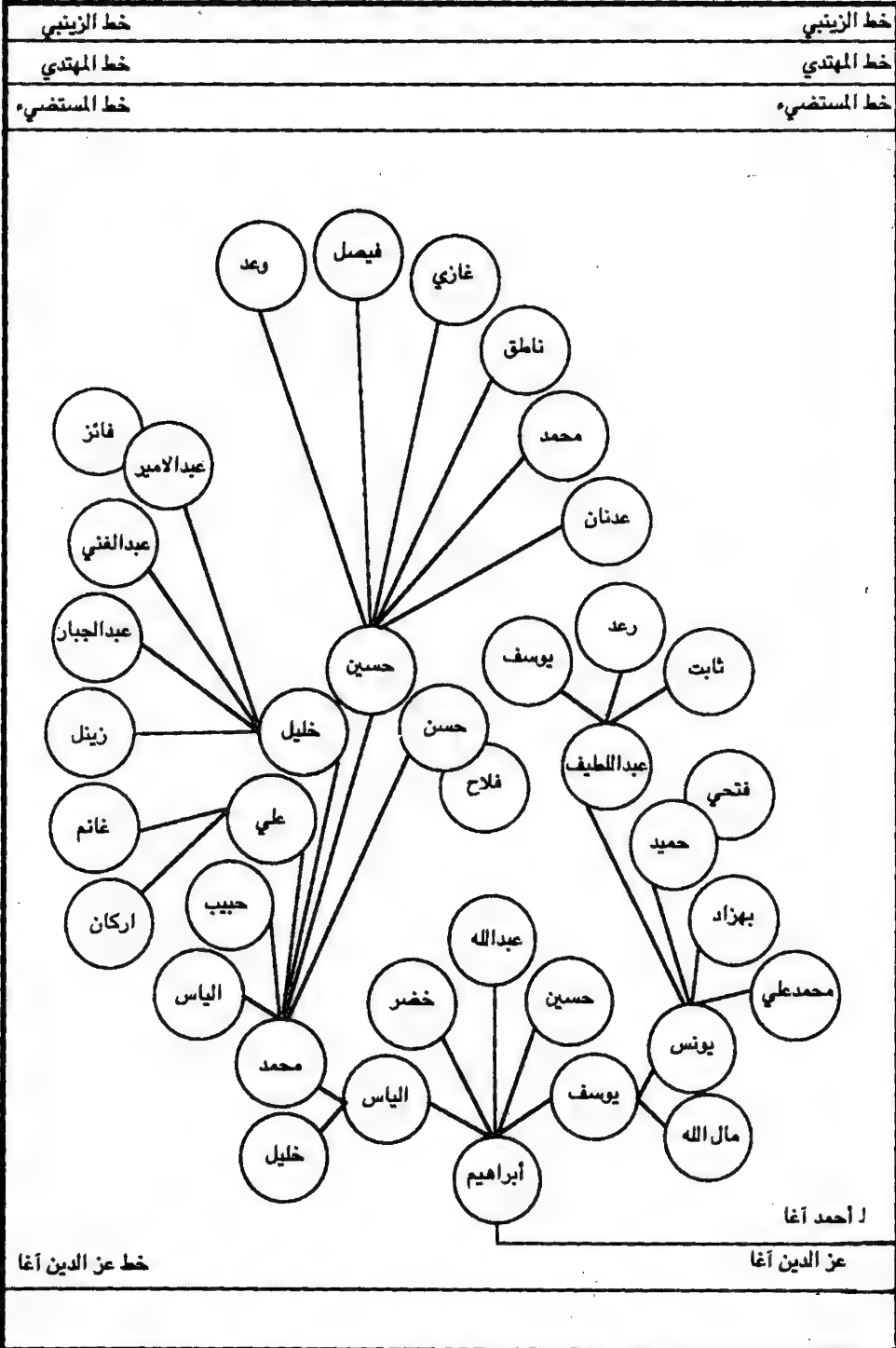

العباسيون عشيرة آل آبي بك - آل فتاح



# العباسيون في العراق

خط الزينبي  
خط المهدي  
خط المستضيء

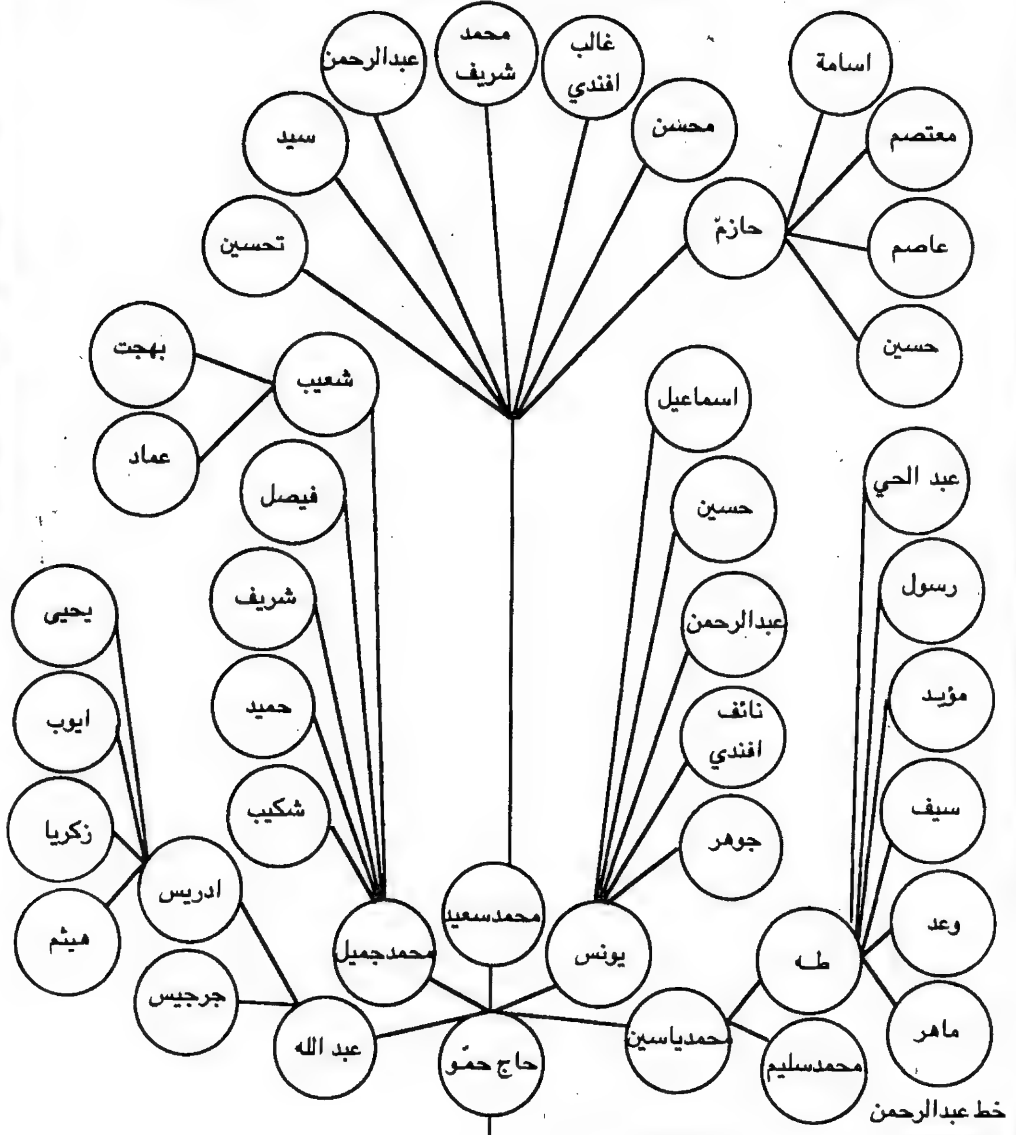

العباسيون عشيرة آل آبي بك - آل سليمان آغا

خط سليمان آغا  
خط أحمد آغا  
خط عباس آغا

العباسيون في العراق

خط الزينبي

خط الزينبي

خط المهدي

خط المهدي

خط المستضيء

خط المستضيء

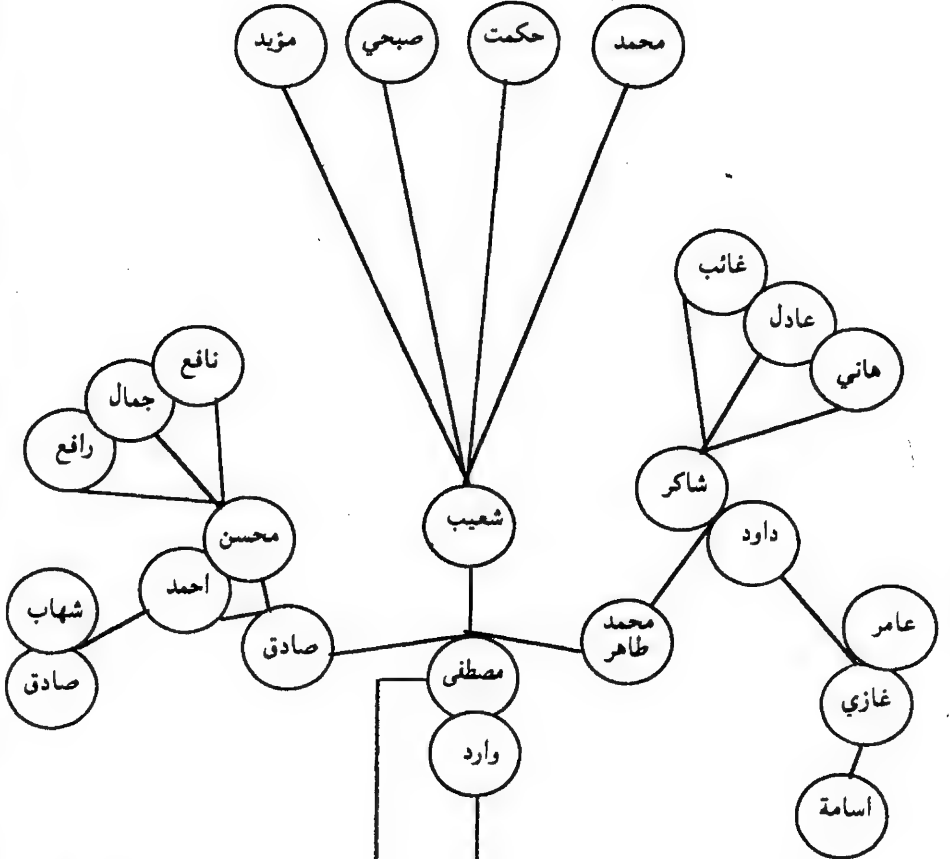

خط مصطفي

خط سليمان اغا

خط سليمان اغا

خط احمد

خط احمد

خط عباس اغا

خط عباس اغا

العباسيون عشيرة آل آبي بك - آل سليمان آغا



## العباسيون في العراق

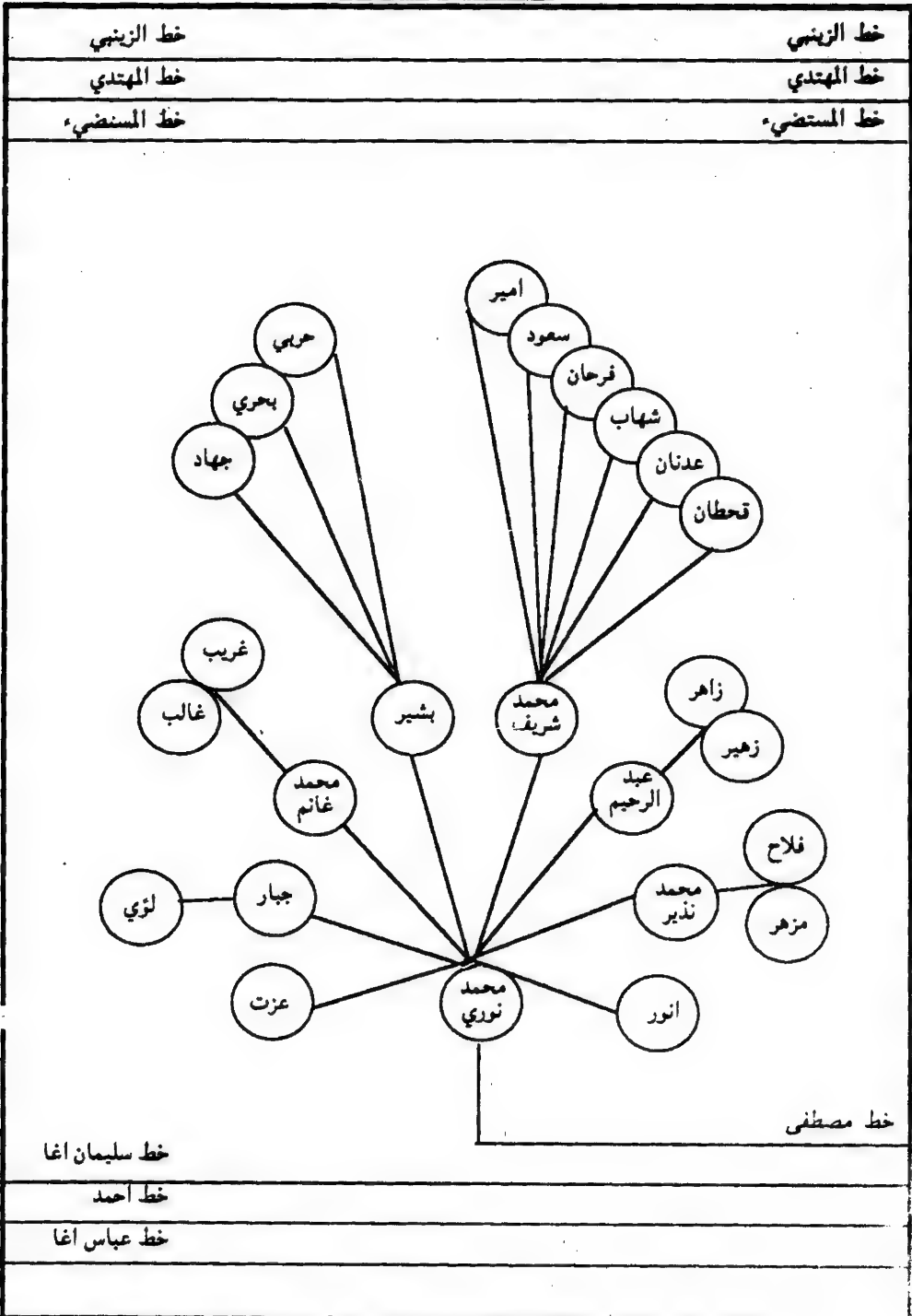

العباسيون عشيرة آل آلي بك - آل سليمان آغا

العباسيون في العراق

خط الزينبي

خط الزينبي

خط المهدي

خط المهدي

خط المستضيء

خط المستضيء

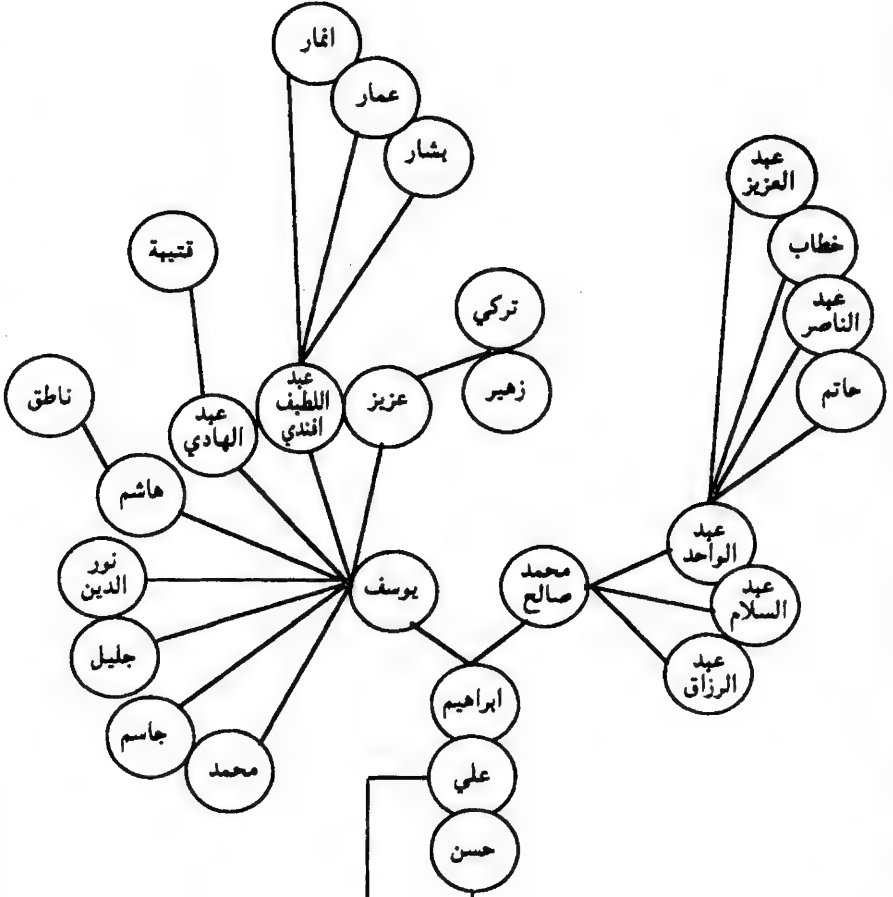

خط علي

خط سليمان آغا

خط احمد

خط عباس آغا

العباسيون عشيرة آل آلاي بك - آل سليمان آغا

## العباسيون في العراق

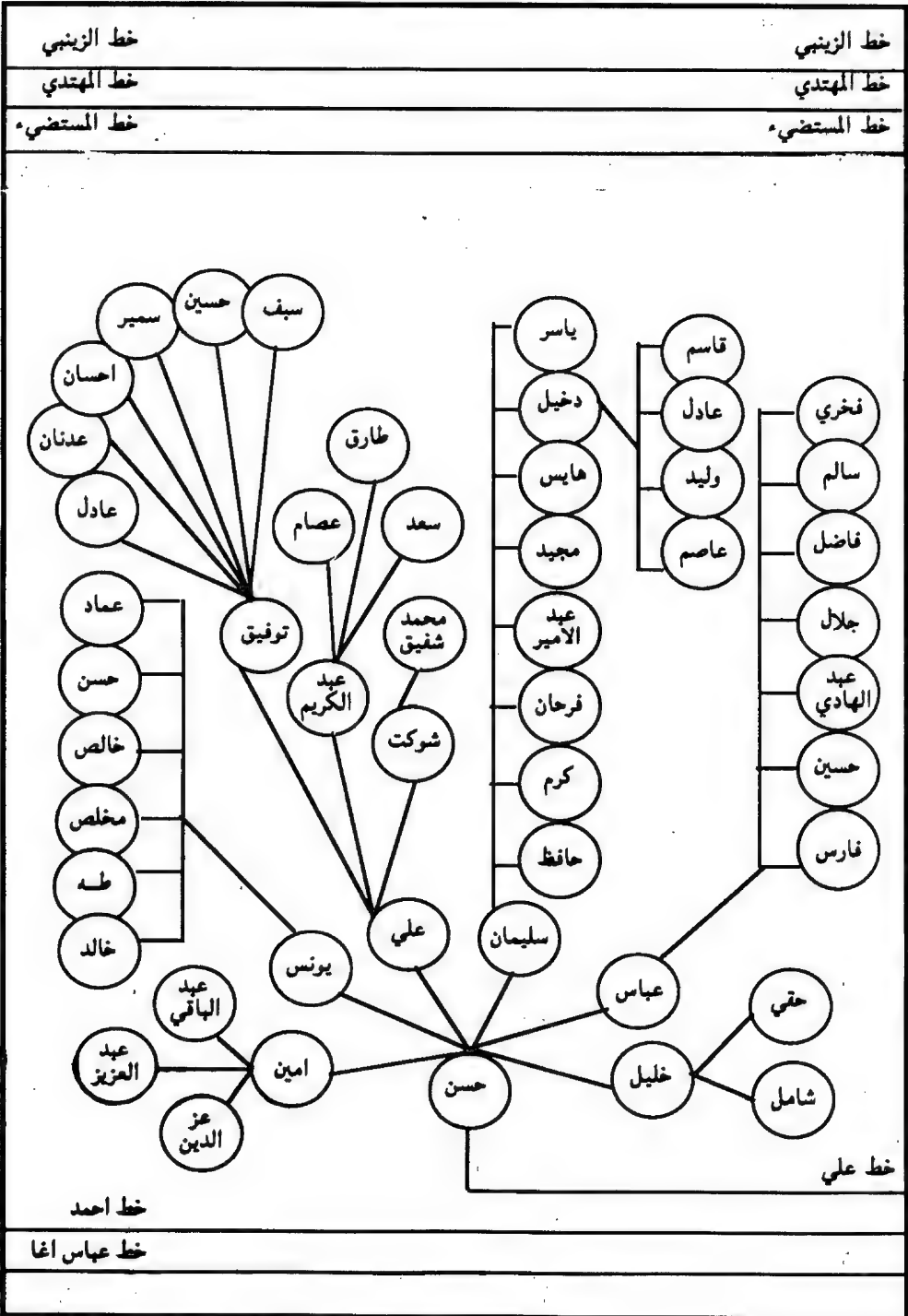

العباسيون عشيرة آل آلي بك - آل سليمان آغا



العباسيون في العراق

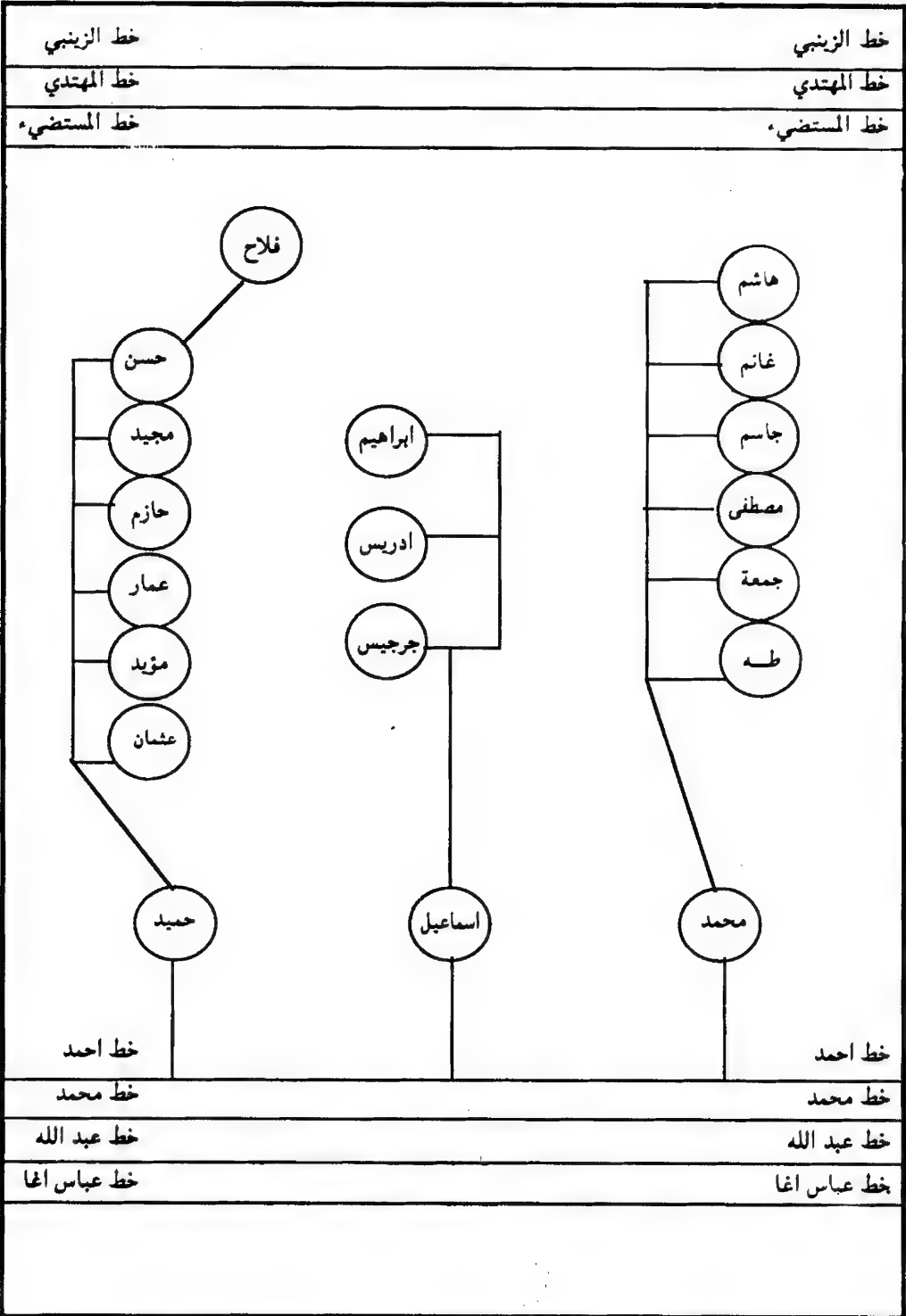

العباسيون عشيرة آل آلي بك - آل مصطفى

العباسيون في العراق

خط الزينبي

خط الزينبي

خط المهدي

خط المهدي

خط المستضيء

خط المستضيء

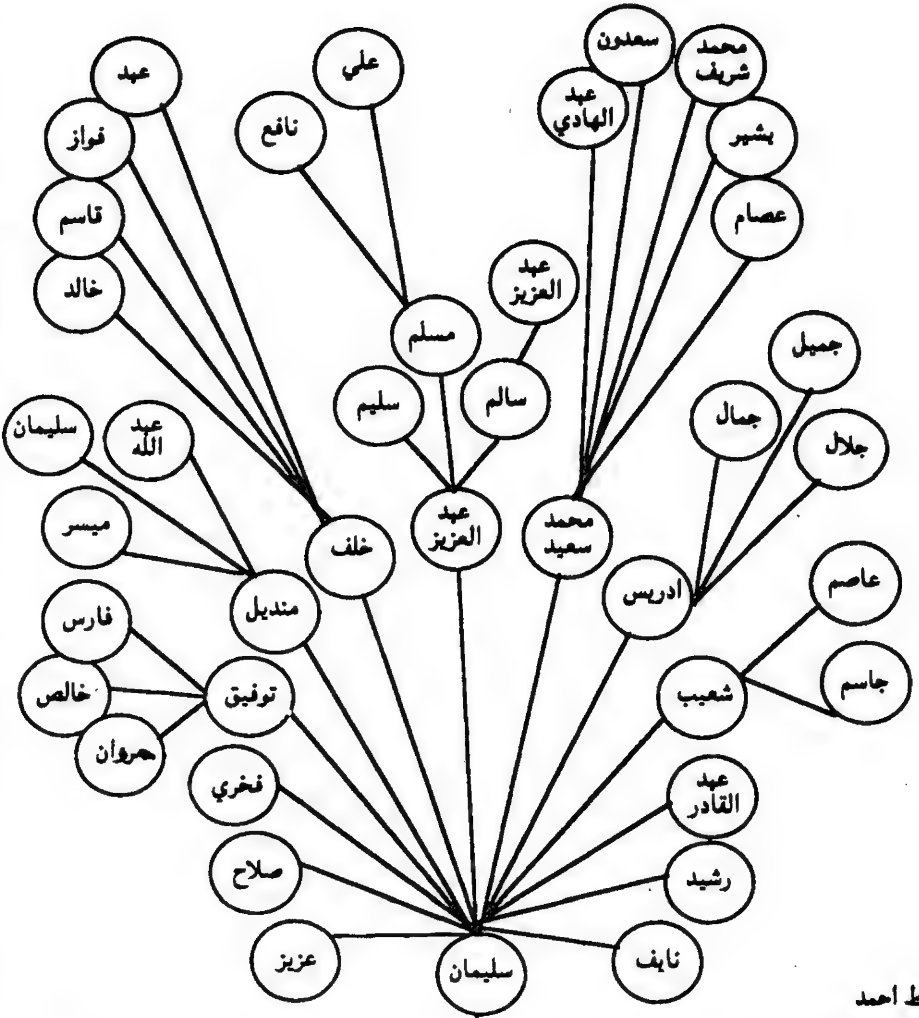

خط احمد

خط محمد

خط محمد

خط عبد الله

خط عبد الله

خط عباس اغا

خط عباس اغا

العباسيون عشيرة آل آبي بك - آل مصطفى

## العباسيون في العراق

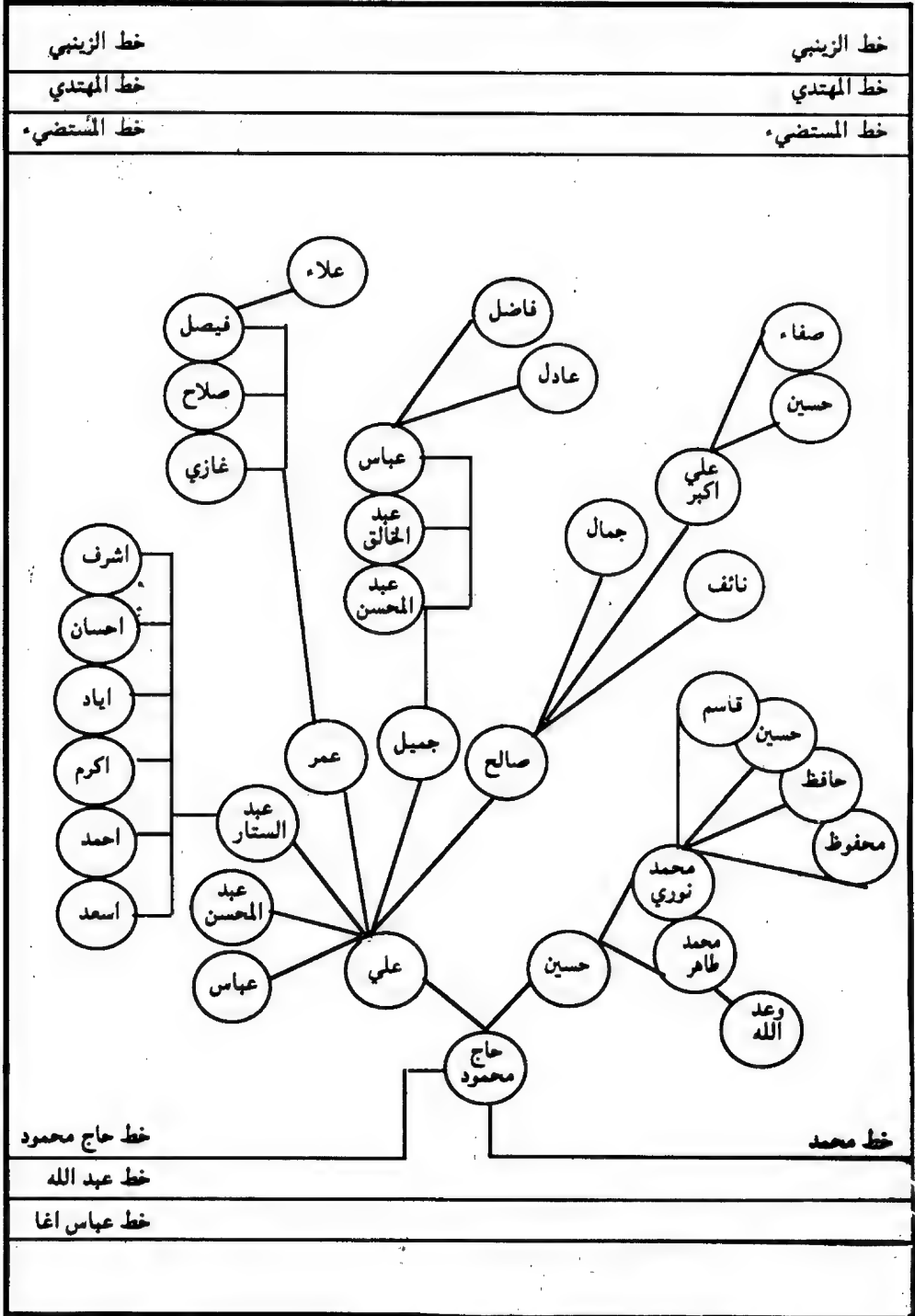

العباسيون عشيرة آل أبي بك - آل حاج محمود

خط حاج محمود

خط محمد

خط عبد الله

خط عباس اغا





## العباسيون في العراق

خط الزينبي

خط الزينبي

خط المهدي

خط المهدي

خط المستضيء

خط المستضيء

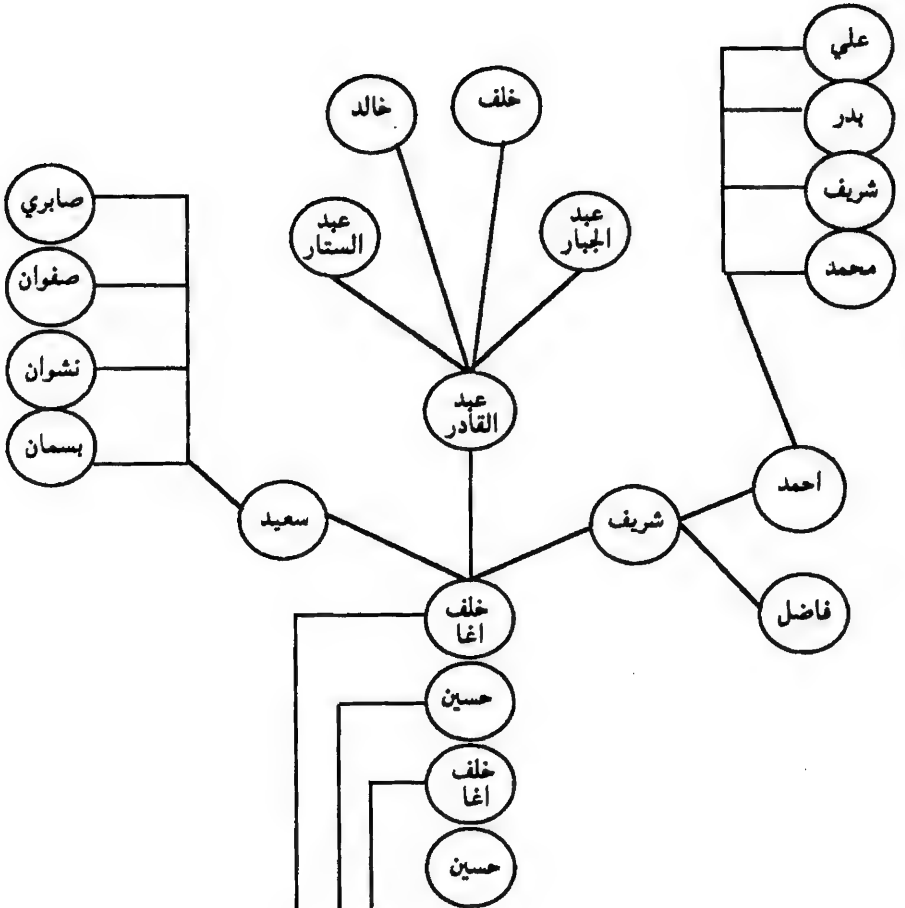

العباسيون عشيرة آل آبي بك - آل خلف آغا

خط خلف اغا

خط حسين

خط خلف اغا

خط عباس اغا

خط عبد الله

خط عباس آغا

# العباسيون في العراق

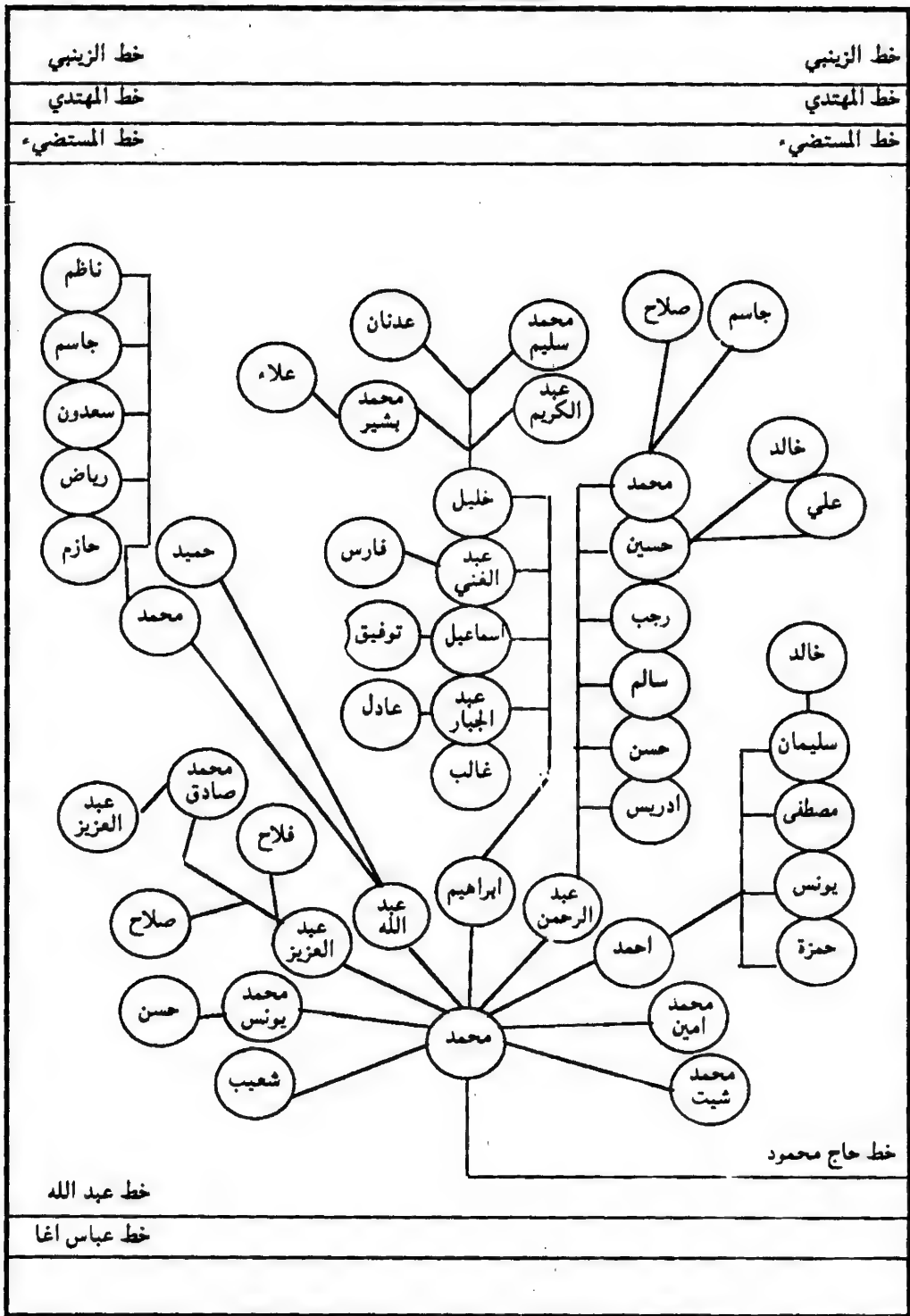

العباسيون عشيرة آل آبي بك - آل حاج محمود

العباسيون في العراق

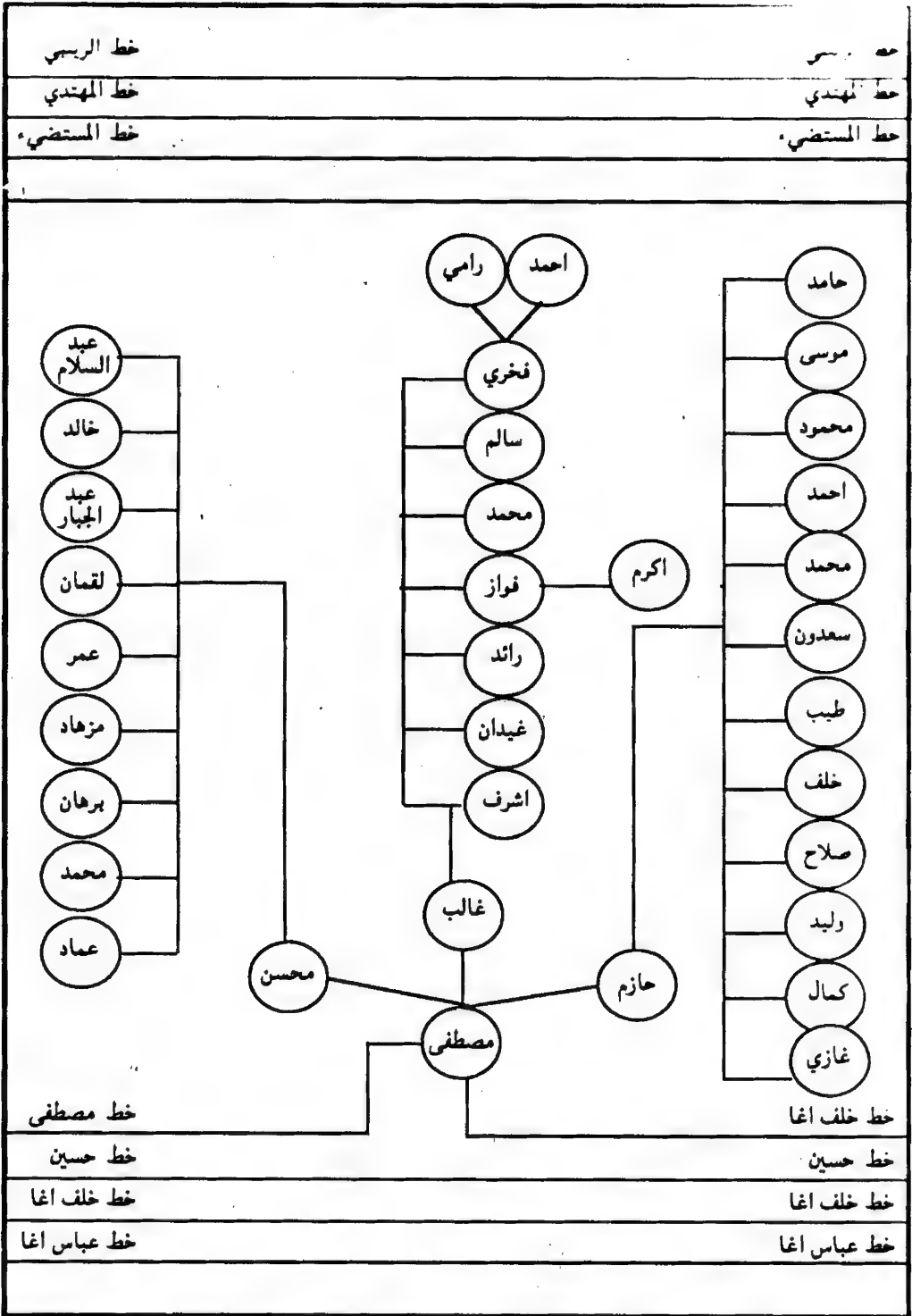

العباسيون عشيرة آل آبي بك - آل خلف آغا

# العباسيون في العراق

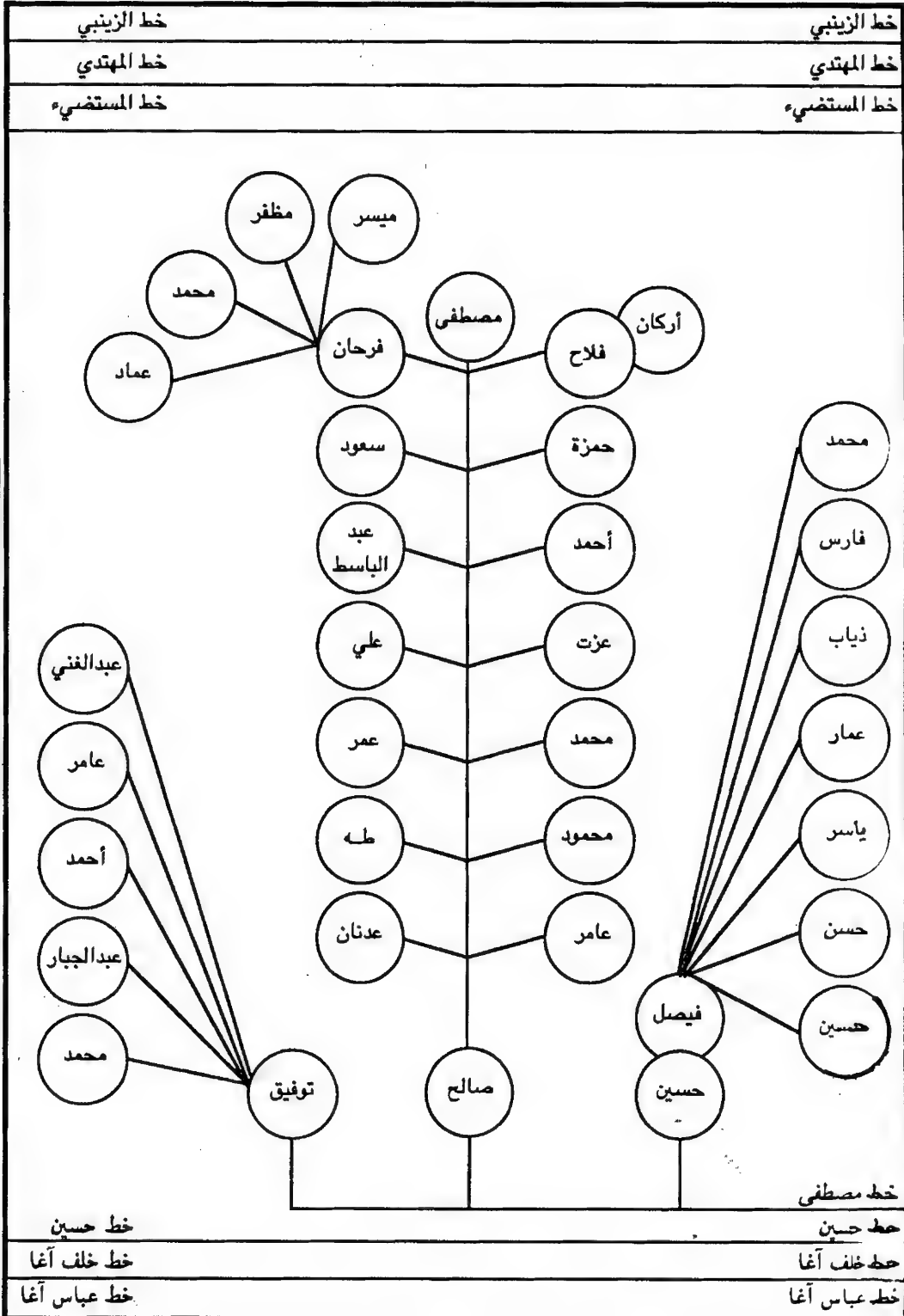

## العباسيون في العراق

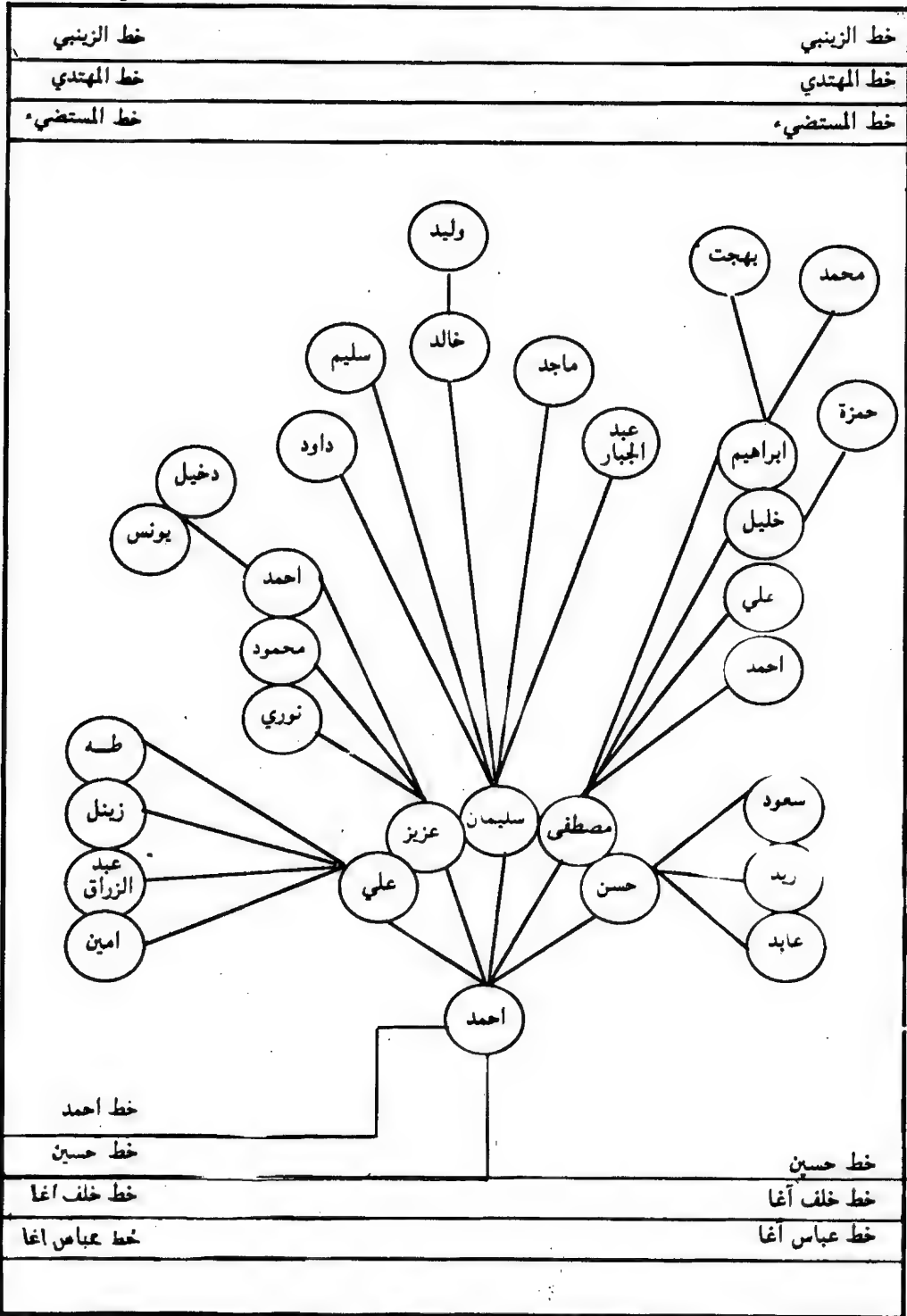

العباسيون عشيرة آل آلي بك - آل خلف آغا

العباسيون في العراق

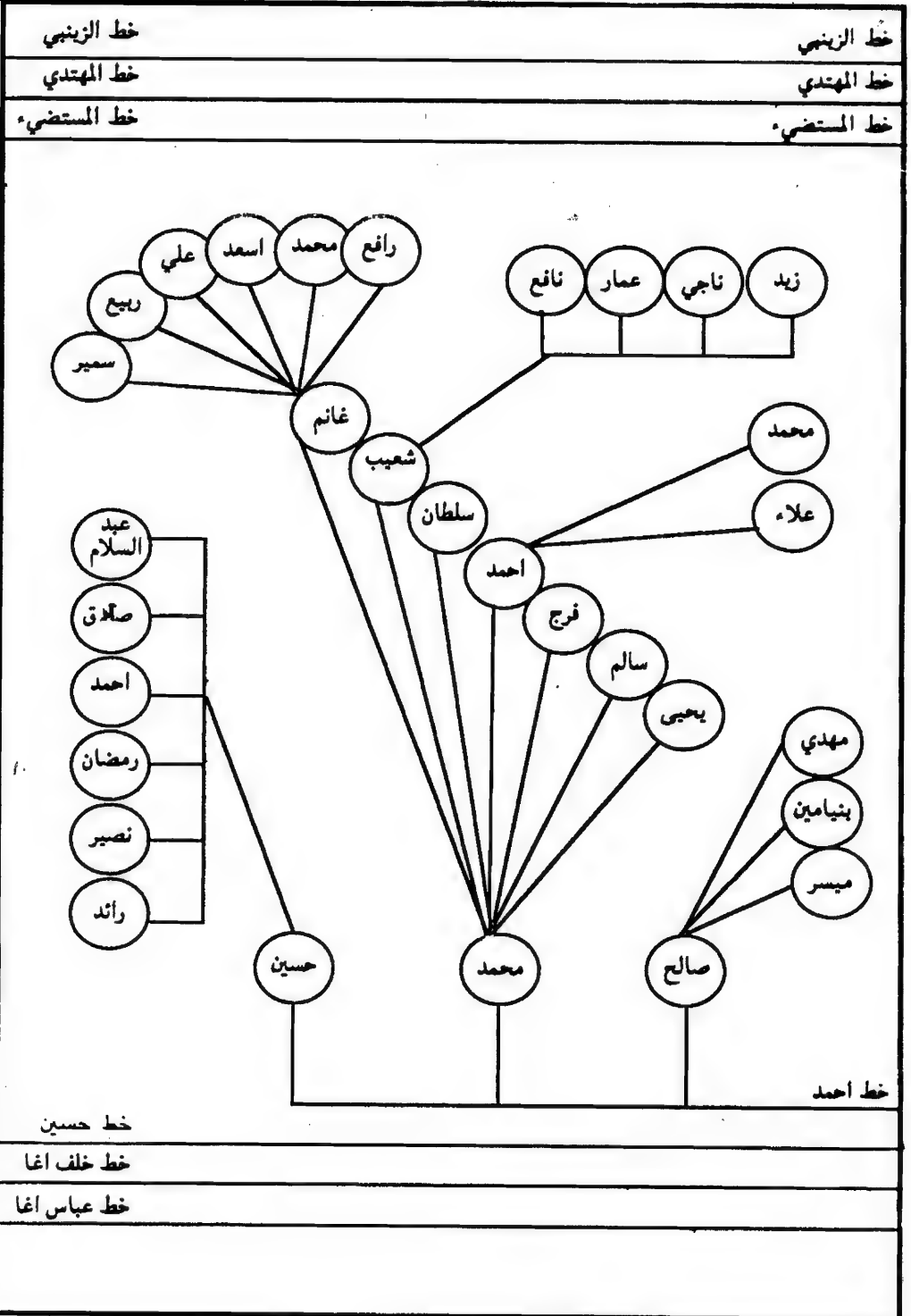

العباسيون في العراق

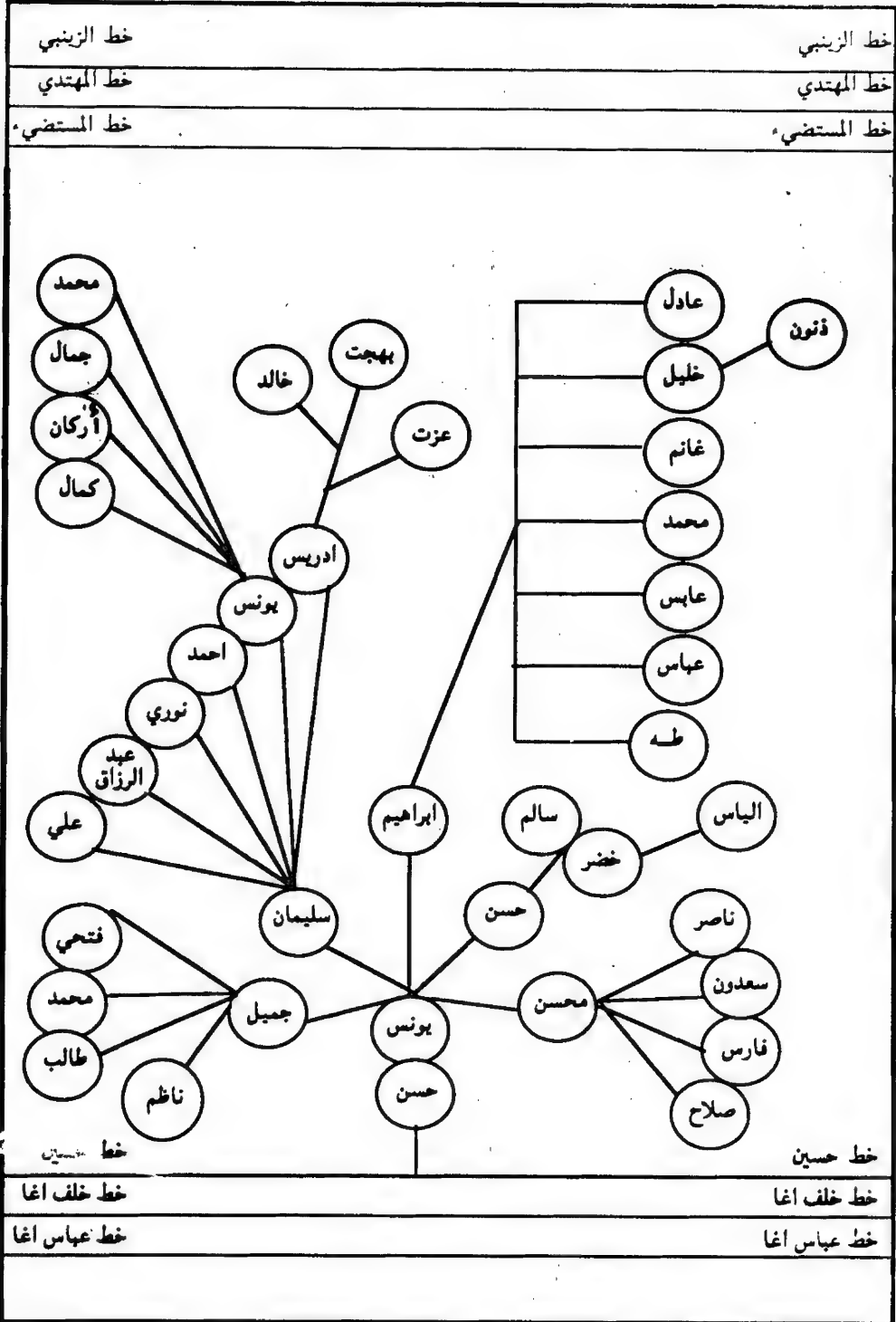

العباسيون عشيرة آل آلاي بك - آل خلف آغا

العباسيون في العراق

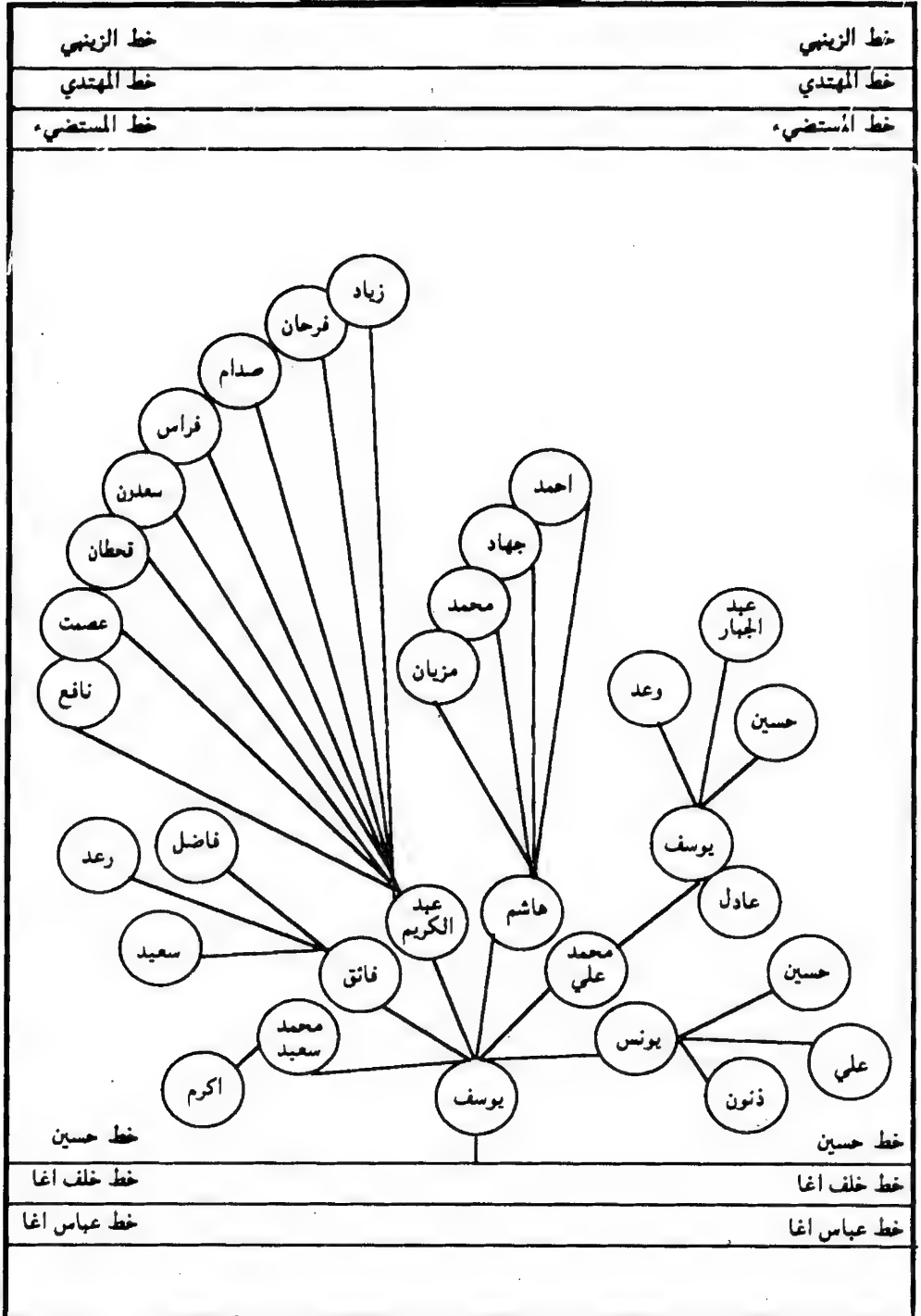

العباسيون عشيرة آل آبي بك - آل خلف آغا



العباسيون في العراق

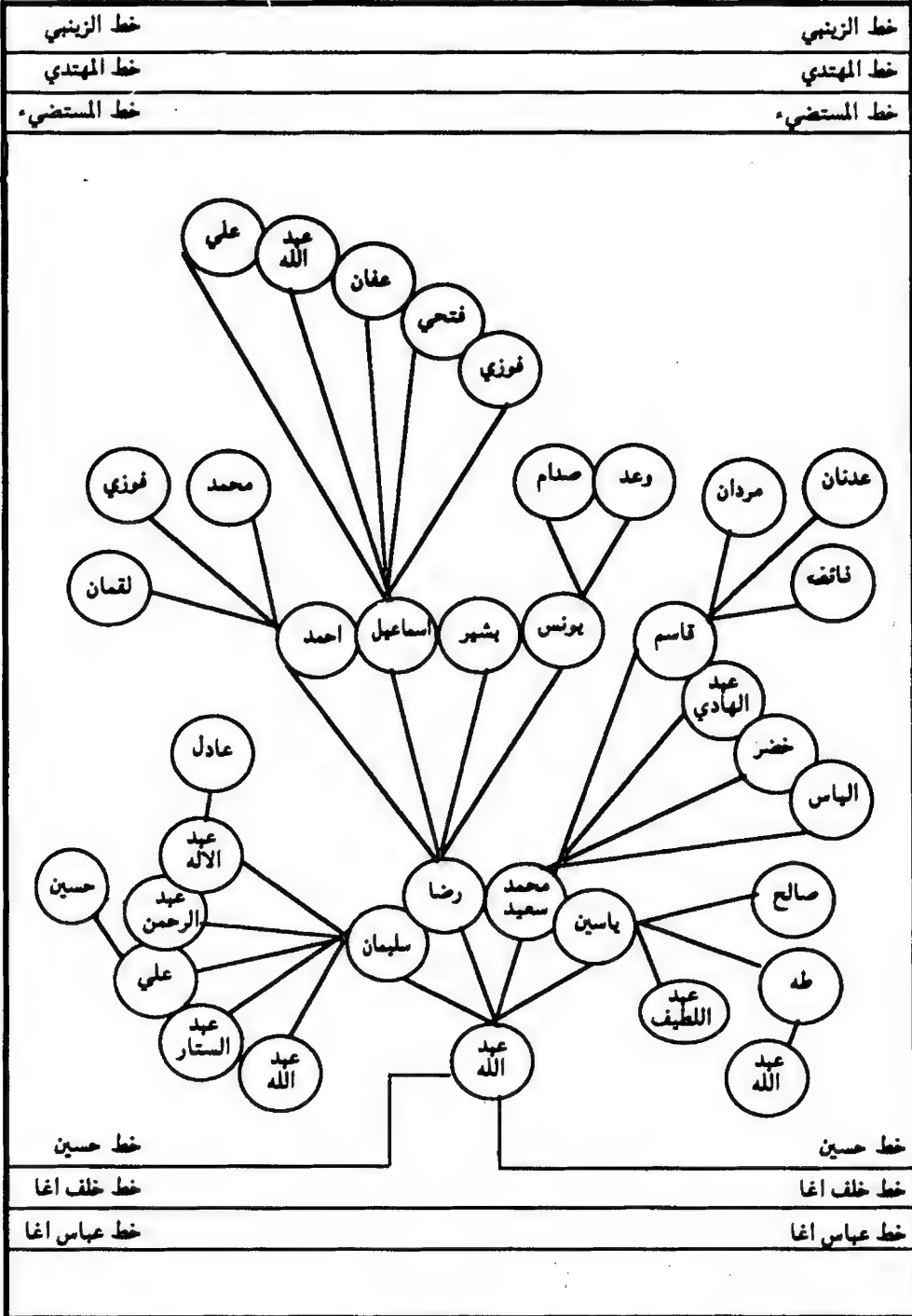

العباسيون عشيرة آل آلي بك - آل خلف آغا

# العباسيون في العراق

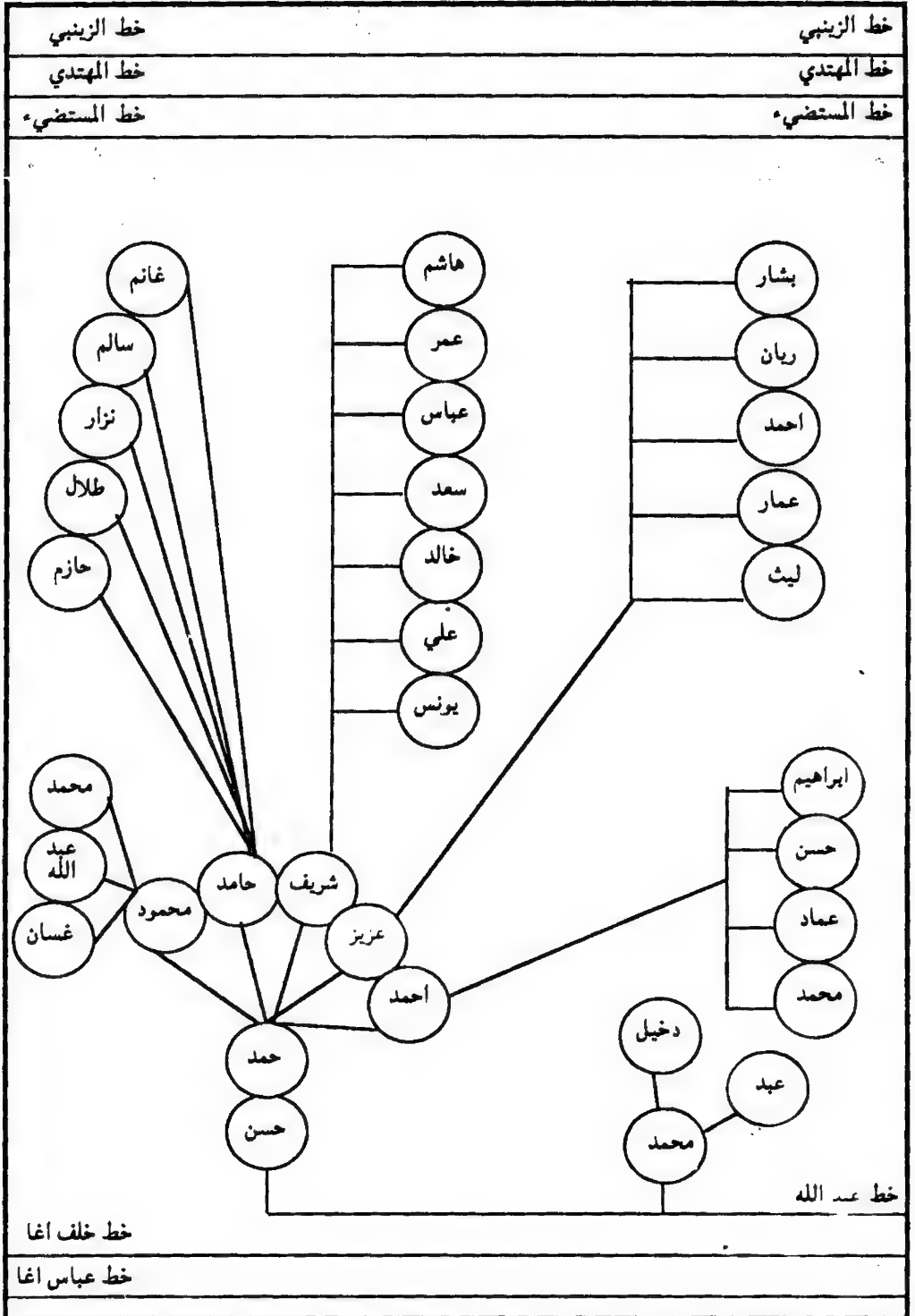

العباسيون عشيرة آل آبي بك - آل خلف آغا

خط خلف آغا

خط عباس آغا

خط عبد الله

العباسيون في العراق

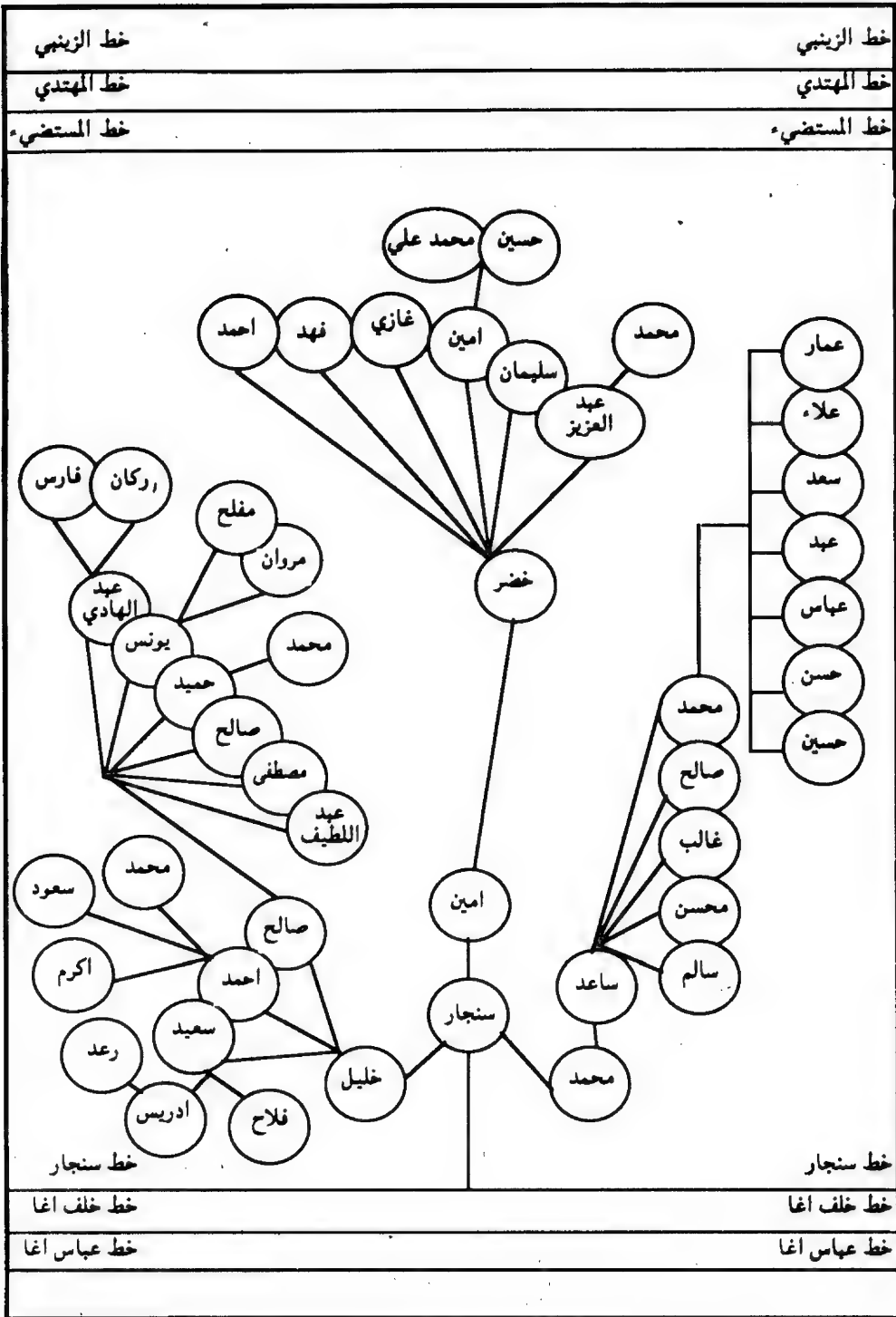

العباسيون عشيرة آل أبي بك - آل خلف اغا

## العباسيون في العراق

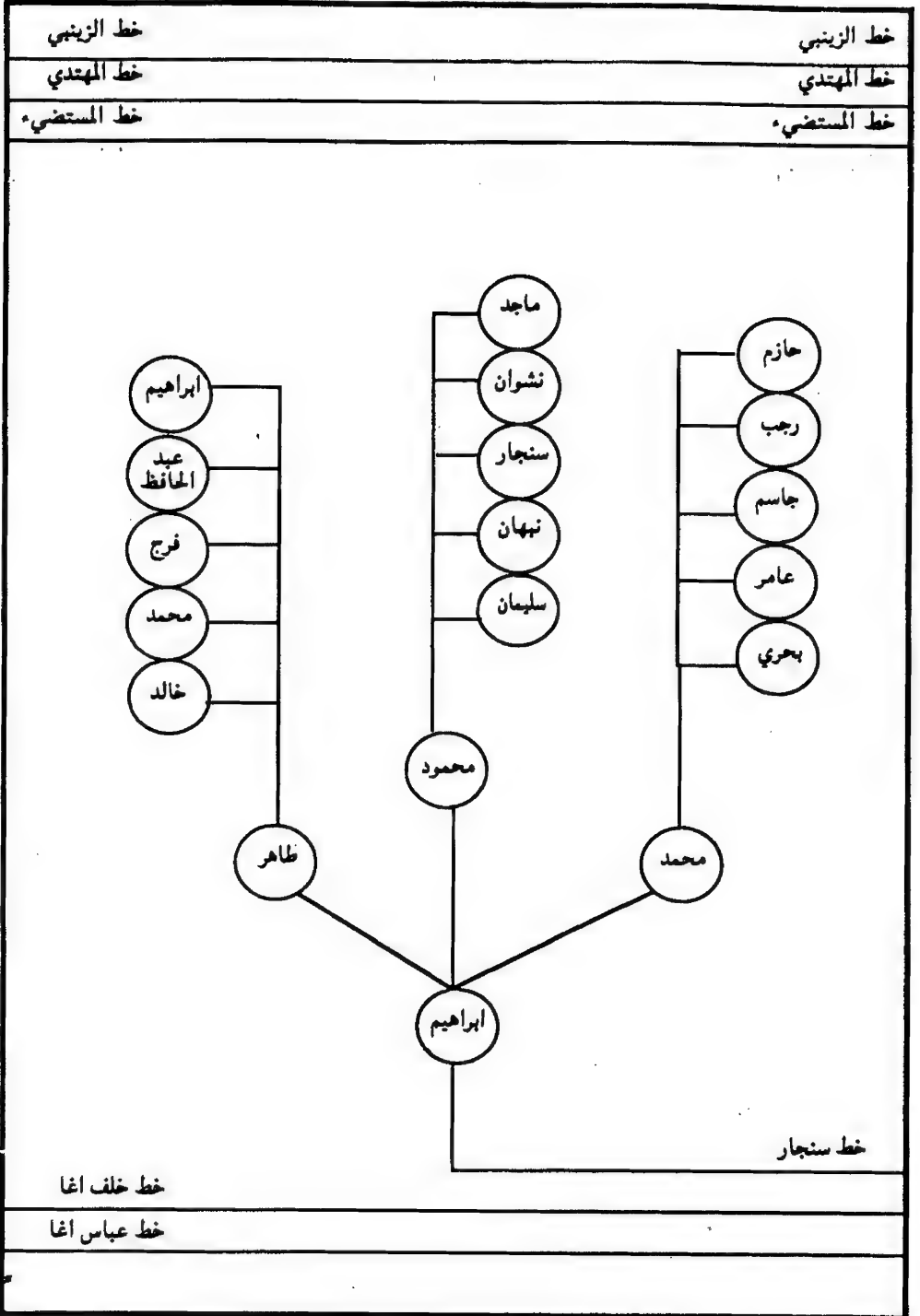

العباسيون عشيرة آل آلي بك - آل خلف آغا

العباسيون في العراق

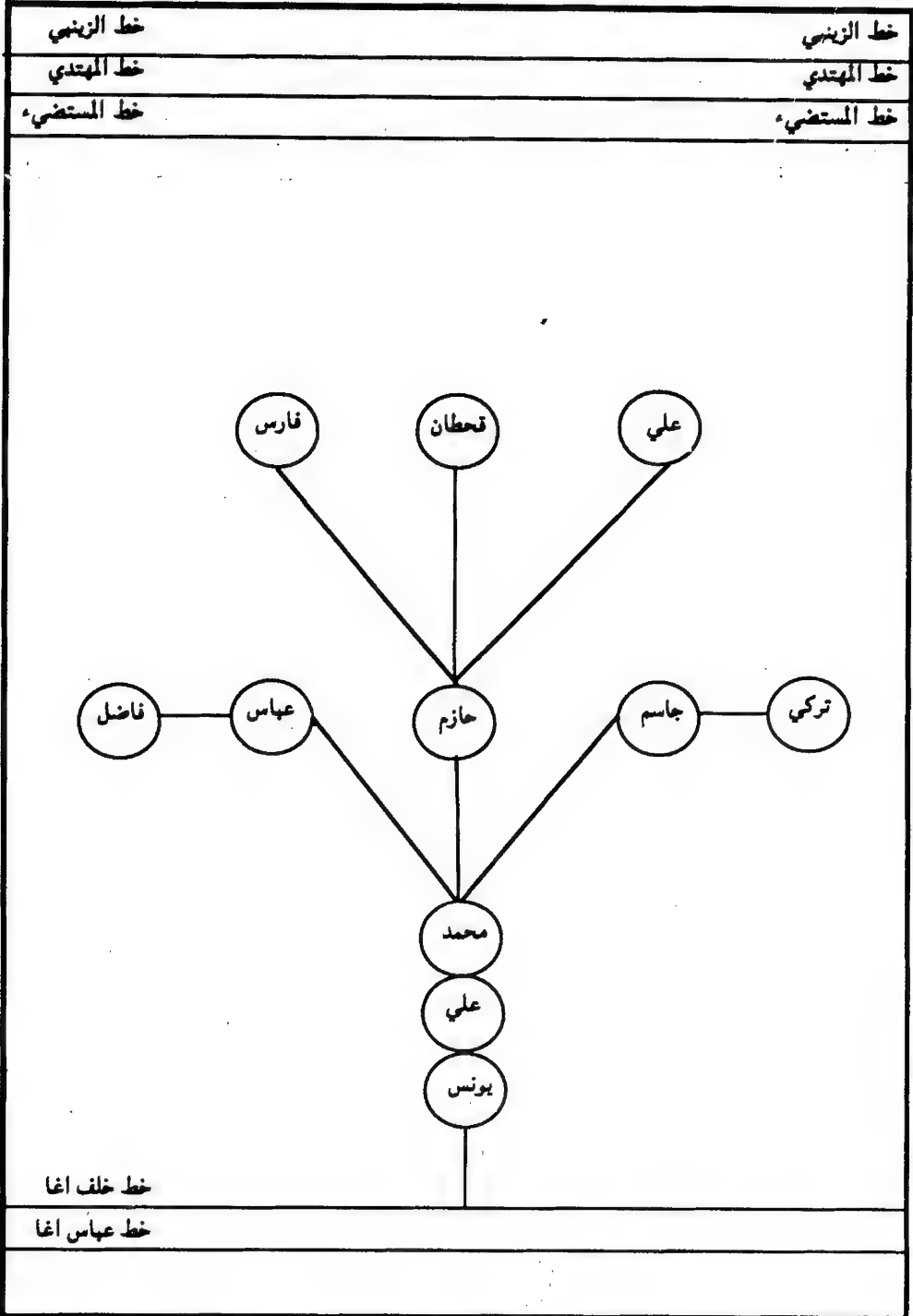

العباسيون عشيرة آل آلي بك - آل خلف آغا

## العباسيون في العراق

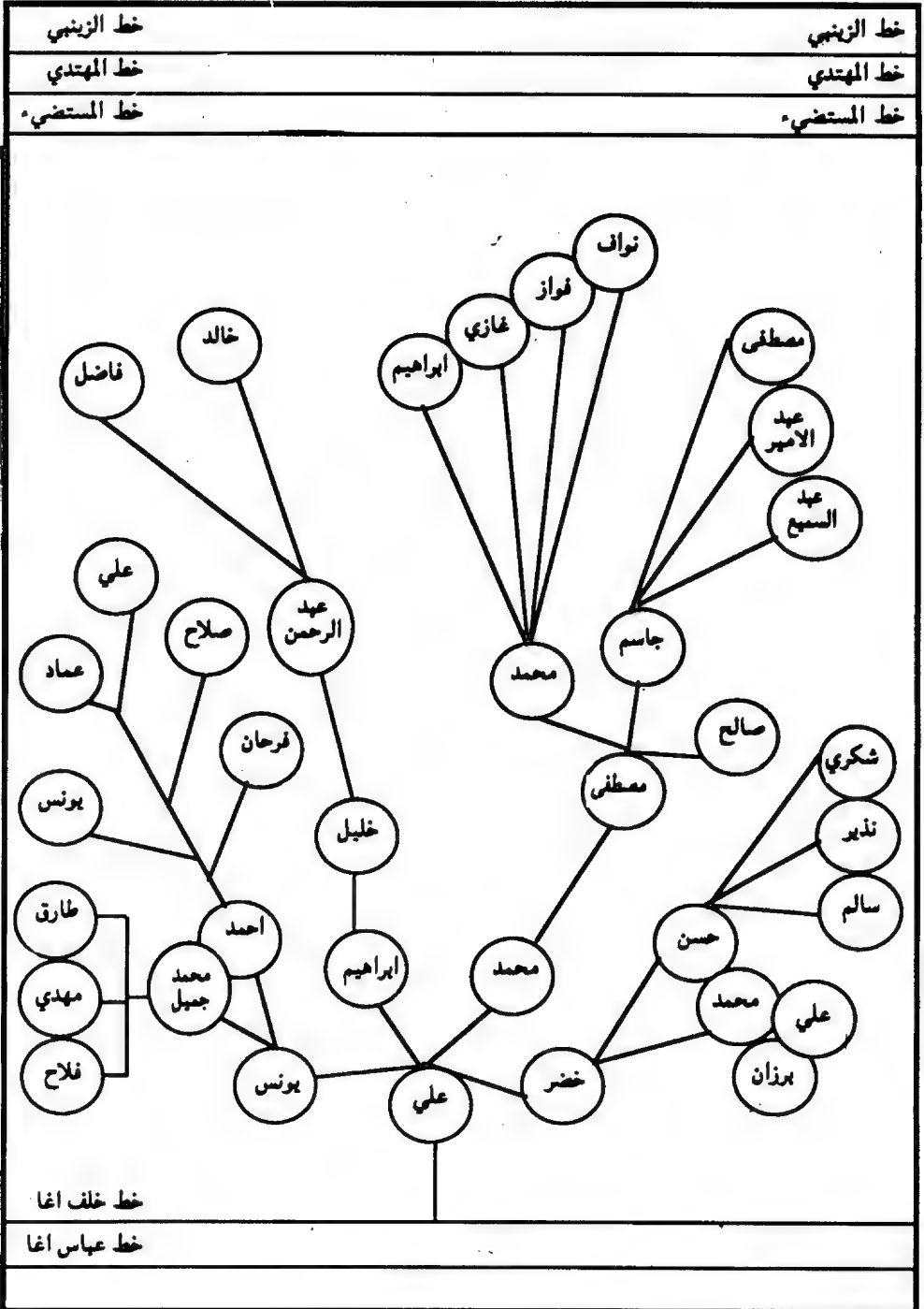

العباسيون عشيرة آل آبي بك - آل خلف آغا

## العباسيون في العراق

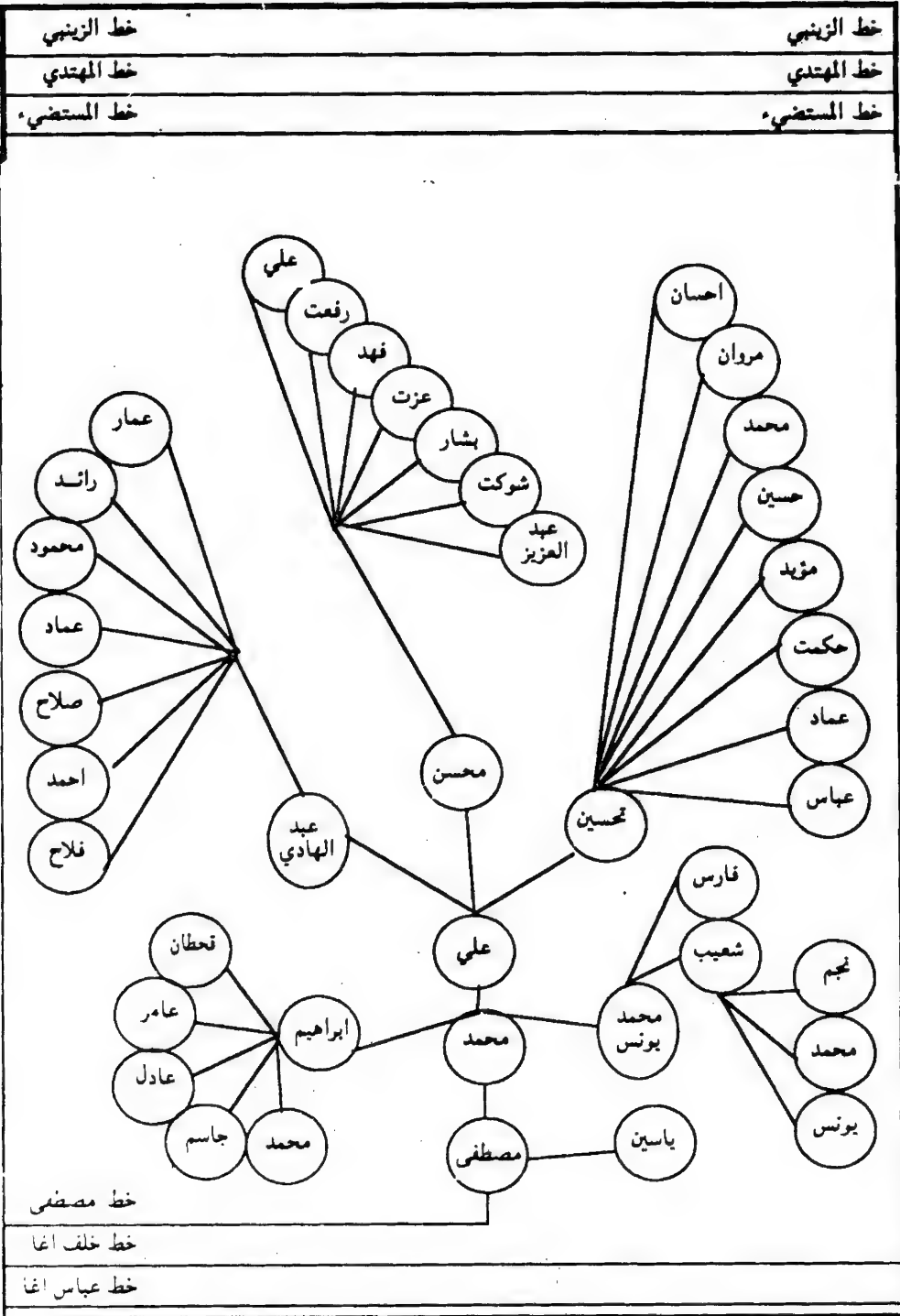

العباسيون عشيرة آل آلي بك - آل خلف آغا

## العباسيون في العراق

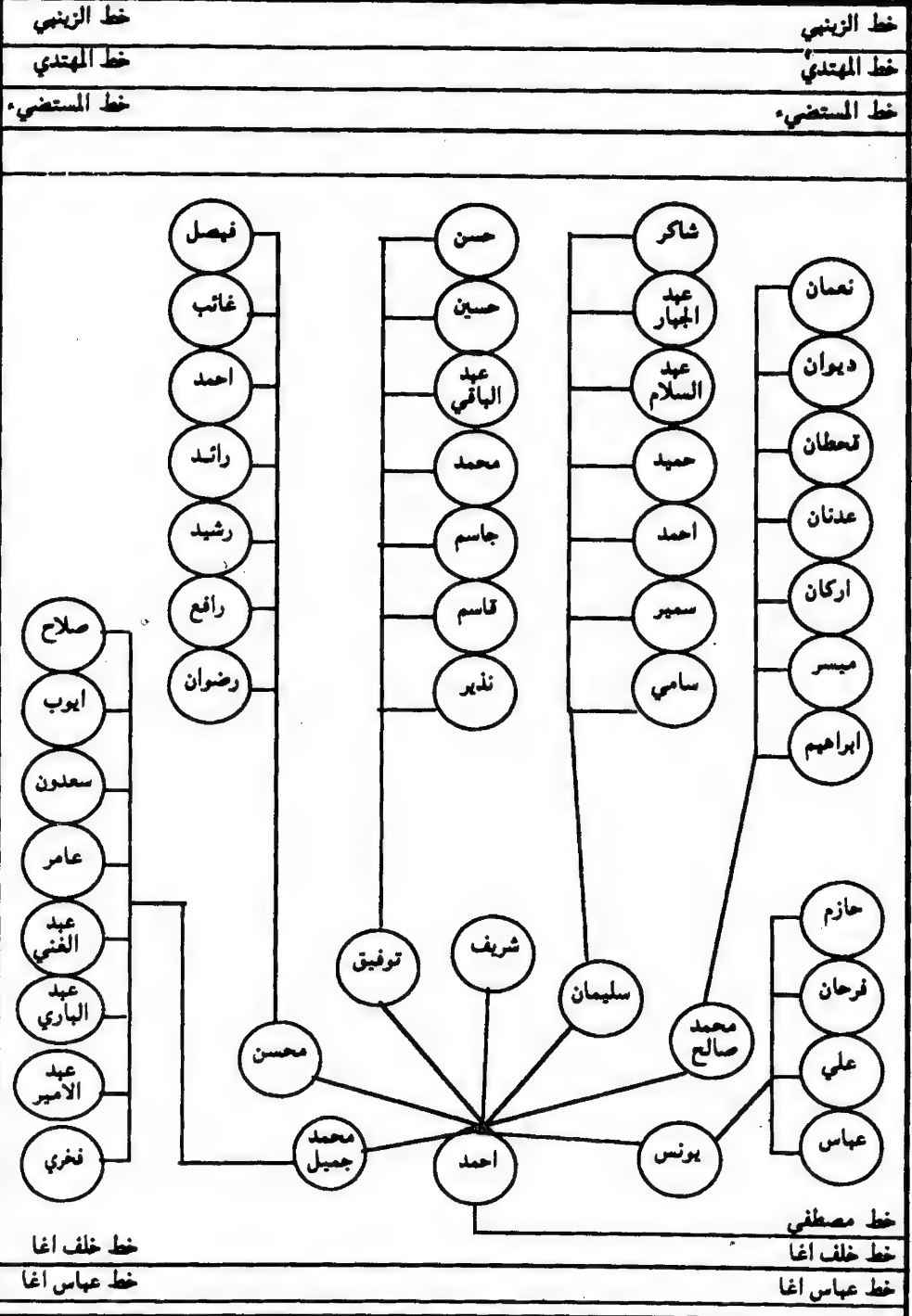

العباسيون عشيرة آل أبي بك - آل خلف آغا



## العباسيون في العراق

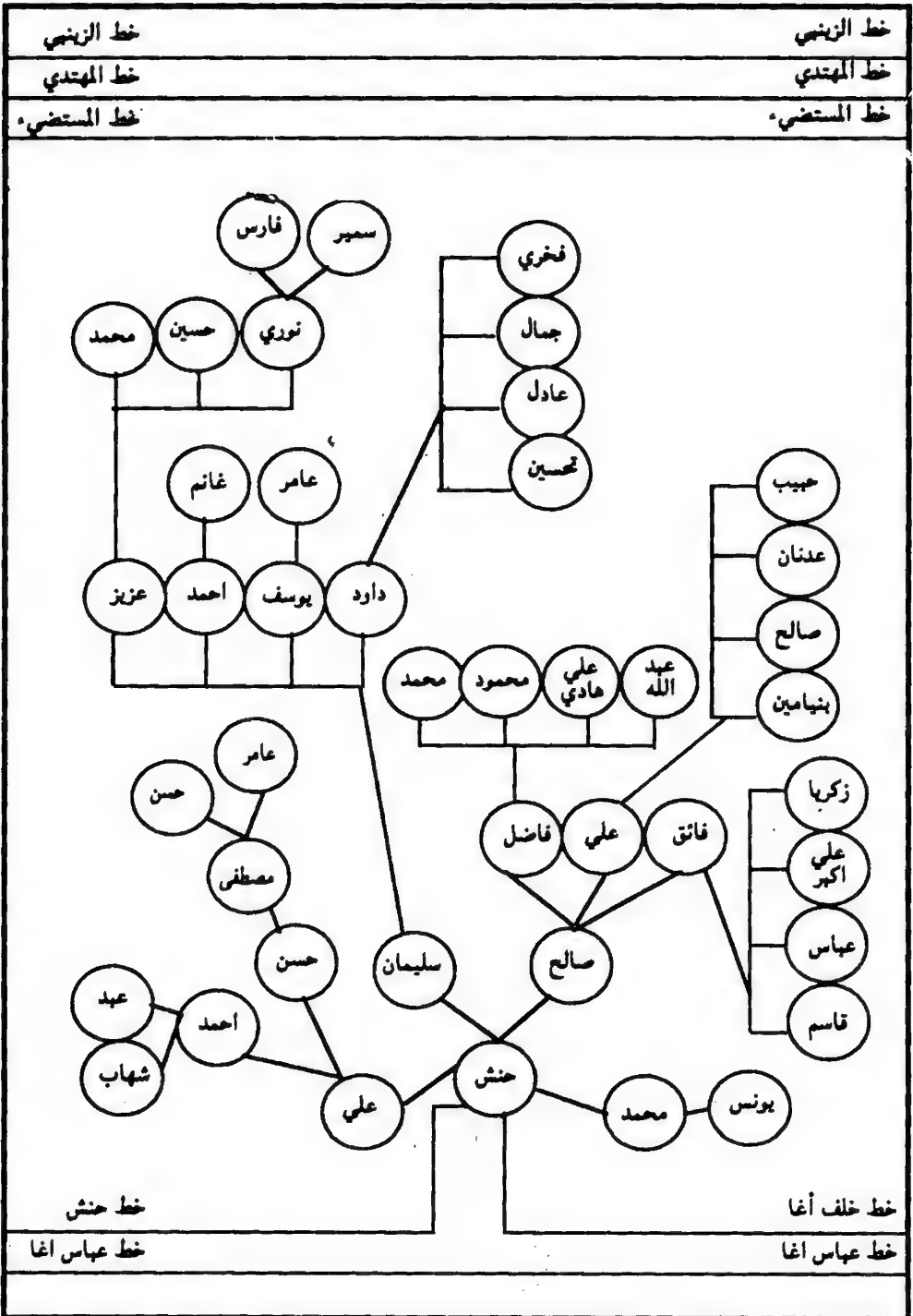

العباسيون عشيرة آل أبي بك - آل حنش

العباسيون في العراق

خط الزينبي

خط الزينبي

خط المهدي

خط المهدي

خط المستضيء

خط المستضيء

العباسيون عشيرة آل أبي بك - آل حنش

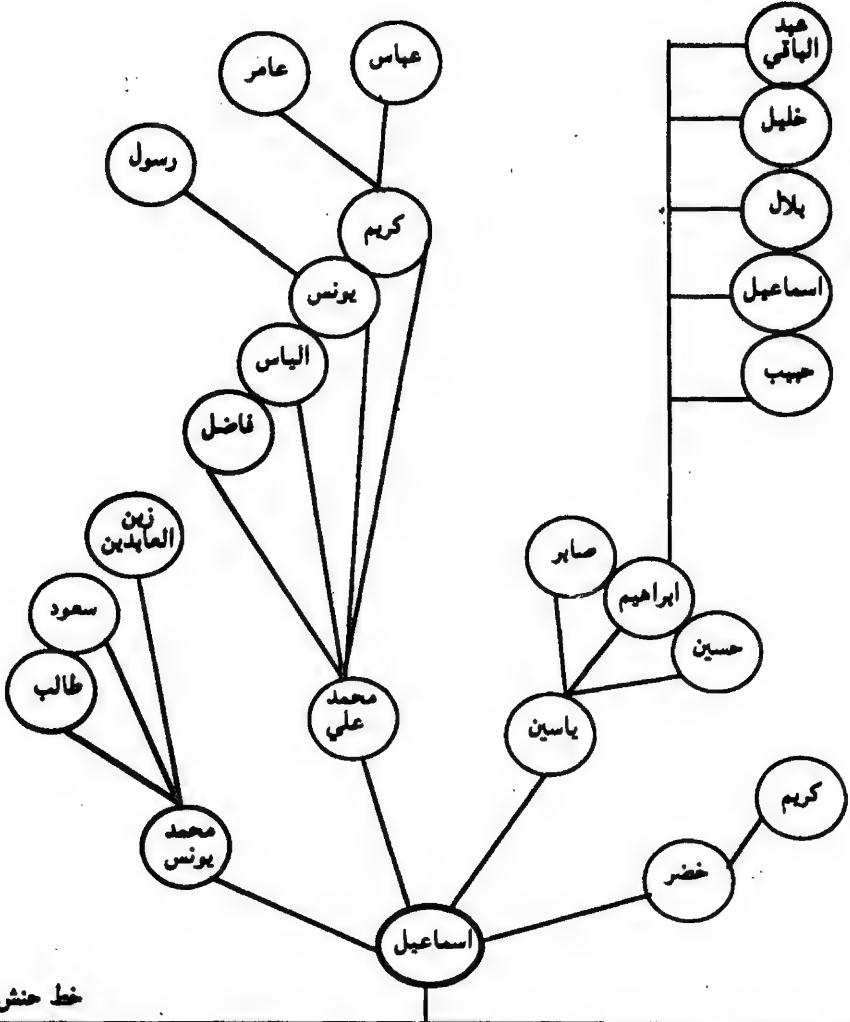

خط حنش

خط عباس اغا

العباسيون في العراق

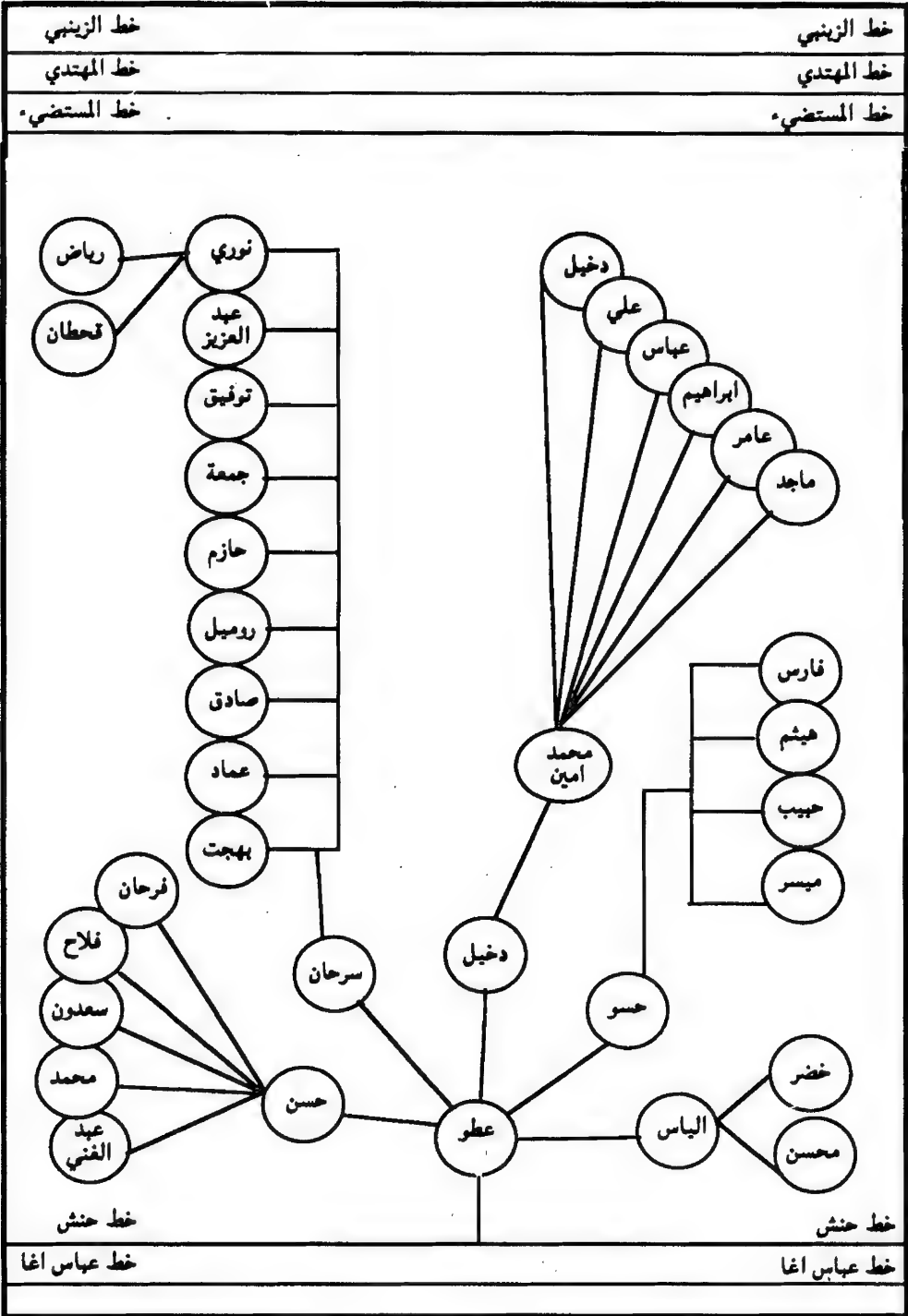

العباسيون عشيرة آل آبي بك - آل حنش

العباسيون في العراق

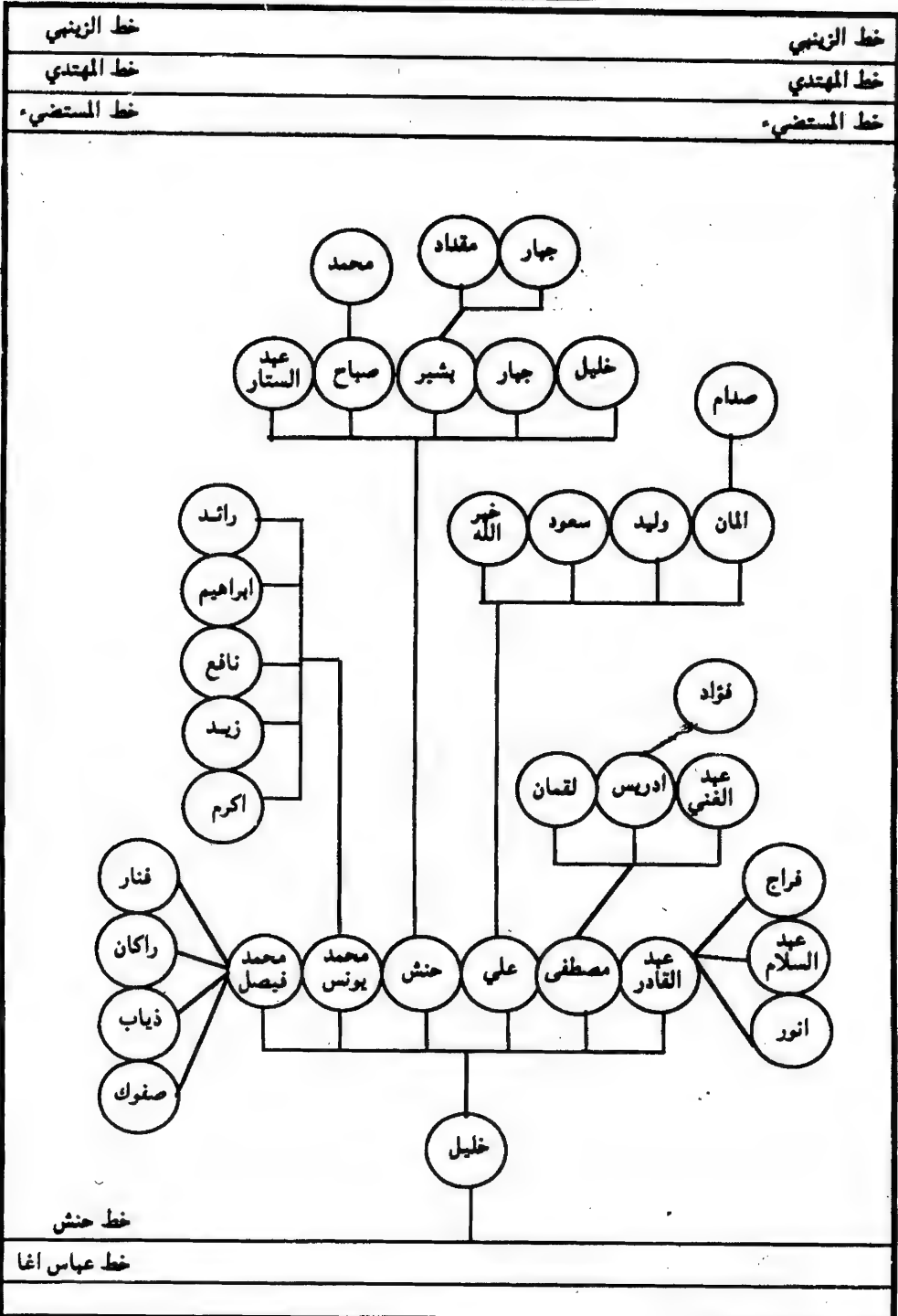

العباسيون عشيرة آل آبي بك - آل حنش

خط حنش

خط عباس اغا

العباسيون في العراق

خط الزينبي	خط الزينبي
خط المهدي	خط المهدي
خط المستضيء	خط المستضيء
خط المستعصم	خط المستعصم

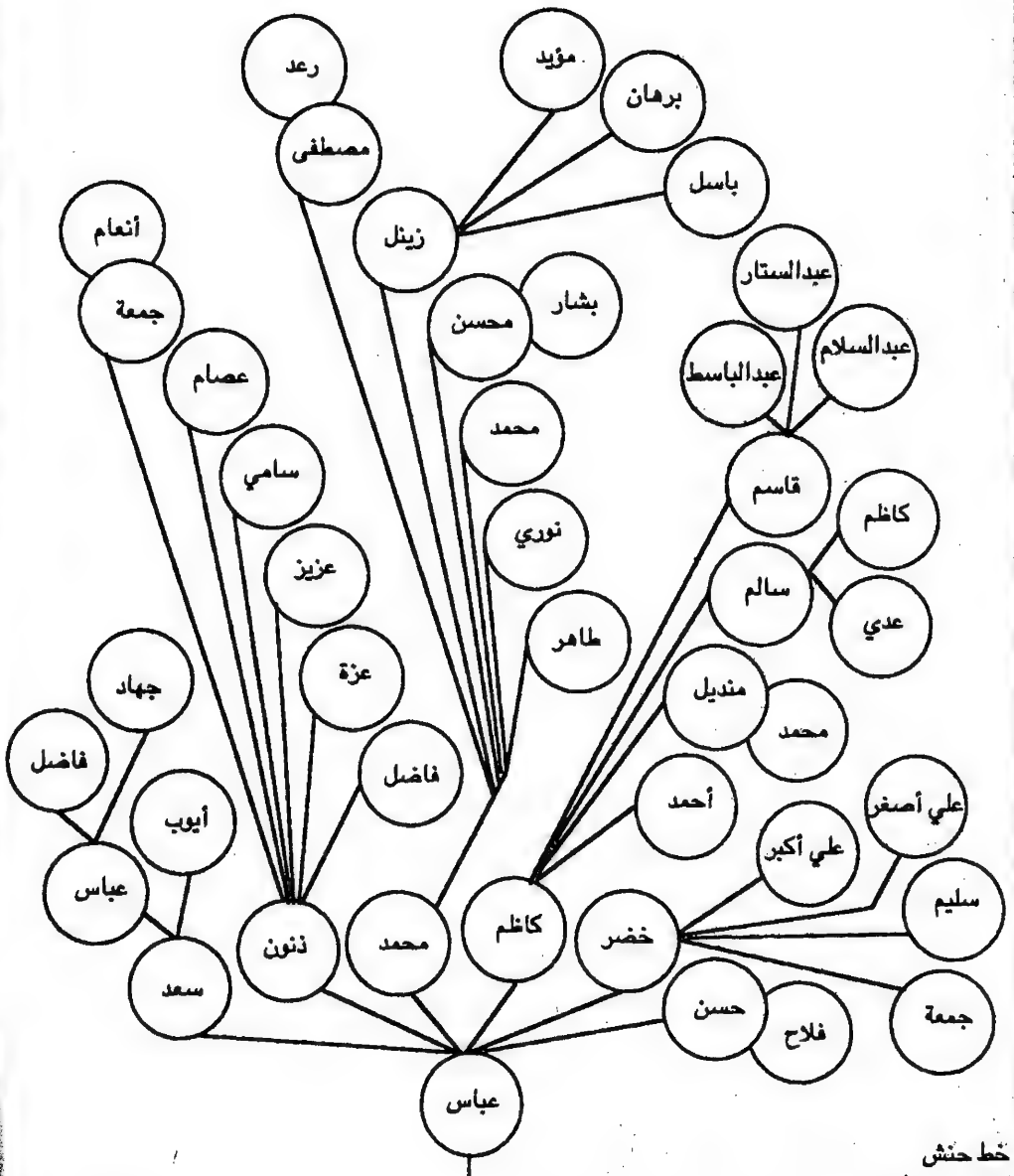

العباسيون عشيرة آل أبي بك - ذرية الحمزة القائم بأمر الله في تلعفر وسنجار

خط عباس آغا

خط حنش

العباسيون في العراق

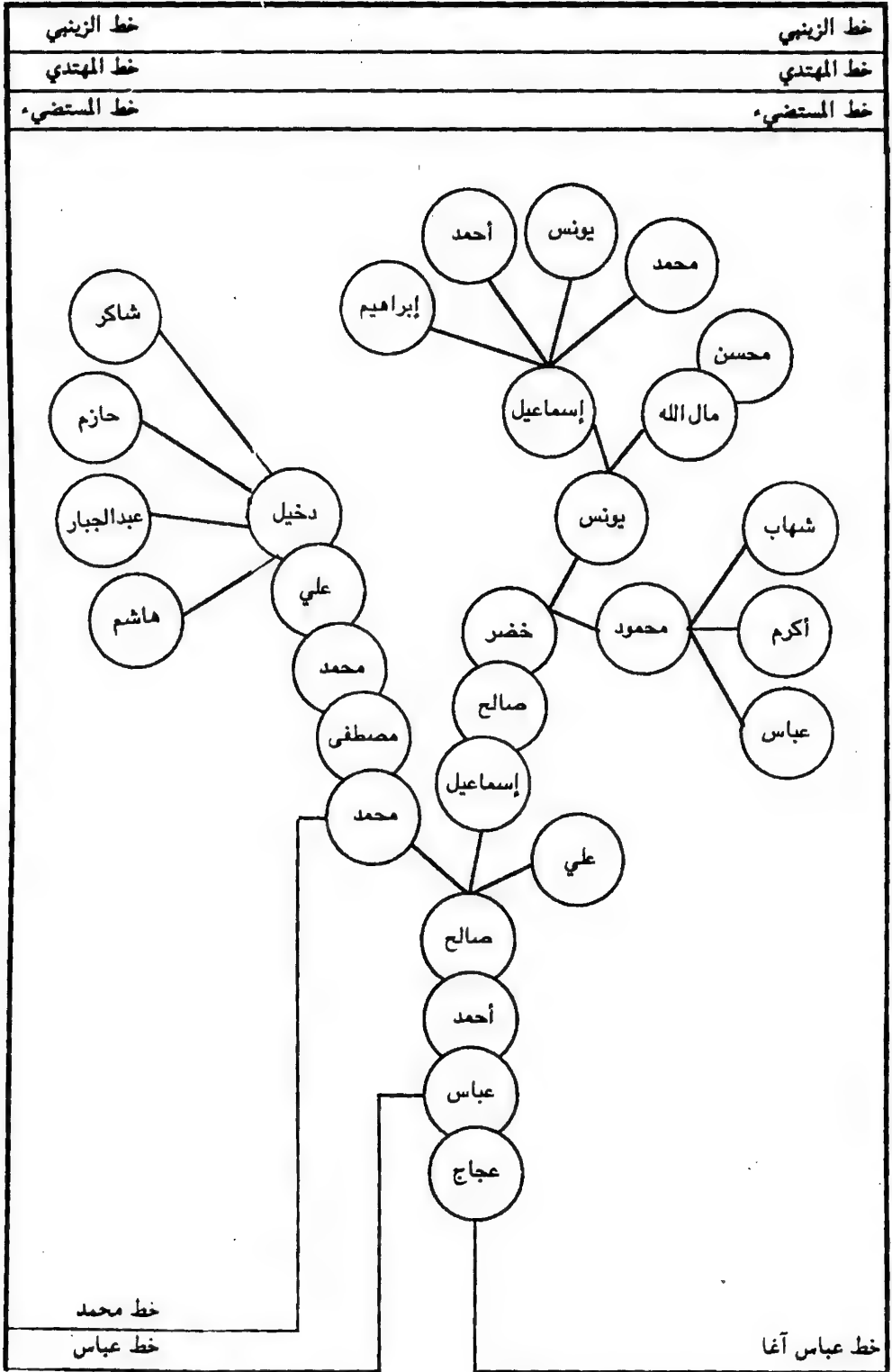

## العباسيون في العراق

خط الزينبي  
خط المهدي  
خط المستضيء

خط الزينبي  
خط المهدي  
خط المستضيء

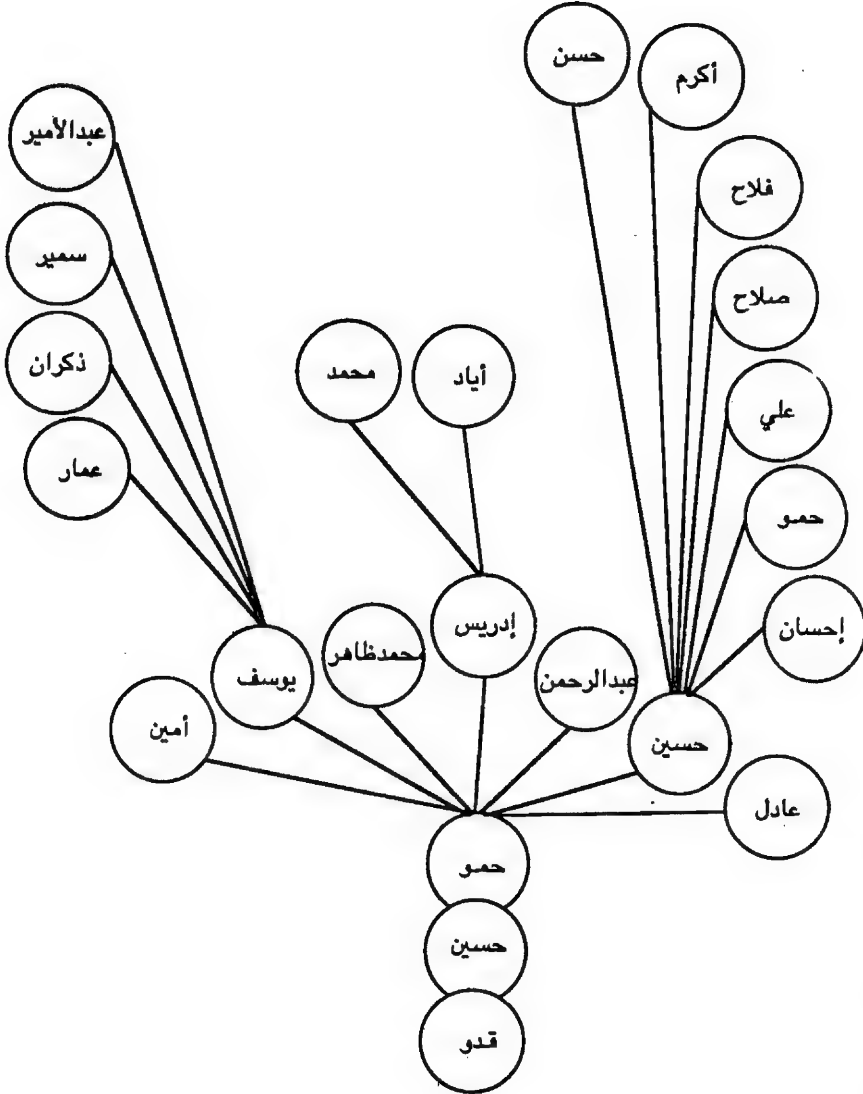

العباسيون عشيرة آل أبي بك  
في تلعفر وسنجار - آل صالح

خط محمد  
خط عباس

خط محمد  
خط عباس

# العباسيون في العراق

العباسيون عشيرة آل أبي بك في تلعفر وسنجار - آل كماش

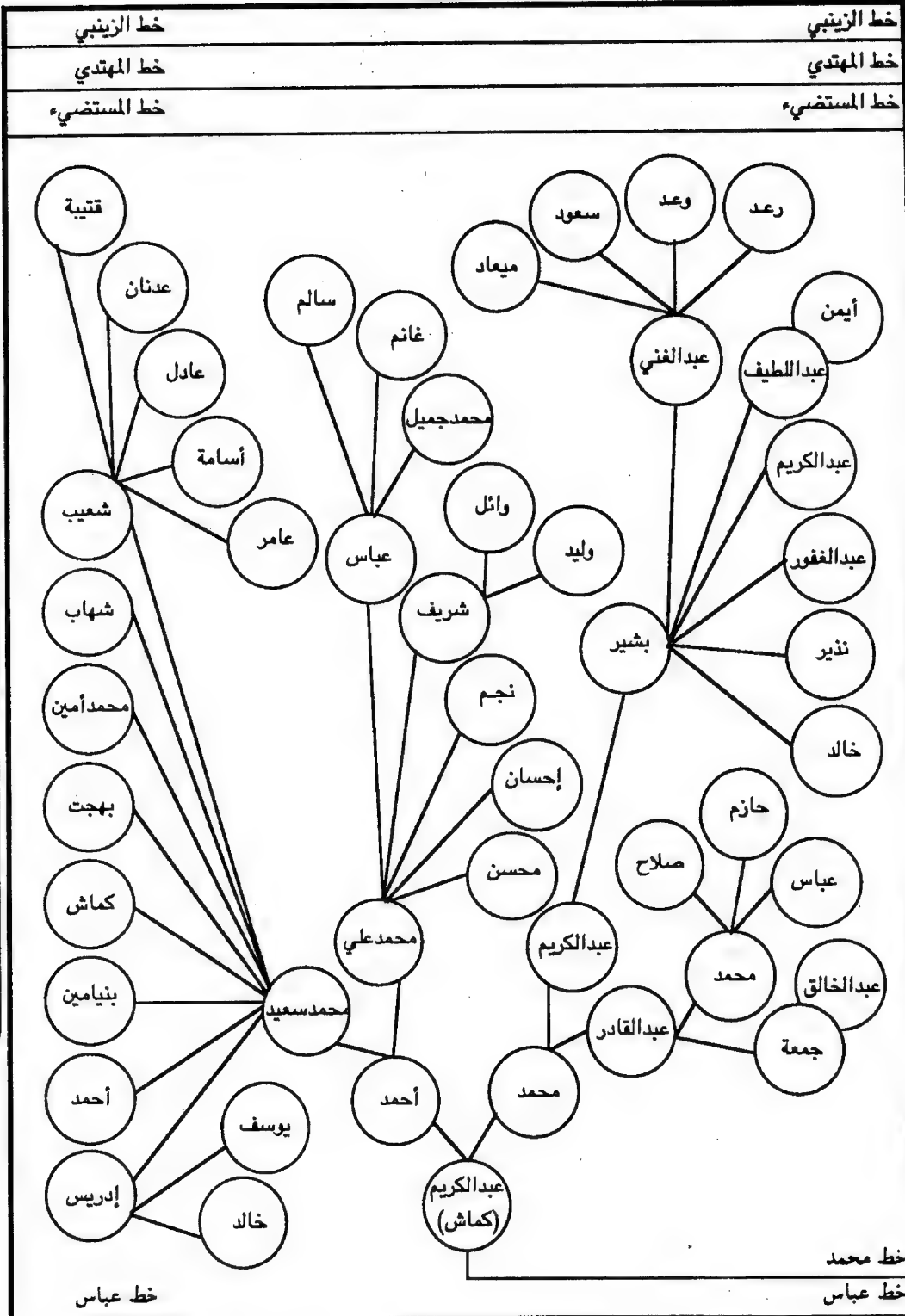



العباسيون في العراق

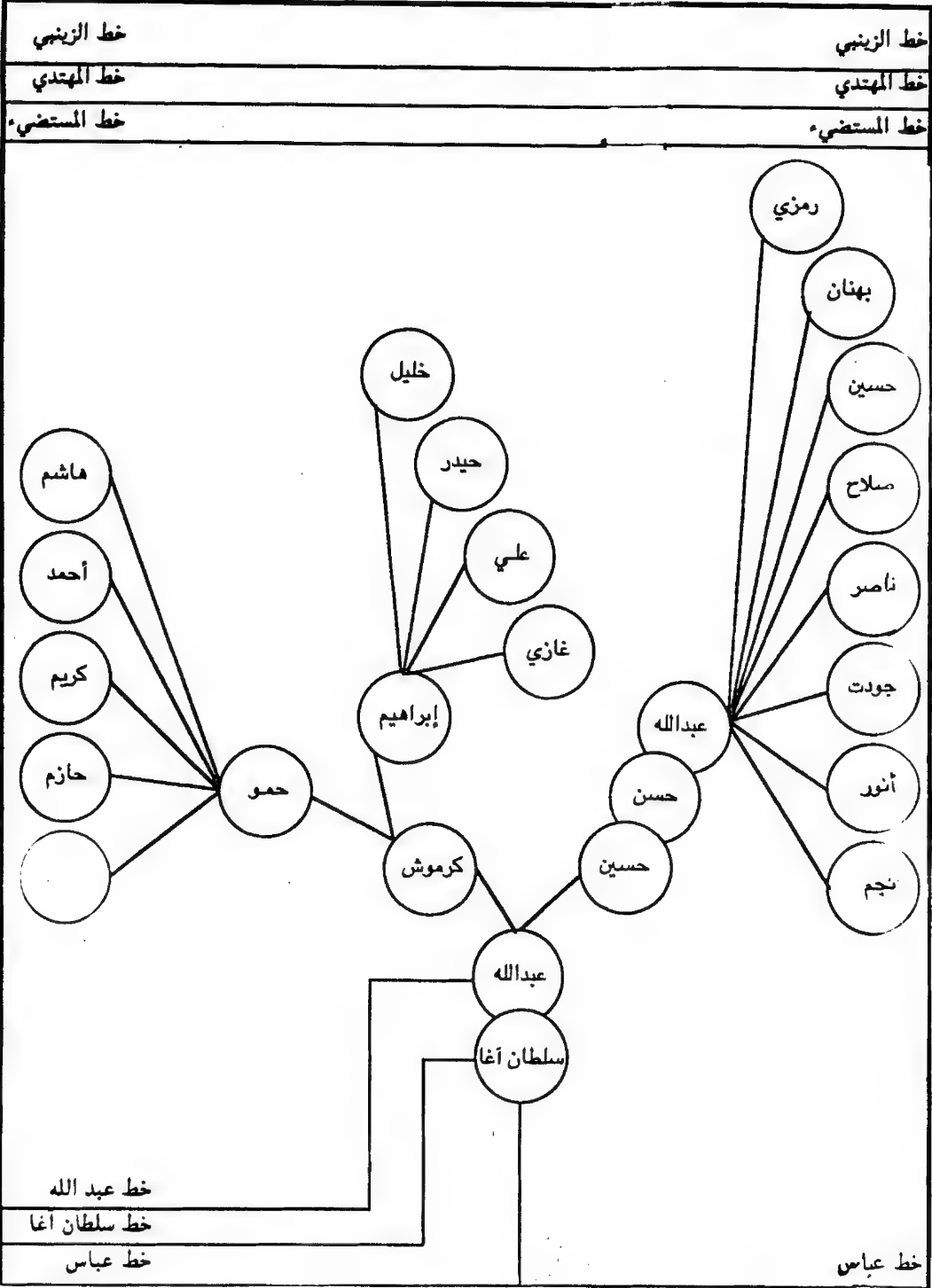

العباسيون عشيرة آل أبي بك في تلعفر وسنجار - آل سلطان آغا



العباسيون في العراق

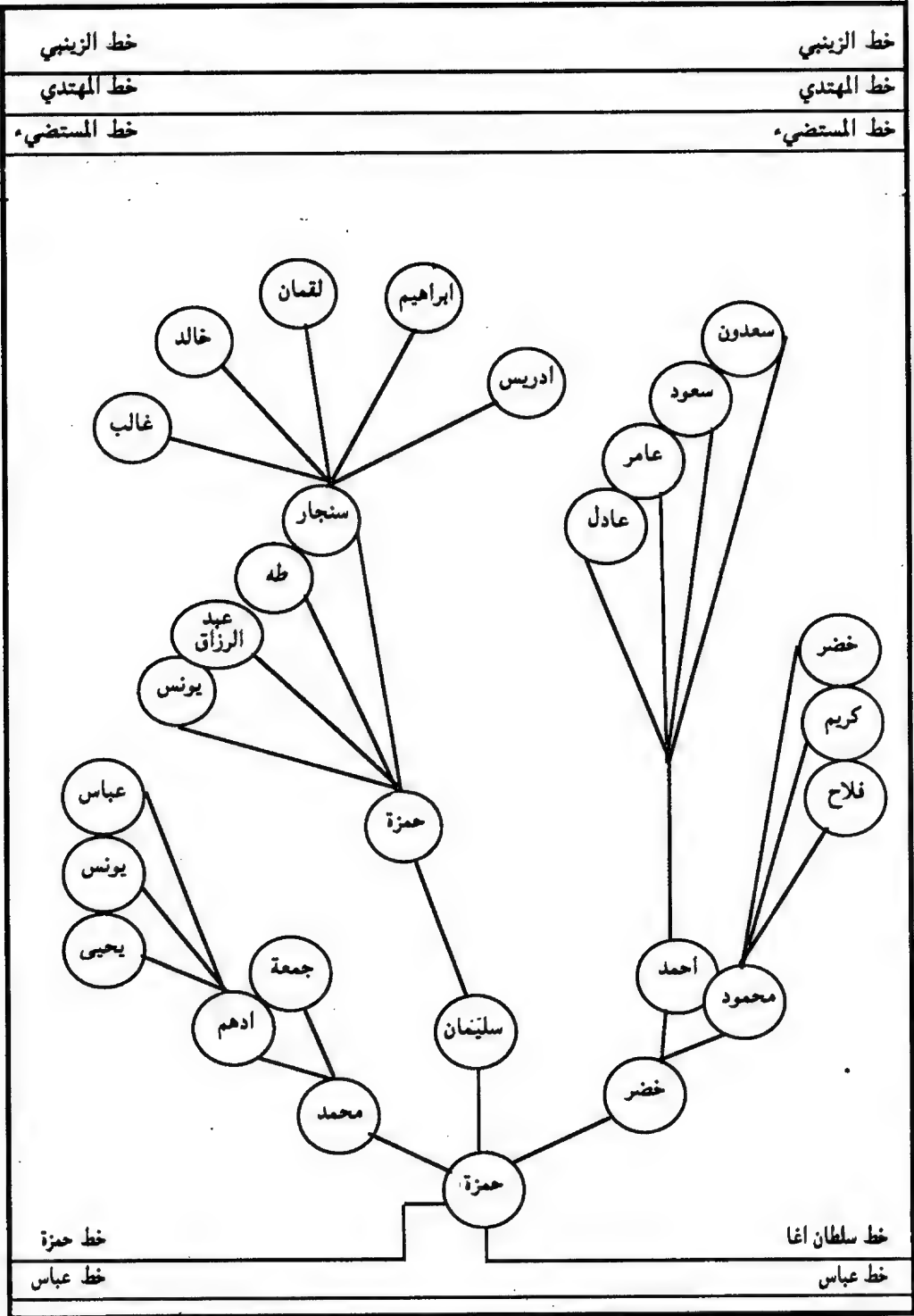

العباسيون عشيرة آل آلي بك - آل سلطان آغا

خط حمزة  
خط عباس

خط سلطان آغا  
خط عباس

## العباسيون في العراق

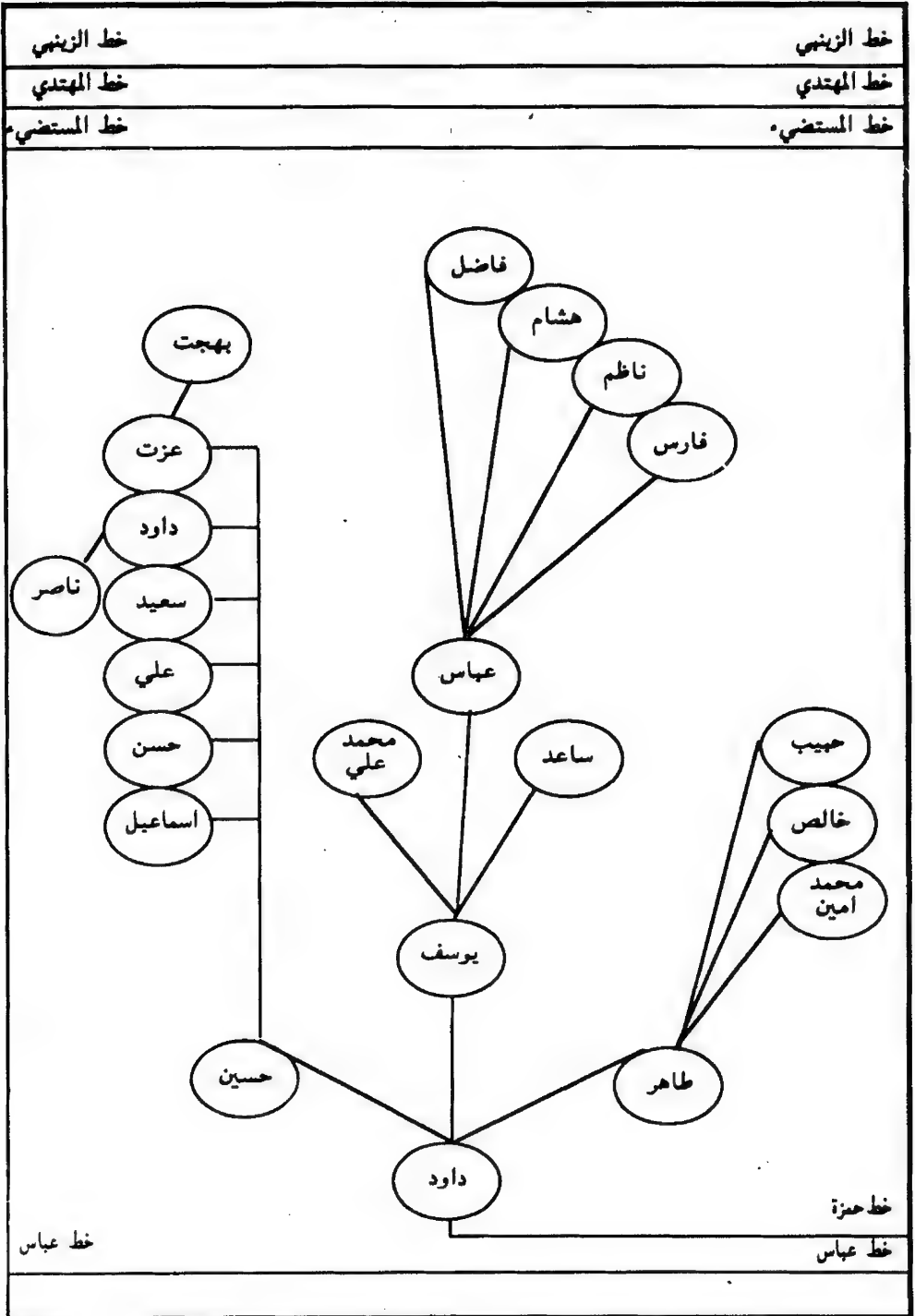

العباسيون عشيرة آل آلي بك - آل سلطان آغا

خط عباس

خط حمزة  
خط عباس



## العباسيون في العراق

خط الزينبي

خط الزينبي

خط المهدي

خط المهدي

خط المستضيء

خط المستضيء

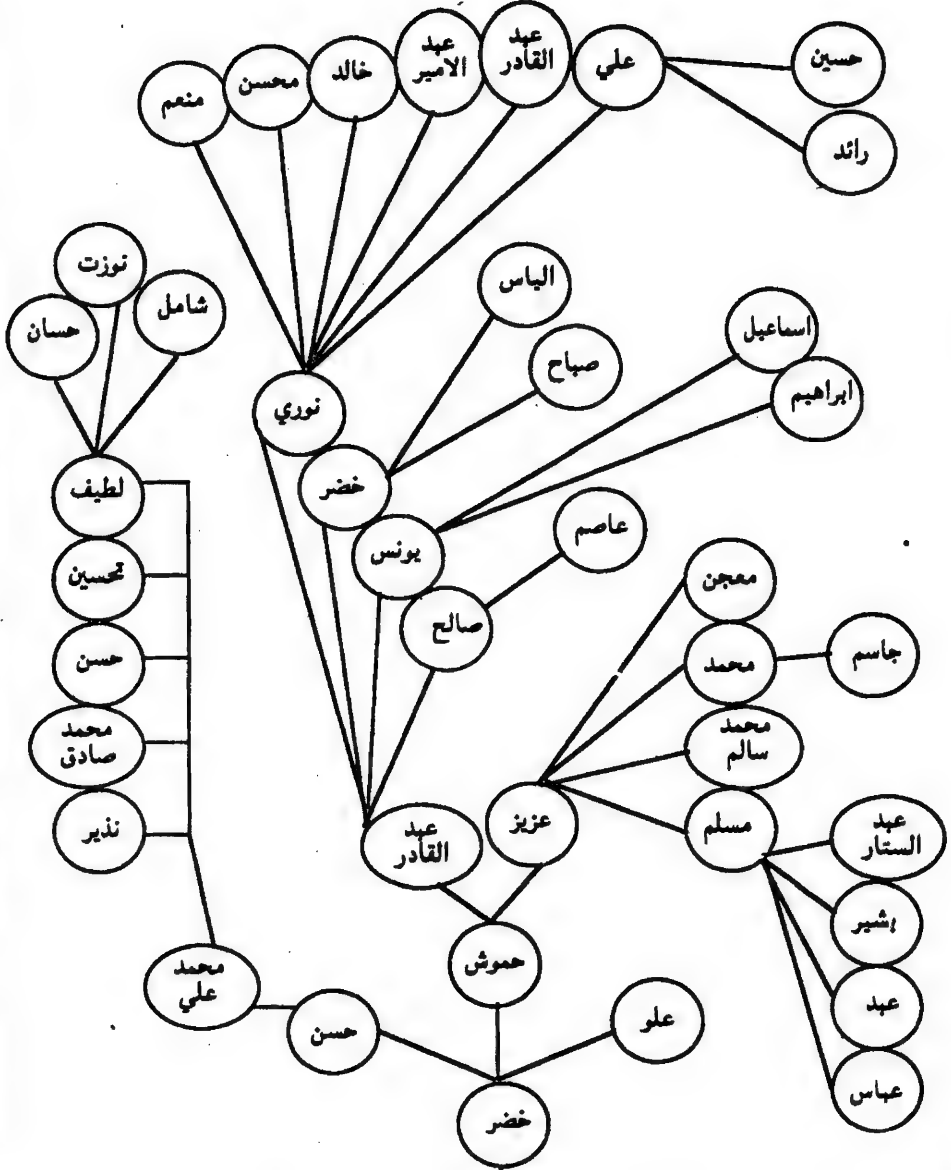

خط عزيز آغا

خط عزيز آغا

العباسيون عشيرة آل آلي بك - آل عزيز



العباسيون في العراق

خط الزينبي	خط الزينبي
خط المهدي	خط المهدي
خط المستضيء	خط المستضيء

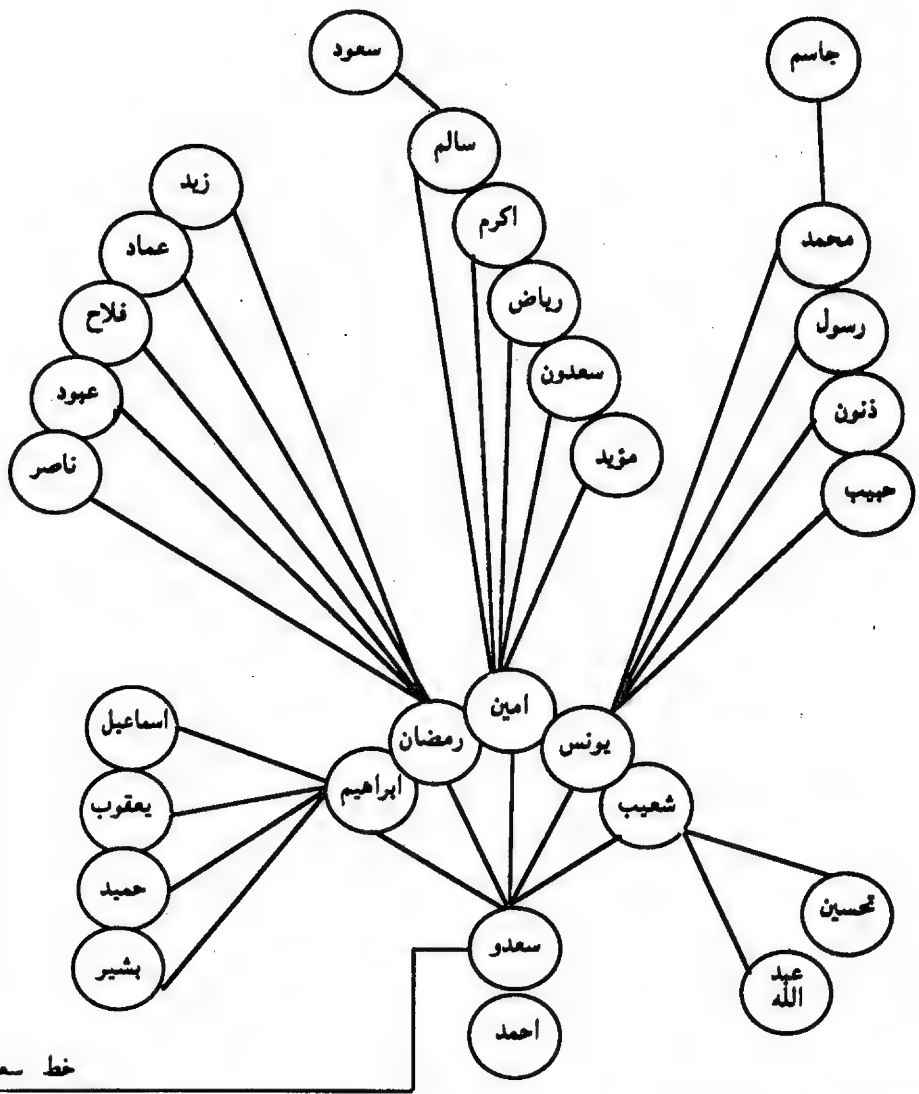

العباسيون عشيرة آل أبي بكر - آل عزيز

خط سعد  
خط عزيز

خط عزيز أخا



# العباسيون في العراق

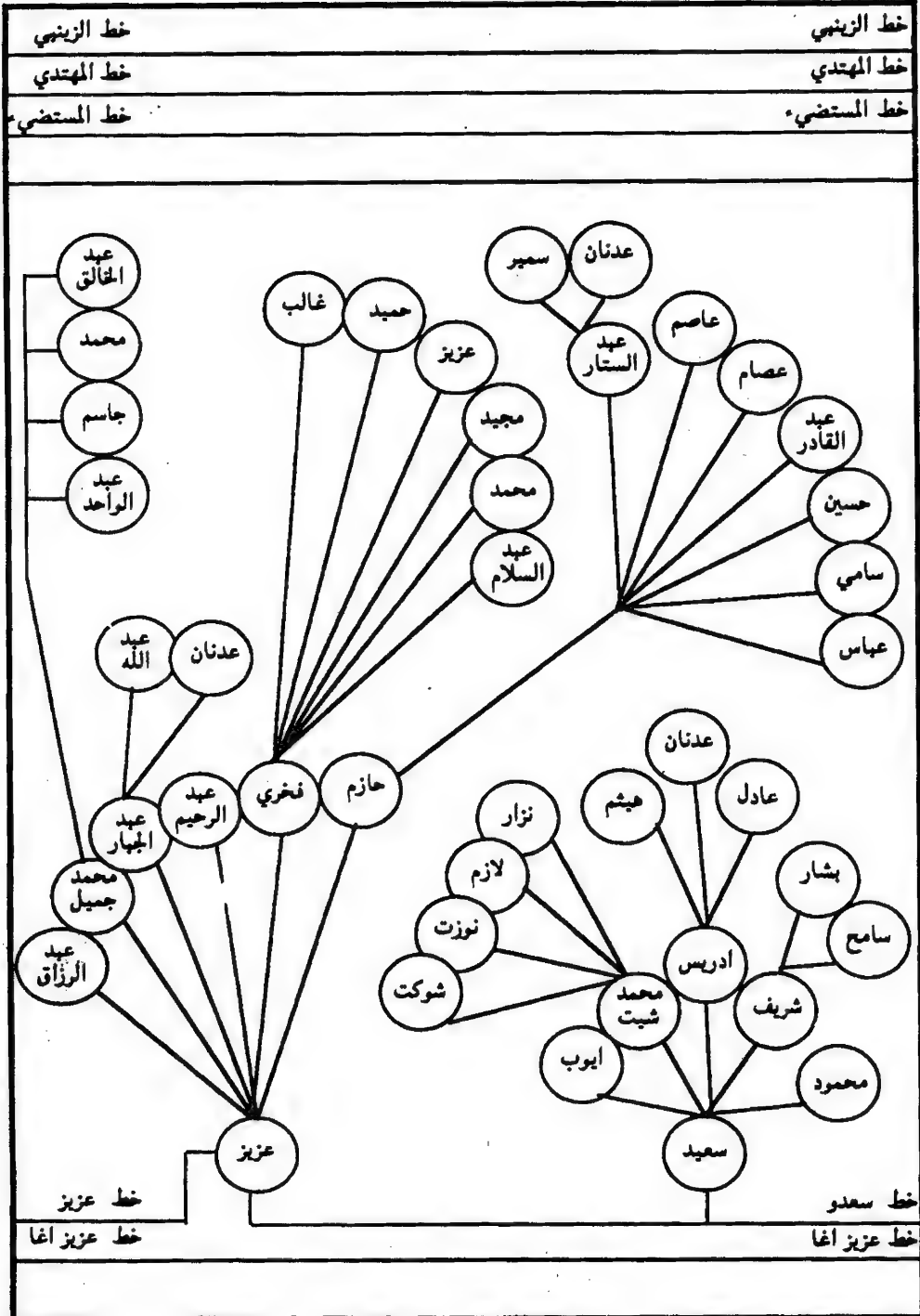

العباسيون عشيرة آل آبي بك - آل عزيز





## العباسيون في العراق

خط الزينبي	خط الزينبي
خط المهدي	خط المهدي
خط المستضيء	خط المستضيء

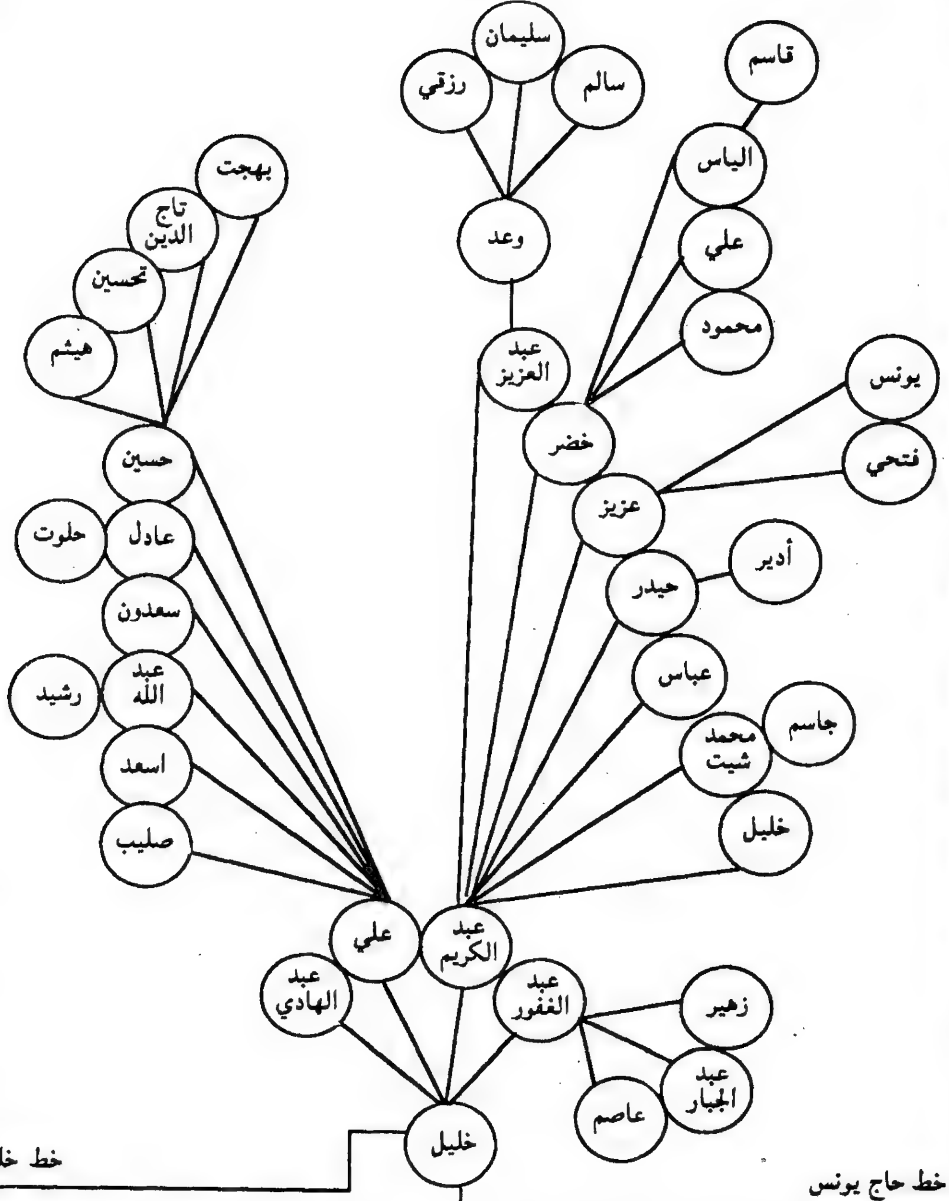

العباسيون عشيرة آل الاي بك - آل عزيز

خط خليل

خط حاج يونس

## العباسيون في العراق

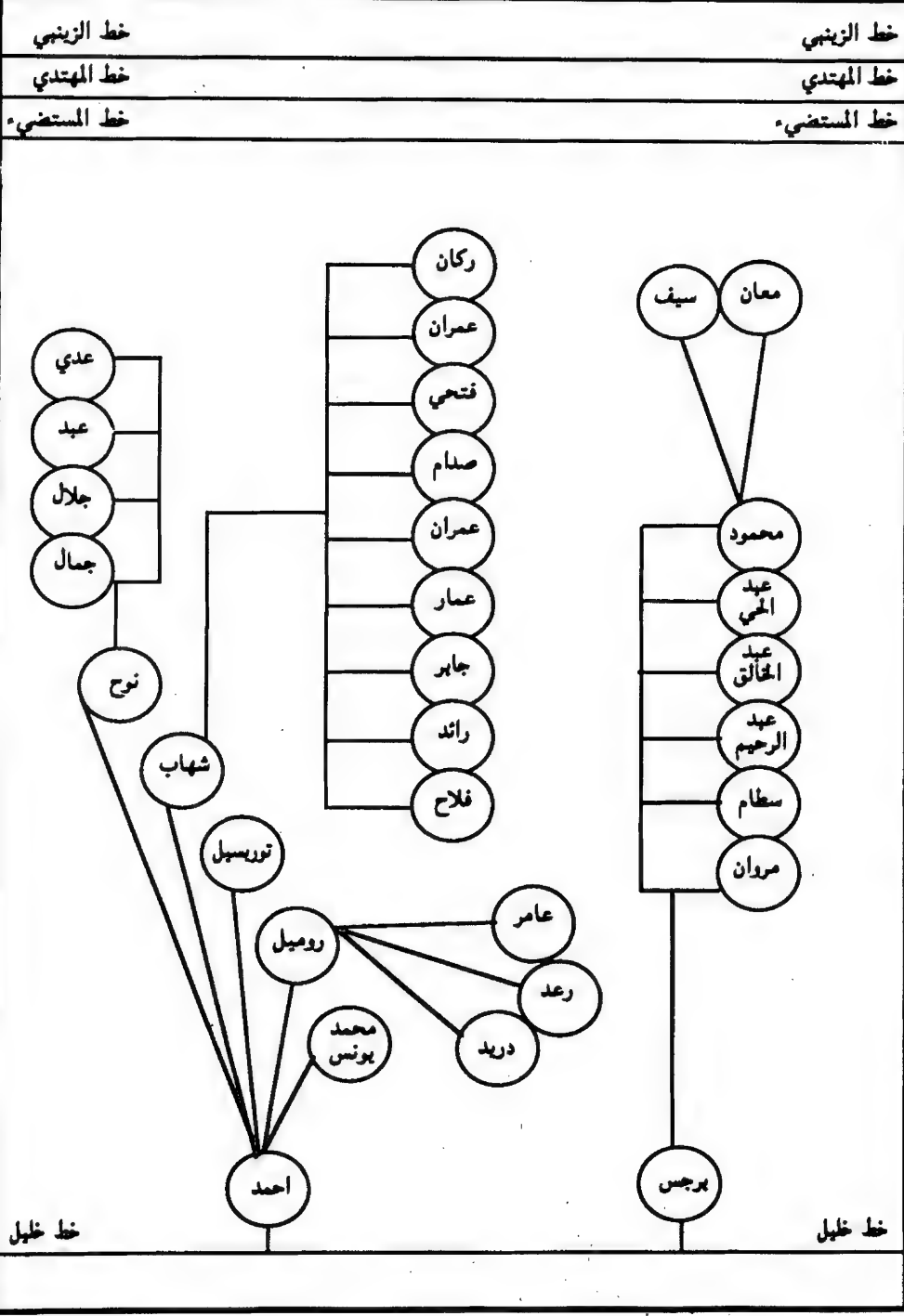

العباسيون عشيرة آل أبي بك - آل عزيز

# العباسيون في العراق

خط الزينبي

خط الزينبي

خط المهدي

خط المهدي

خط المستضيء

خط المستضيء

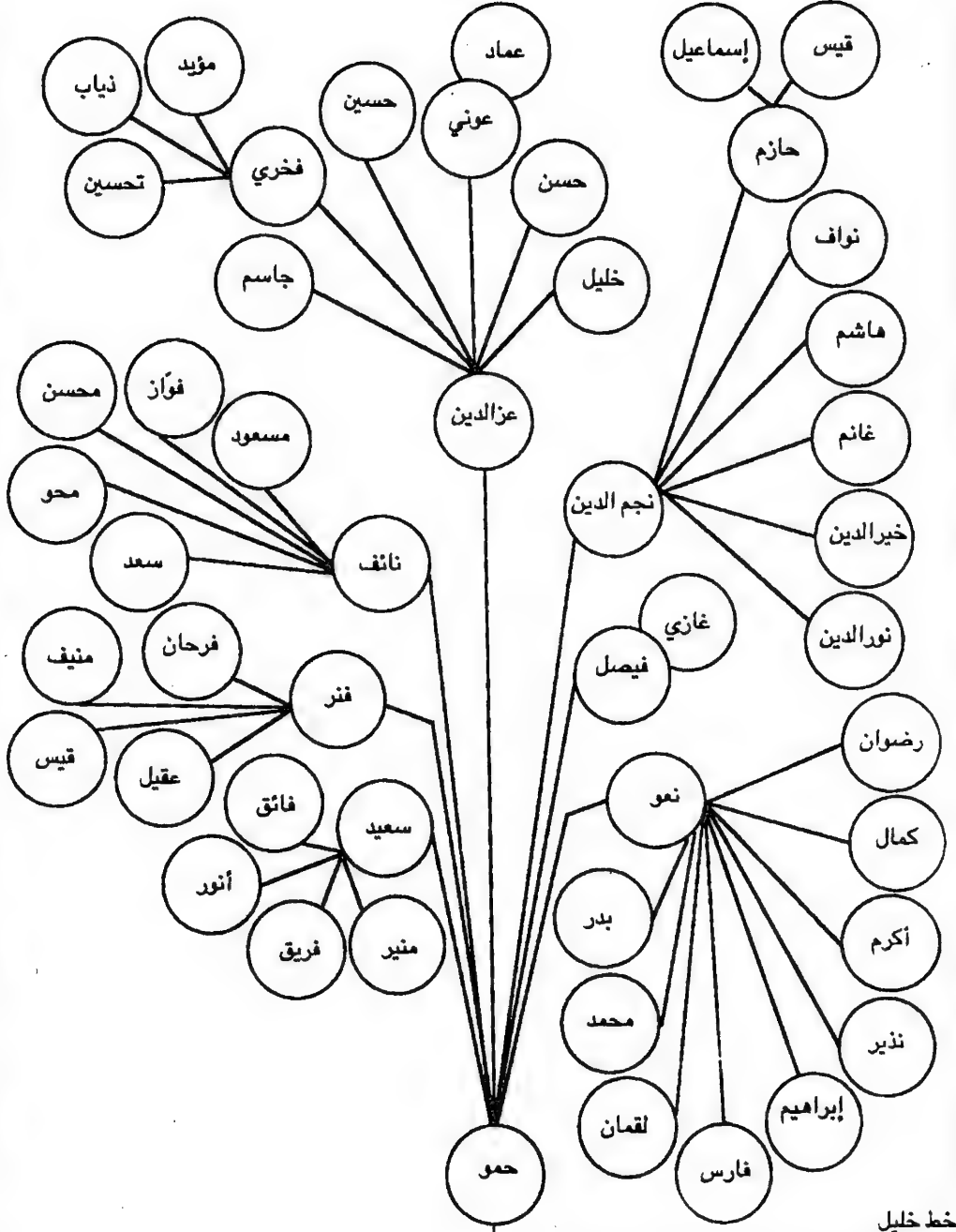

خط خليل

العباسيون عشيرة آل أبي بك - آل عزيز

# عَشِيرَةٌ بِأَشْرَافِ عِيَانٍ

ان هذا البيت التآلف يتفرع من الدرمة العباسية المرافقة  
ابتداءً من أبي محمد الحسن السلفي بالله الخليفة  
العباسي ومن هذا البيت تفرع فخذ الكوازي... الساكنين مالياً في  
بغداد حيث رحل جدهم الأعلى من البصرة إلى بغداد و  
سكن سحلة الكرادة ونسبه إليه سمي كرد الباشا في الكرادة .  
لقد اشتهر ن أسة باشا أعيان علي بن المصطفى بالزعامة الدينية  
والسياسة وبرز منها العلماء والشايع وتقلد مهالها أعلى الناصب  
ومنها نصب باشا أعيان في البصرة الذي لقب فيما بعد هذه العشيرة  
به وشاركوا مشاركة فعالة في بناء وإعمار البصرة بل هم أول من سكن  
البصرة الجديق .

وقاد والجيوش ضد صبيح ليني والإحتلال وبنوا الجوامع والأربطة ومن  
أشهر ذلك جامع الكوازي الذي يماكي في شهرته جامع الخلفاء ببغداد .  
وسموا الألقاب والرب التي تليق بهم لما بذلوه من جهد في خدمة بلدتهم وأتتهم  
وساهموا في نشر الحضارة والثقافة من خلال المؤلفات المديدة والنادية  
لمجالهم وتشجيعهم العلم والعلماء وغير ذلك على ذلك المكتبة العباسية في  
البصرة الخامسة بهذه الأسرة التي فاقت شهرتها جميع المكتبات الحكومية والأهلية  
والإزمال العلماء والأدباء والمثقفون ينزلون من موردها  
الغنى لإحتوائها على أندر المصادر والمؤلفات في التاريخ  
والتران ناهيك عن العلوم الأخرى وقد زرت هذا البيت الشريف  
سنة ١٩٨٩ وعرجت على مكتبته الشريفة وسجلت إسمي في سجل  
الزائرين وكتبت كلمة متواضعة ترميناً لجهد أعمامنا السالفين من رجال  
هذه الأسرة العظيمة صرحهم الله وإياناً أجمعين .

العباسيون في العراق

خط الزينبي

خط الزينبي

خط المهدي

خط المهدي

خط المستضيء

الشيخ  
القادر  
الكبير

الشيخ  
شاري

الشيخ  
حسن  
الضامن

علي  
الاصبح

الشيخ  
السلام  
الكبير

الشيخ  
شاري

الشيخ  
شهاب الدين  
احمد

الشيخ  
محمد

الشيخ  
ابراهيم

الامير  
نور الدين  
محمد

الامير  
حسين

الامير  
ابو الحسن  
يوسف

الامير  
هاشم  
ابو منصور

خط الشيخ عبد القادر

العباسيون ذرية المستضيء ، بالله عشرة آل باس اعيان البصرة



العباسيون في العراق

خط الزينبي

خط الزينبي

خط المهدي

خط المهدي

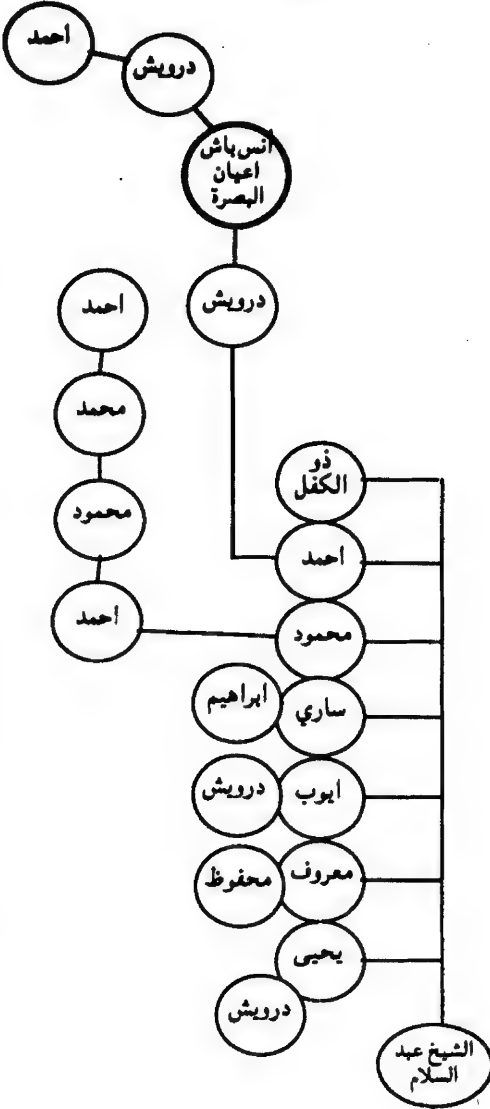

خط الشيخ عبد القادر

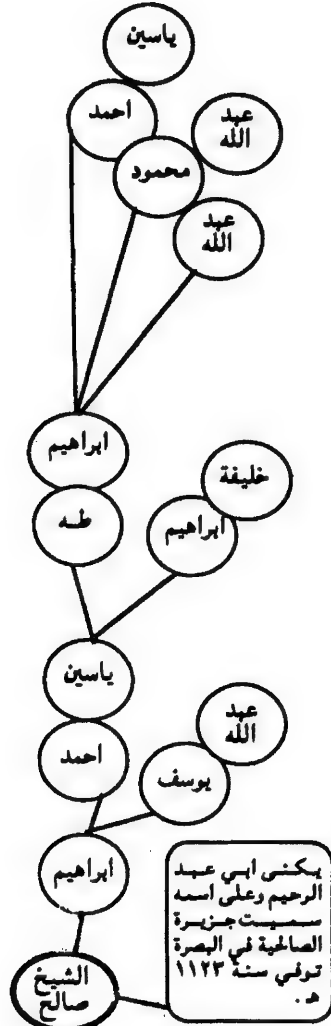

خط الشيخ عبد القادر

العباسيون ذرية المستضيء بالله عشيرة آل باقر اعيان البصرة

يكفي ابي عبد  
الرحيم وعلى اسمه  
سميت جزيرة  
الصالحية في البصرة  
توفي سنة ١١٢٣ هـ

## العباسيون في العراق

خط الزينبي

خط الزينبي

خط المهدي

خط المهدي

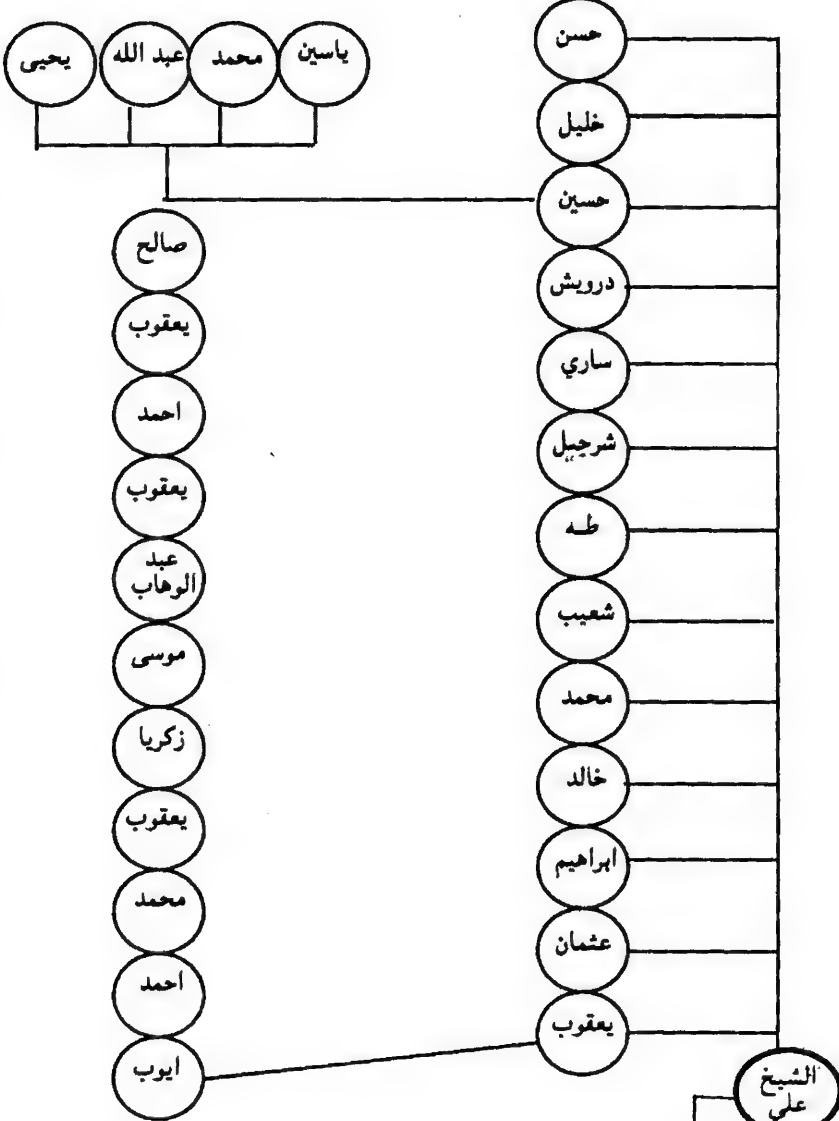

خط الشيخ عبد القادر

خط الشيخ عبد القادر

العباسيون ذرية المستضيء بالله عشيرة آل باقر البصرة

## العباسيون في العراق

خط الزينبي

خط المهدي

خط الزينبي

خط المهدي

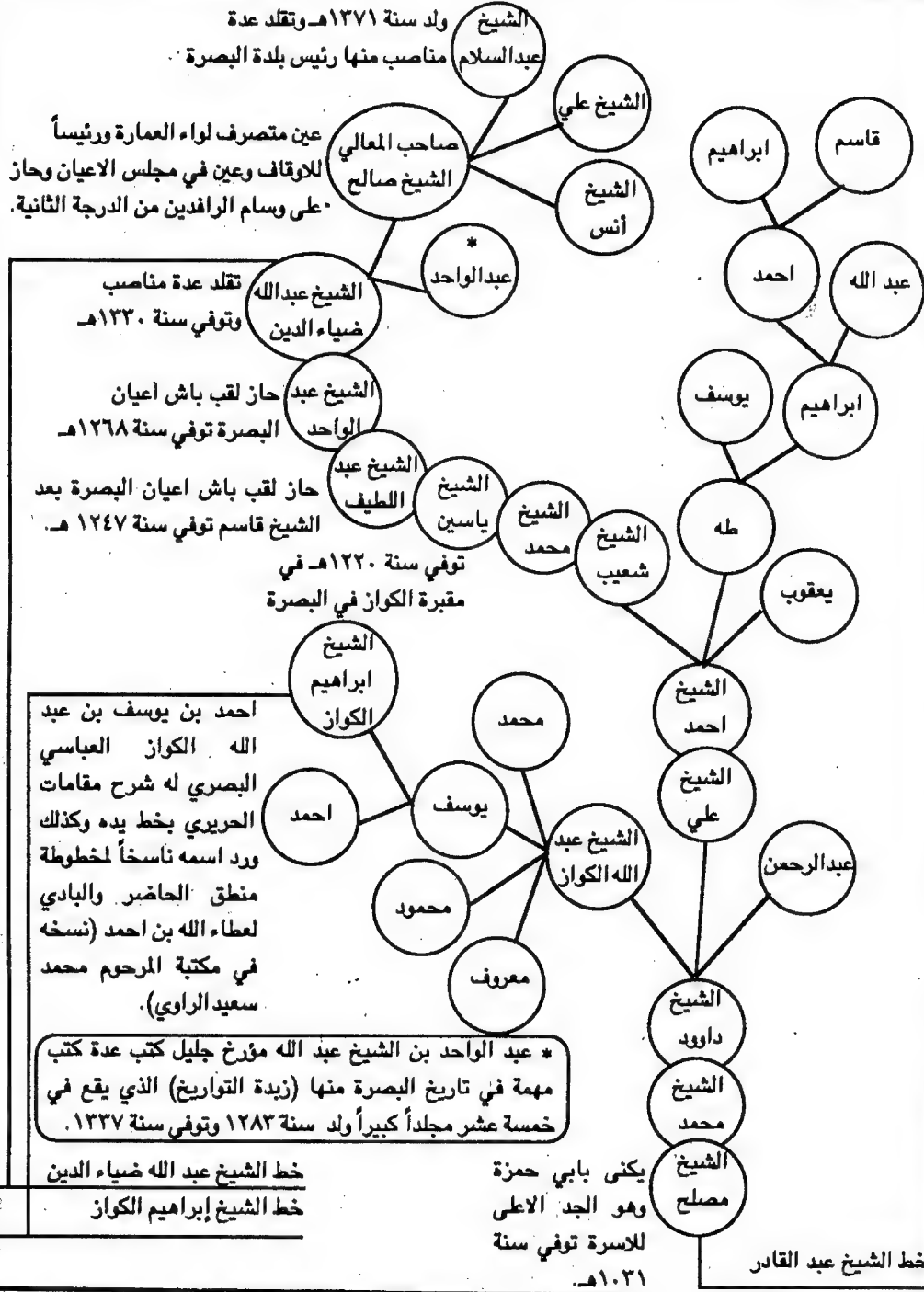

العباسيون ذرية المستضيء بالله - عشيرة آل باش أعيان البصرة

العباسيون في العراق

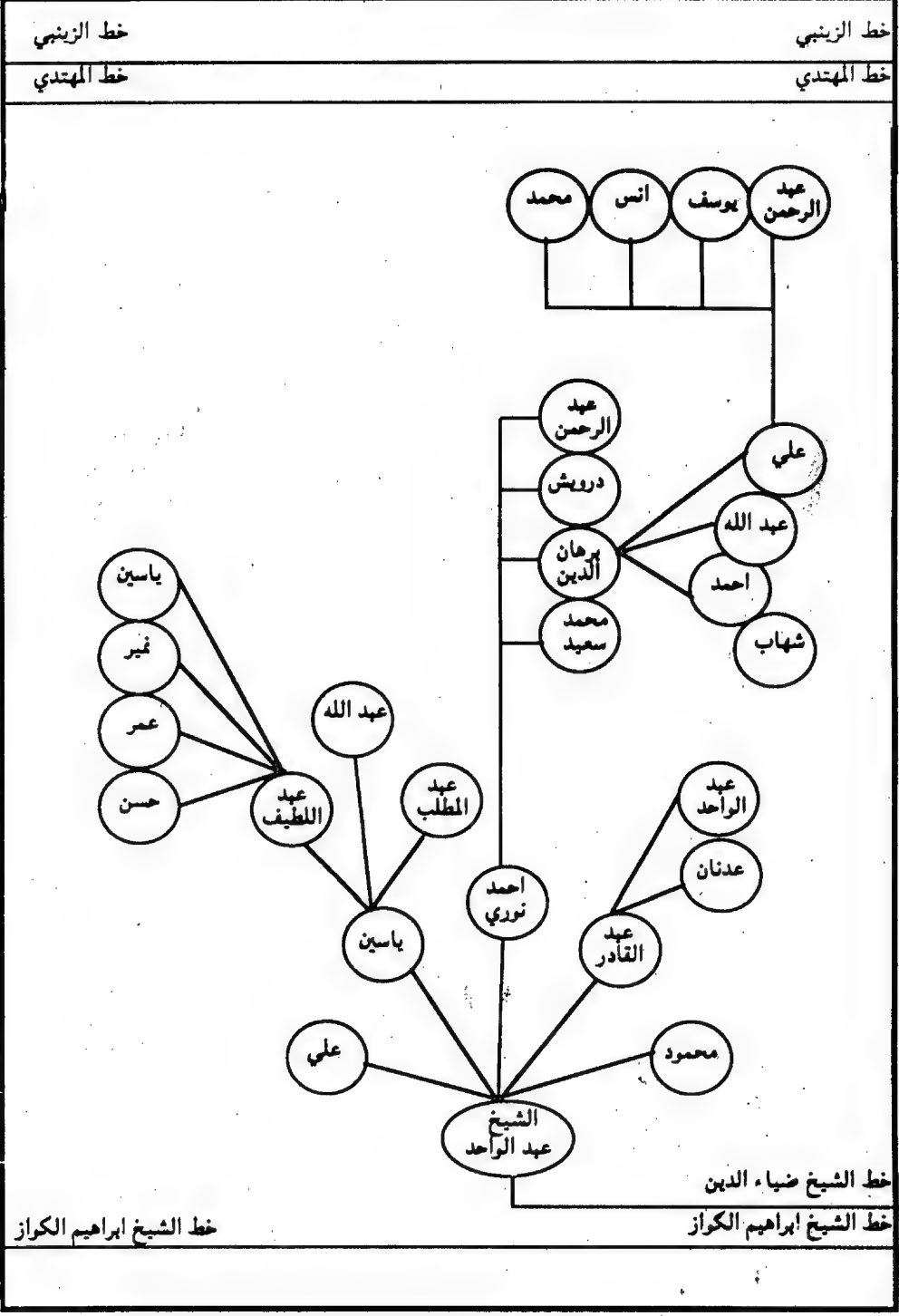

العباسيون ذرية المستضيء بالله عشيرة آل باس اعيان البصرة

## العباسيون في العراق

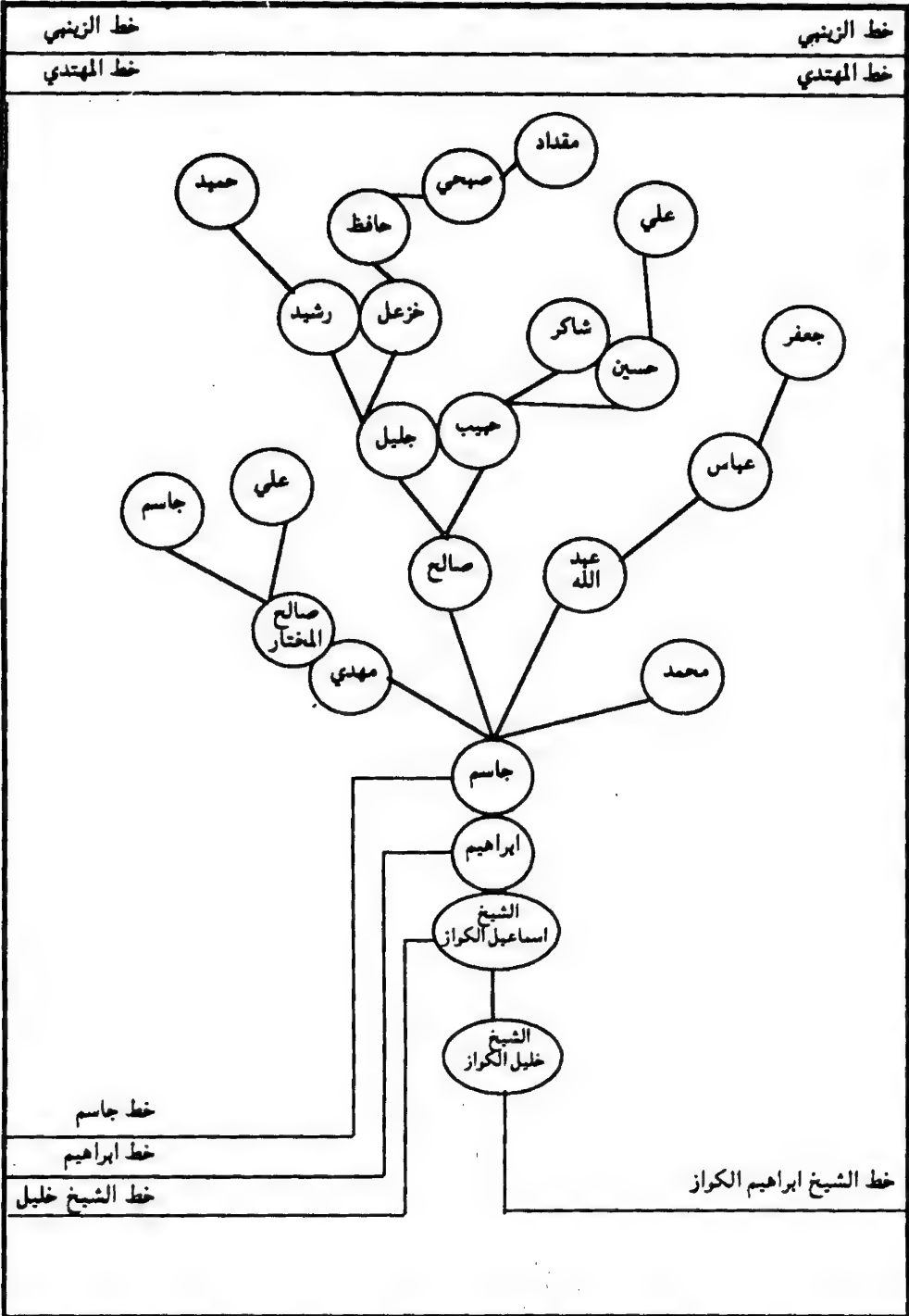

العباسيون ذرية المستضيء بالله عشرة باش اعيان فخذ الكوراز

## العباسيون في العراق

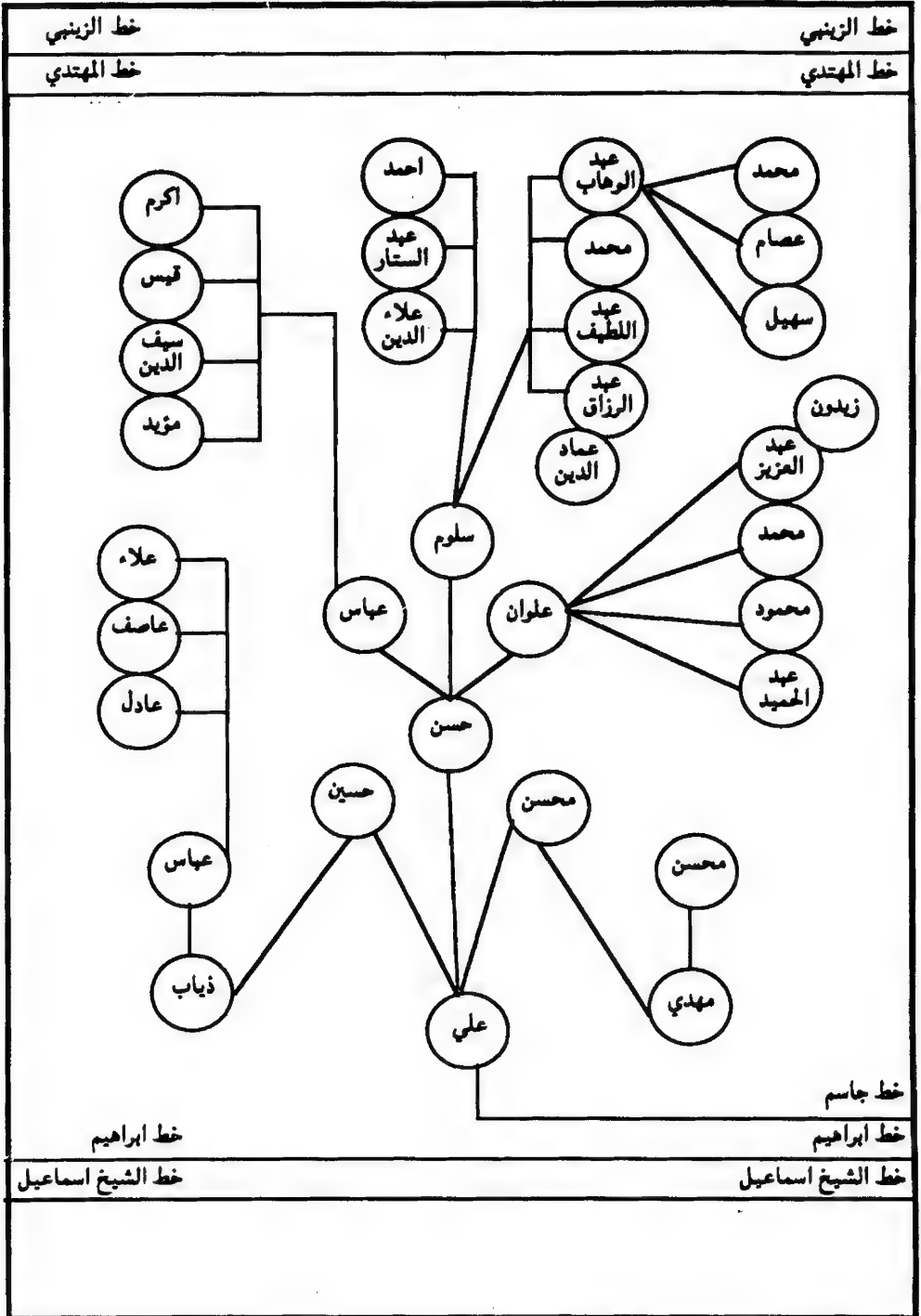

العباسيون ذرية المستضيء بالله عشرة باش اعيان فخذ الكوازي

العابسون في العراق

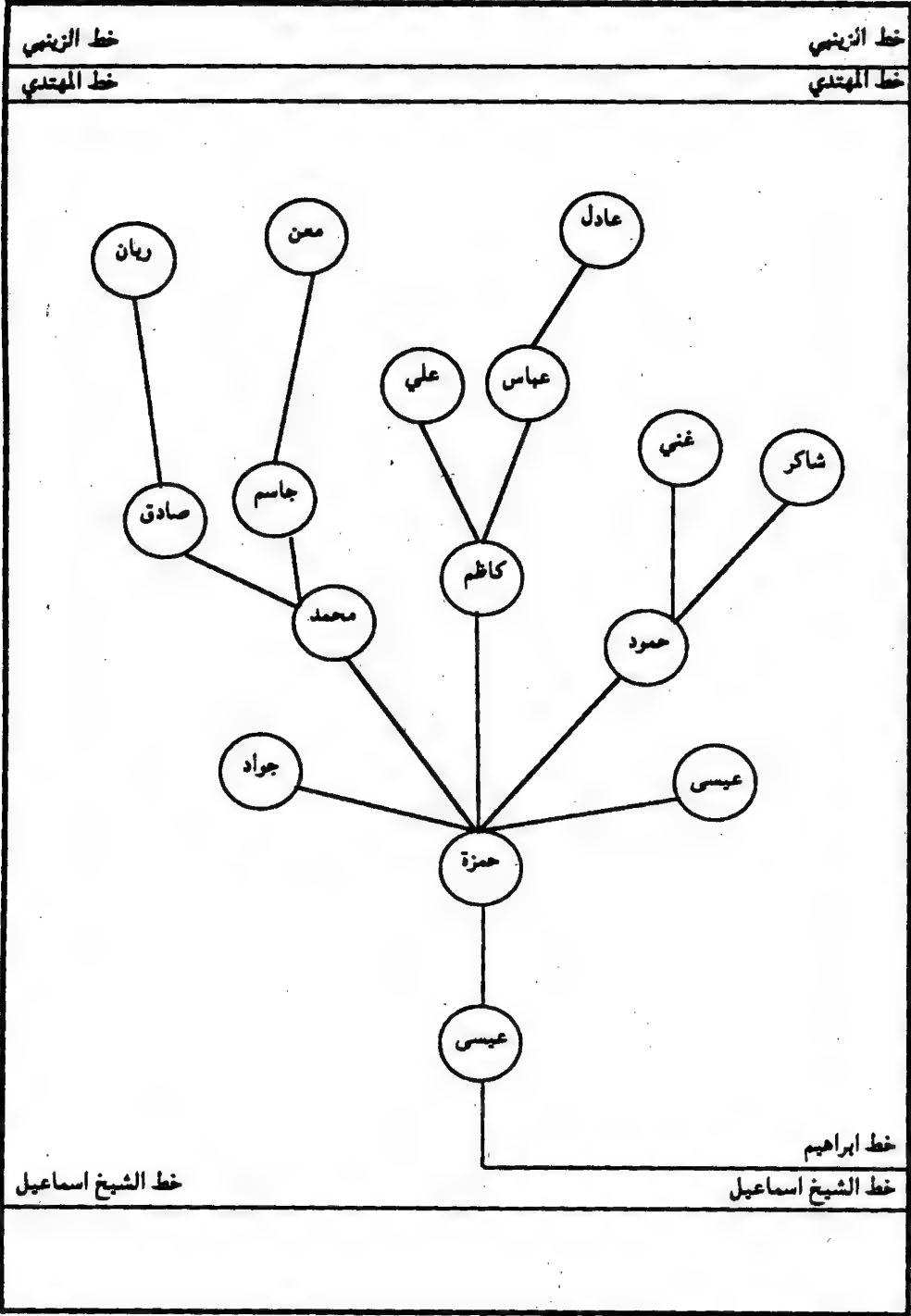

العابسون ذرية المستضيء بالله عشيرة باش اعيان قعد الكواز

## العباسيون في العراق

خط الزينبي

خط الزينبي

خط المهدي

خط المهدي

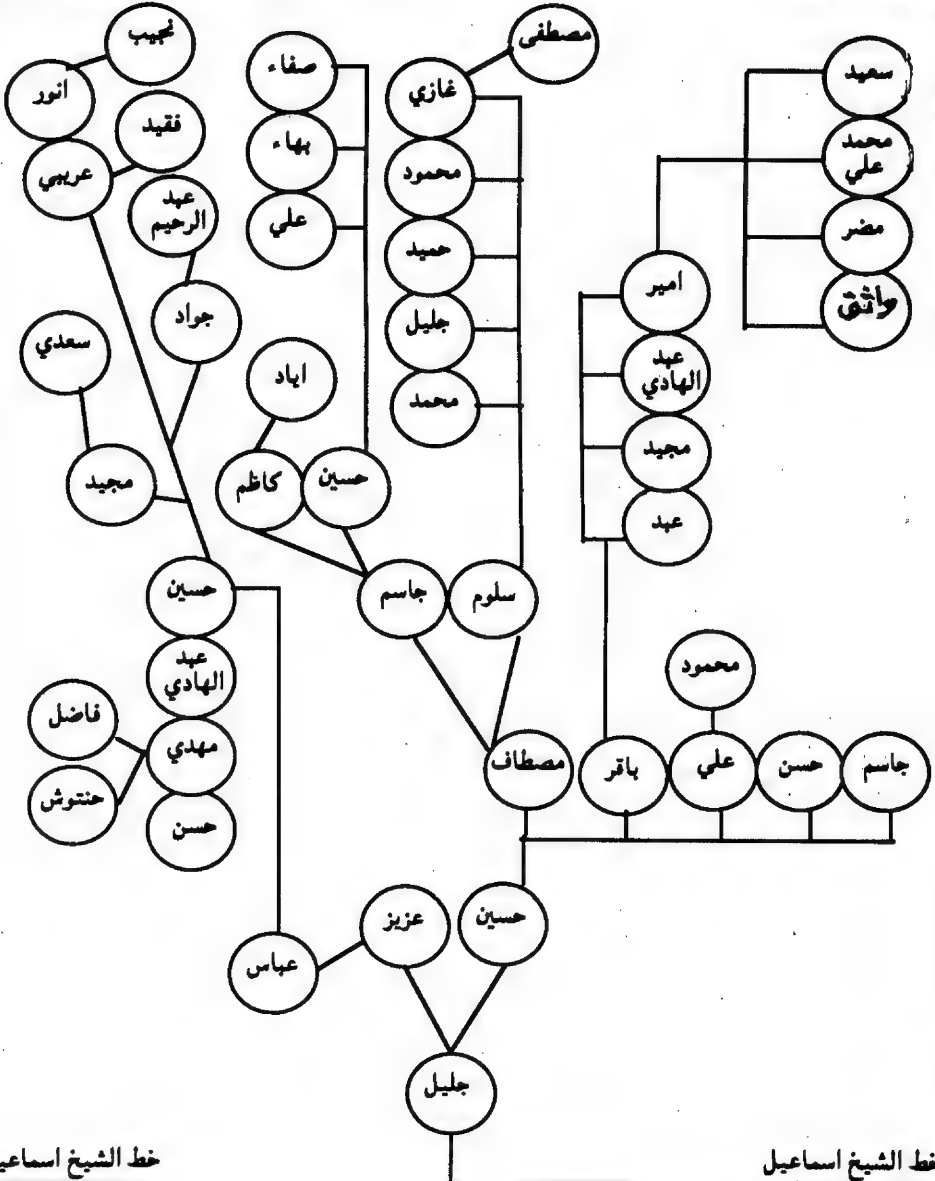

العباسيون ذرية المستضيء، بالله عشيرة باش اعيان فخذ الكركاز





ذُرِّيَّةُ الْمُهَنْدِي فِي زَاخُو

## العباسيون في العراق

خط الزينبي

خط المهدي

خط الزينبي

خط المهدي

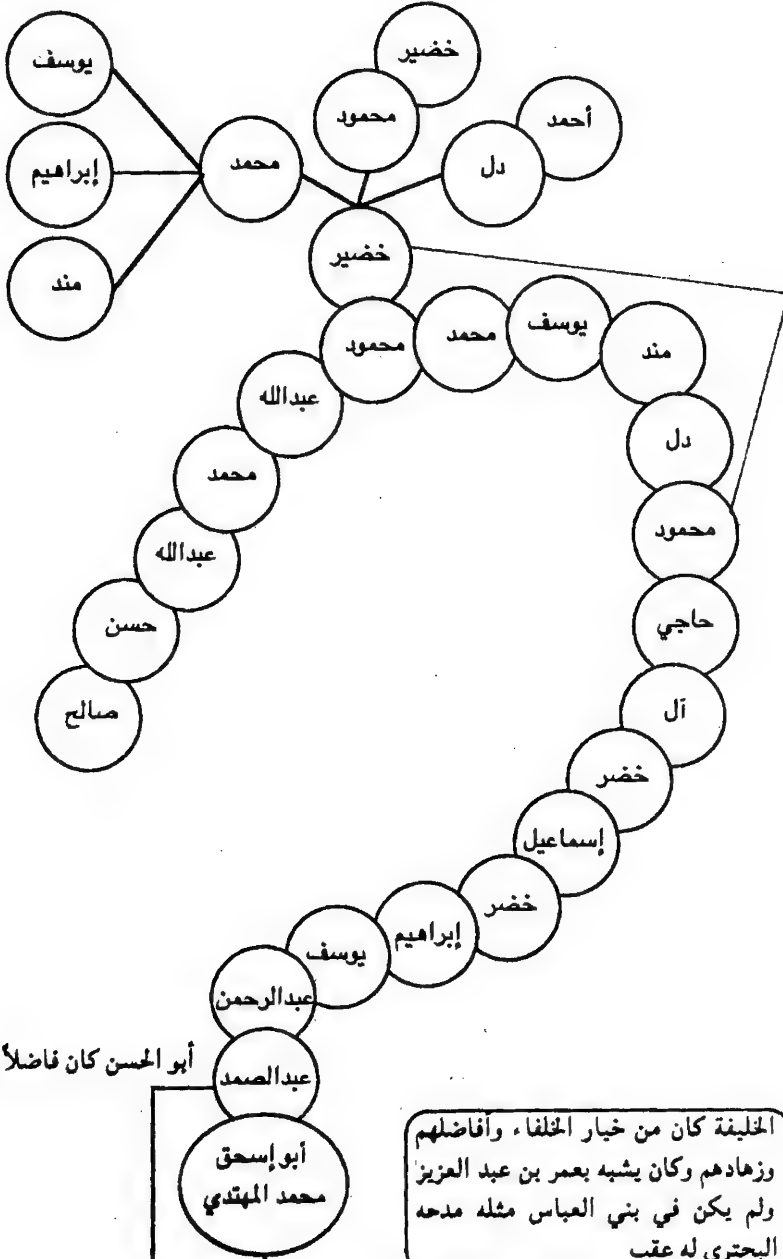

العباسيون ذرية المهدي بالله في زاخر

أبو الحسن كان فاضلاً زاهداً عالماً

الخليفة كان من خيار الخلفاء وأفاضلهم وزهادهم وكان يشبه بعمر بن عبد العزيز ولم يكن في بني العباس مثله مدحه البحتري له عقب

خط عبد الصمد

## العباسيون في العراق

خط الزينبي

خط الزينبي

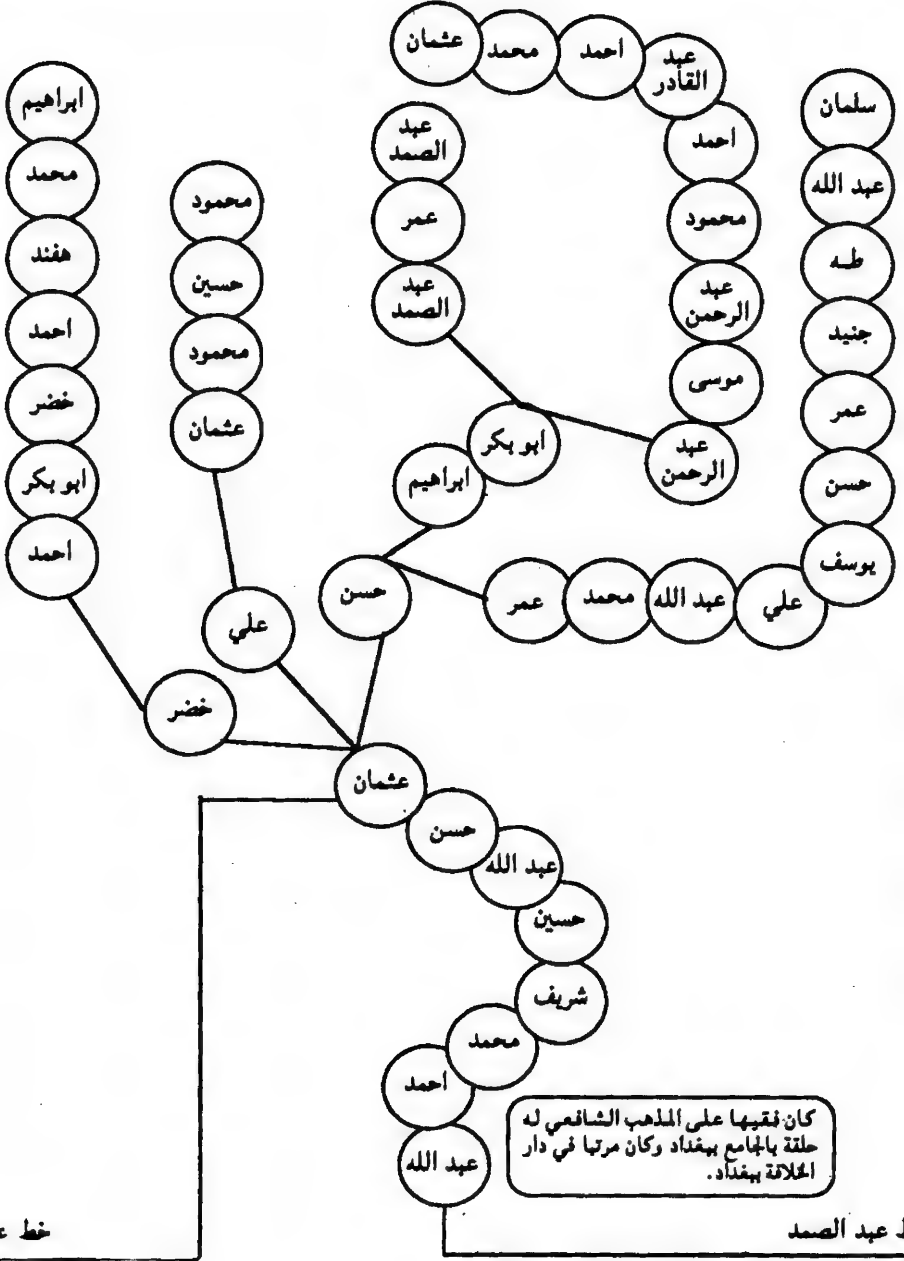

العباسيون ذرية المهدي بالله في زاخر

العباسيون في العراق

خط الزينبي

خط الزينبي

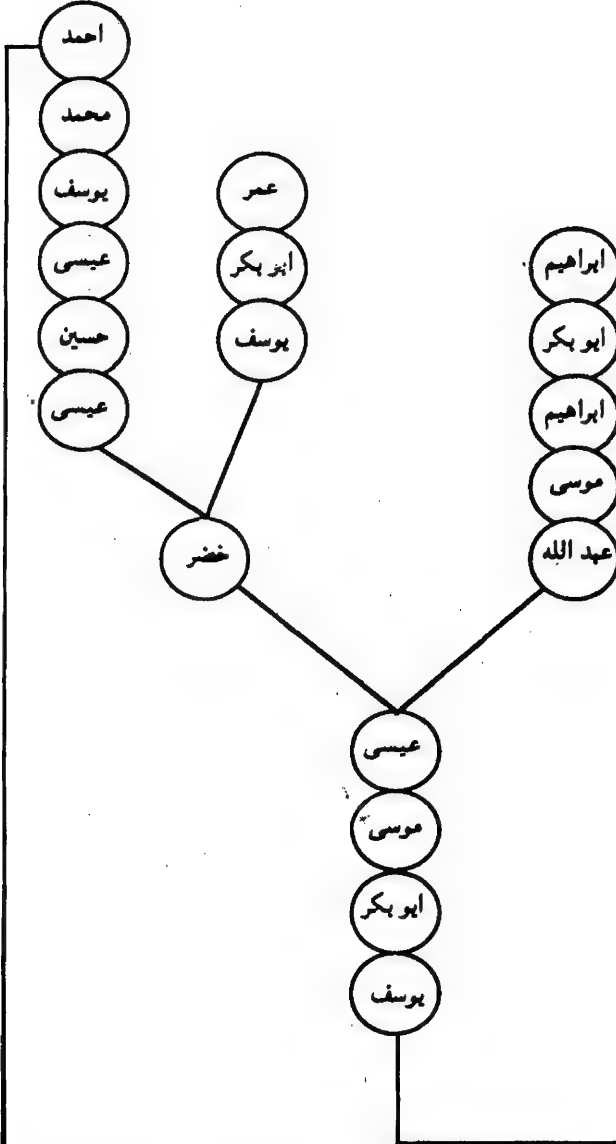

العباسيون ذرية المهدي بالله في زاخر

خط احمد

خط عثمان

المباسبون في العراق

خط الزينبي

خط الزينبي

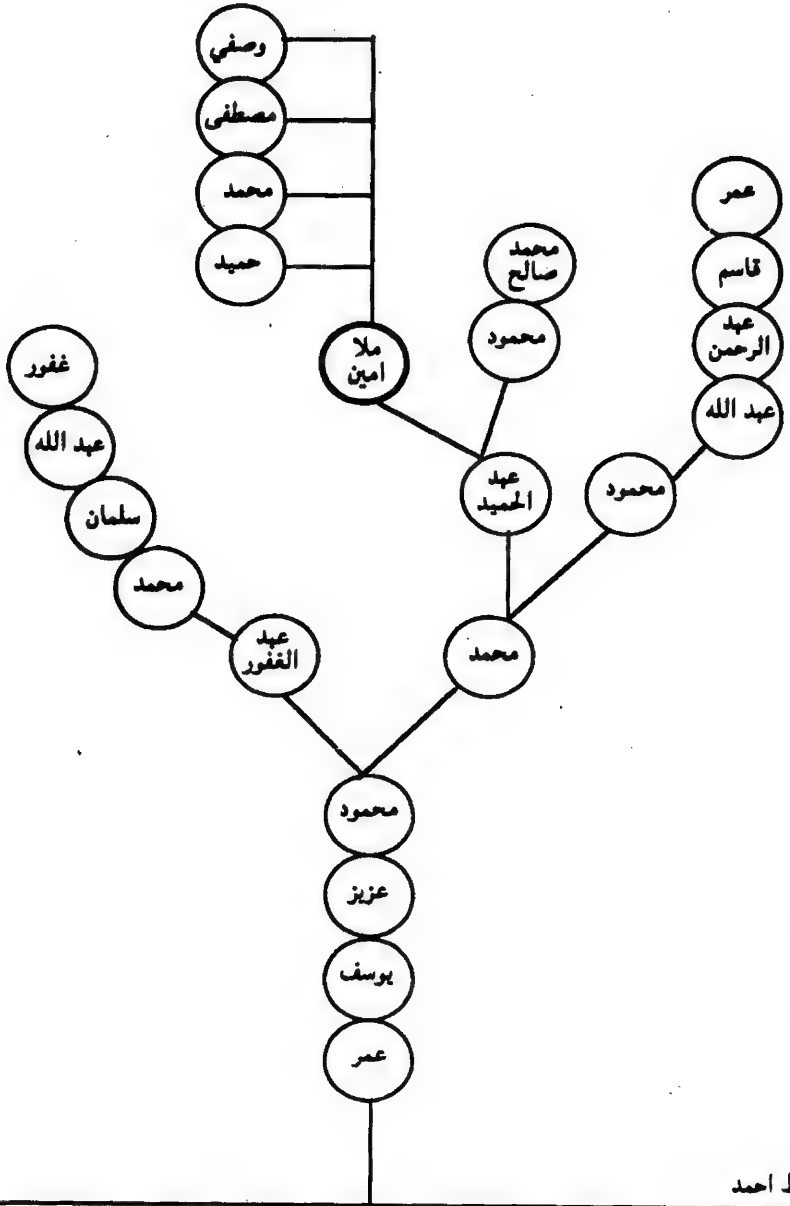

المباسبون قرية المهدي بالله في زاخر

خط احمد

خط احمد

## العباسيون في العراق

خط الزنهر

خط الزنهر

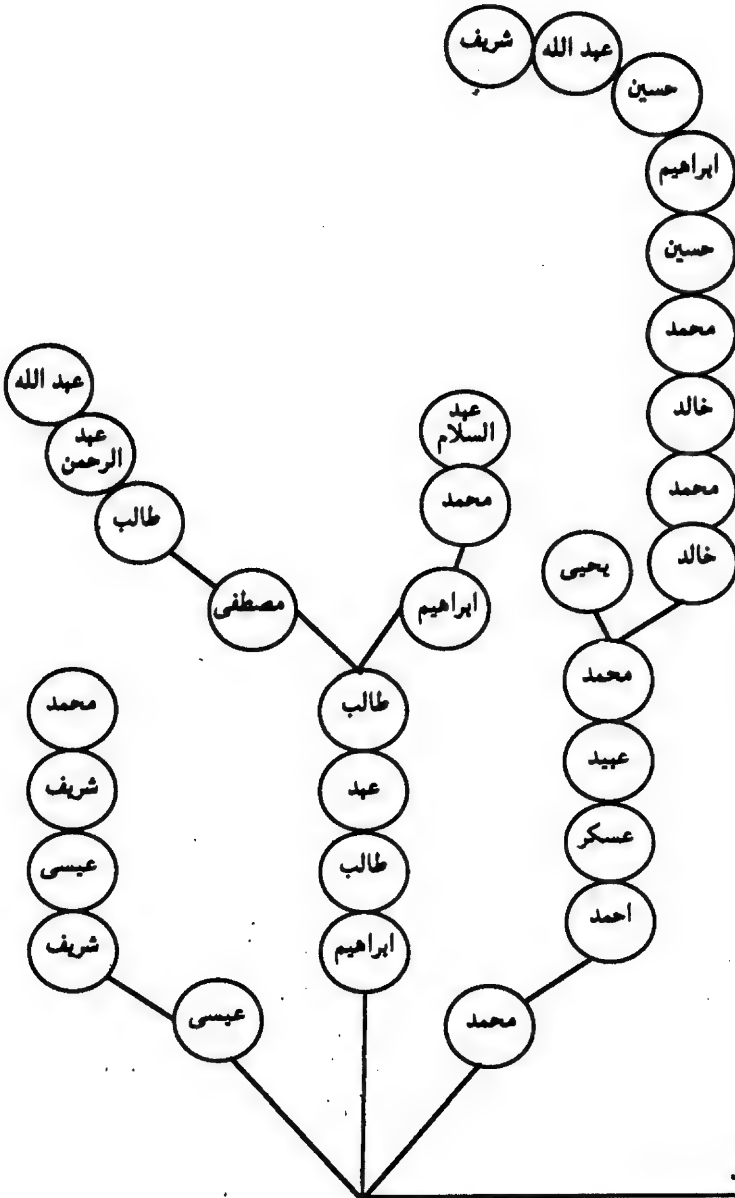

العباسيون ذرية المهدي بالله في زاخر

خط احمد

الحافظ محمد الزينبي

المعروف بالهاشمي المكنى بابي بكر كان من الحفاظ المجدين لكلام الله عز وجل قرأ عليه جماعة من اهل القرآن وكان يروي استاد ابن كثير احد القراء السبعة وكان مشهوراً بين الحفاظ بورعه وتقواه واستقامته والزينبيون نسبة الى زينب بنت سلمان بن علي بن عبد الله بن العباس زوجة محمد بن ابراهيم الامام حيث ولدت له عبد الله الذي هو جد الزينبيون حيث غلب اسم الام عليهم واهم زينب هذه هي ام الحسن بنت جعفر بن الحسن بن الحسن بن علي بن ابي طالب (ع).

ترار

ابي الفوارس الشريف الملقب بذي الشرف كان عظيماً في بني العباس مثل المنصور في زمانه وكان إماماً وعالماً بالحديث وخطيباً بجامع المنصور ببغداد وولي نقابة الهاشميين بالكوفة والبصرة وتوفي بعد ان جاوز التسعين رحمه الله واعقب الحسن القاضي.



## العباسيون في العراق

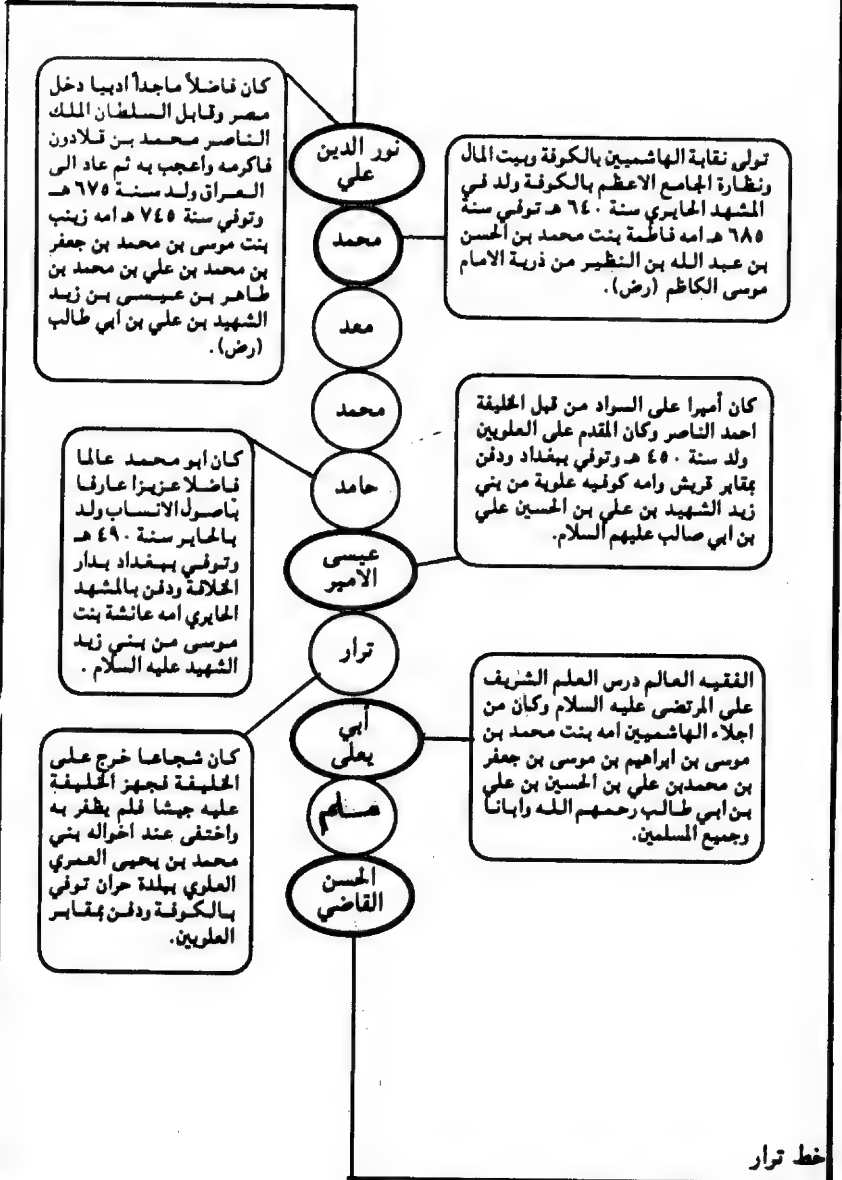

العباسيون ذرية ابراهيم الامام ( عشيرة الزينبيون )

## العباسيون في العراق

الامام فقير الله التلوي قدس سره غوث زمانه وقطب اوانه عالم فاضل مرشد نشأ على الزهد والتقوى والطاعة من صباه حتى وفاته وحاز على المكانة العالية وتمت له الولاية ولد سنة ١٠٦٧ هـ وتوفي رحمه الله سنة ١١٤٦ هـ ويرجع لقبه الى بلدة ( تلور ) وهي قرية شرقي بلدة سعرت وهذه البلدة كثيرة الارلياء والصلحاء.

اسماعيل فقير الله التلوي

الملا حمزة

الملا احمد

الملا صالح

الملا محمد

ملا عبد الكريم

الشيخ حسين

عبد الرحيم

عمر

صادق

محمد

سالم

الملا قاسم

الملا حسن

الملا محمد

الملا محمد

الملا جمال الدين

الملا علي

جمال الدين الحسن

مولانا نور الدين علي

احمد

العباسيون ذرية ابراهيم الامام ( عشيرة الزينبيون )

خط اسماعيل فقير الله

خط نور الدين علي

## المهاسيون في العراق

المهاسيون ذرية ابراهيم الامام ( عشيرة الزينبيون )

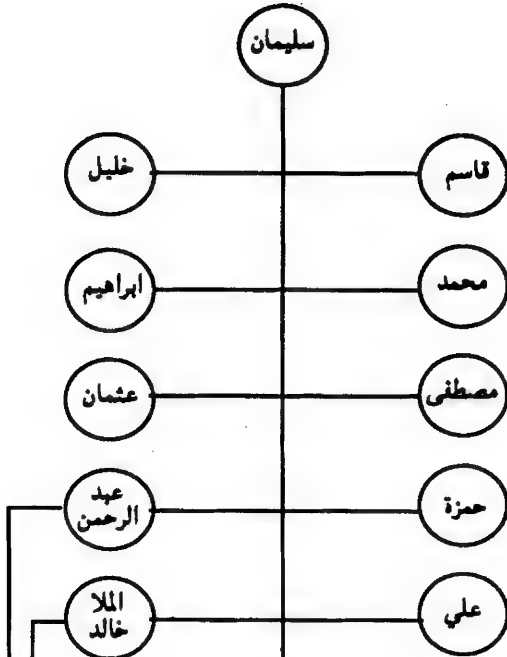

العارف الرباني العالم الفاضل  
 تريس في حجر والده وأخذ عنه  
 فنون العلوم ولد سنة ١٠٩٥ هـ  
 وتوفي رحمه الله سنة ١١٦٥ هـ له  
 ثلاث بنات احدهن فاطمة تزوجها  
 القطب الكبير ابراهيم الحقي قدس  
 سره اعظم واكثر خليفة لقبير الله  
 اسماعيل التلوي قدس سره.

الشيخة عبد  
 القادر الثاني

خط عبد الرحمن  
 خط الملا خالد

خط اسماعيل فقير الله

## العباسيون في العراق

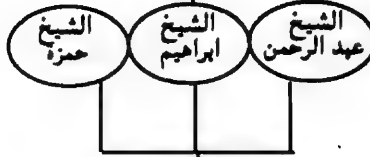
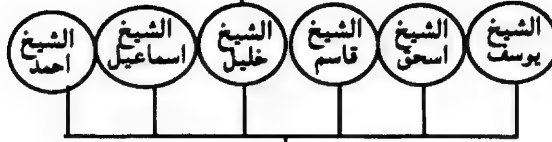
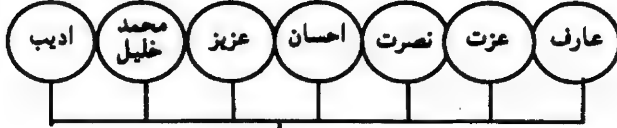
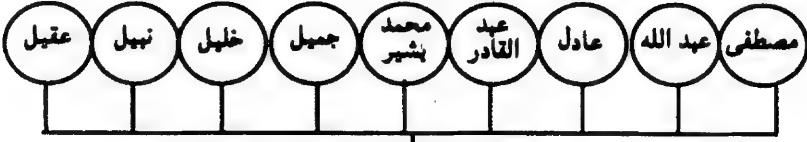

السلطان محمود  
المدوح

صاحب الكرامات والفتوح والمقامات  
والسفرح غوث زمانه وقطب اوانه  
شارب كأس الغناء في مولاه البشر  
بالولاية الولي الحقى قدس سره من  
صباه حضرة السلطان محمود  
المدوح قدس سره ولد سنة  
١١٧٤ هـ ببلدة (تلر) وتوفي رحمه  
الله سنة ١٢٦٥ هـ وهو قول المؤرخ  
(مدوح شيخ الاكابر)

خط عبد الرحمن

خط الملا خالد

خط الملا خالد

العباسيون ذرية ابراهيم الامام ( عشيرة الزينبيون )

العباسيون في العراق

العباسيون ذرية ابراهيم الامام ( عشيرة الزينبيون )

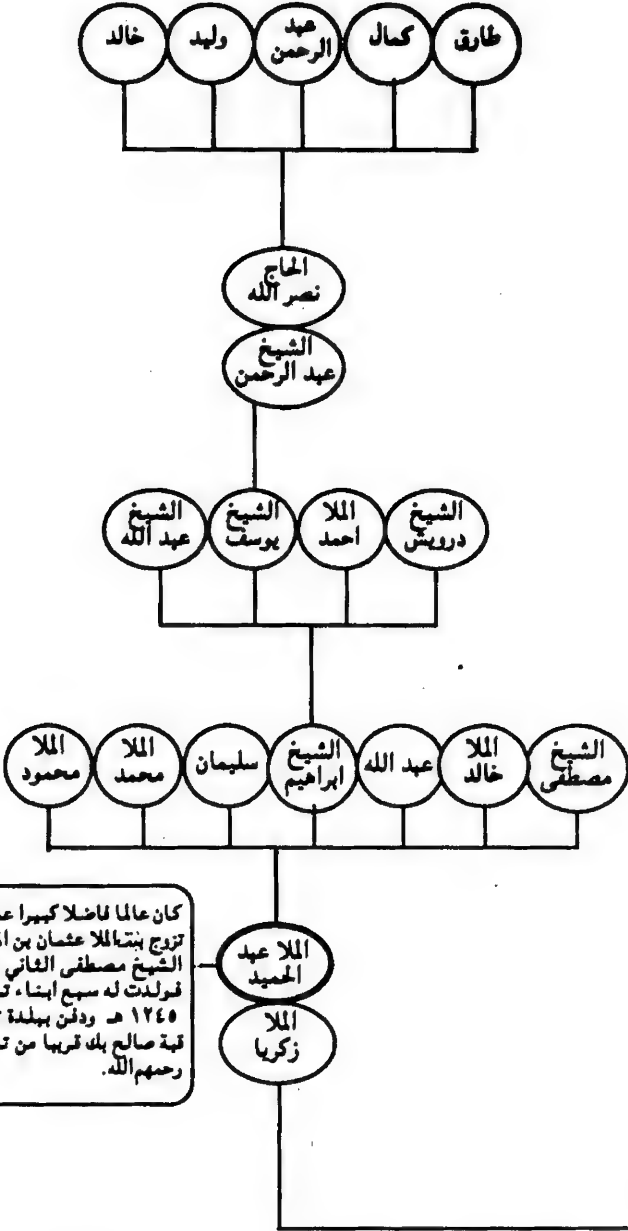

# الحائمتين

بعد أن إطلعتم على كتابنا هذا أوهوان تكونوا قد تعرفتم على بيتي العباس في العراق أحد فرعي آل بيت رسول الله محمد (صلى الله عليه وسلم) ... وأود أن أيتن لكم بأن هناك العديد من العسائر من هذه الرومة الهاشمية العباسية بأوشه شجرة النسب لرحم في الطبعة الثانية بمرت الله .

○ وأود أن أعبر عن فائق تقديري للعلماء والأعلام الأسيادة المؤرخين والنسابين ولجميع الذين قدسوا لكتابنا هذا وثقتوه والى جميع أبناء عمومتى الذين ساعدوني وتبجروني وأسهموا في توثيق النسب ليعتقوا كما قال في الشاعر :

نَسَبٌ كَانَ عَلَيْهِ مِنْ شَمْسِ الضَّمِيِّ نَوْراً وَمِنْ فَلَقِ الصَّبَاحِ عَمُوداً

○ كما أودعوا جميع النسابين والمؤرخين والقراء الكرام ممن تتوفر لديهم بعض المصادر والوثائق والخطوط أن يرسلوا لنا نسخاً صورية لها للإستفادة منها في تحقيق

وتوثيق الأبر العباسية الأخرى . والعنوان بغداد مطبعة دار الرسالة  
○ هذا ونسأله تعالى أن يعصمنا من الزلل ويبعدنا الفل وأن يجعلنا ممن أبناهم مفتخرين وأن يفر لنا ولسلفنا وخلقنا وبقية إخواننا المسلمين يوم لا أنساب بينهم وهم يسألون ... وصلى الله على سيدنا محمد أفضل الأنبياء ومسبأ وأعظمهم درجة ونسباً وعلى آله وصحبه أجمعين .

# المصادر

- ١- نية الراغبين في طبقات النسابين للسيب الزواجر كونه الحسيني - بغداد ١٩٧٣ .
- ٢- عالم بغداد الإدارية والعمرانية للسيب صالح أحمد العلي - بغداد ١٩٨٨ .
- ٣- كشكول الأناضال للسيب حسين أبو سعيد السوي .
- ٤- هباتك الذهبية في معرفة قبائل العرب للشيخ عبد الله السويدي .
- ٥- الدرر الجهمية في تراجم أحوال رجال الأسرة السهروردية للشيخ محمد الزين العباسي .
- ٦- قلائد الذهب في جمهرة أنساب العرب للأستاذ B مل الجبوري .
- ٧- تاريخ الخلفاء للإمام السيرطي .
- ٨- صاحب الإرشاد .
- ٩- زيلك طبقات الخنابلة .
- ١٠- الشذرات .
- ١١- أبناء الروار .
- ١٢- الأعلام .
- ١٣- العيون والحدائق .
- ١٤- جمهرة أنساب العرب .
- ١٥- نهاية الإختصار في علم النسب .
- ١٦- الشرف تامة للبدرسي .
- ١٧- البيوتات الهاشمية في العراق للشيخ يونس السارائي .
- ١٨- القبائل العراقية للشيخ يونس السارائي .
- ١٩- إمامة بهديان العباسية للشيخ محفوظ العباسي .
- ٢٠- العباسيون بعد جهلال بغداد للشيخ محفوظ العباسي .
- ٢١- عبد الله السويدي للدكتور عمار عبد السلام .

# المخطوطات

- ١- مخطوطة نسب ذرية العتصم الومردة لدى الشيخ محفوظ العباسي .
- ٢- مخطوطة نسب باشا أعيان الومردة لدى الاستاذ عبدالقادر باشا أعيان العباسي .
- ٣- مخطوطة نسب الكواز الومردة لدى الاستاذ عبدالرزاق الكواز العباسي .
- ٤- مخطوطة آل عباس في الفرات الأوسط الومردة لدى الشيخ محمد السلمان العباسي .
- ٥- مخطوطة عشيرة آل حمزة في عانة الومردة لدى اللواء راجب فخري العباسي .
- ٦- مخطوطة نسب العباسيون في تلعفر الومردة لدى الشيخ محمد سعيد آغا البشار العباسي .
- ٧- مخطوطة نسب البورتل الومردة لدى الحاج فخر السلمان العباسي .
- ٨- مخطوطة العباسيون ذرية الرستدي بالله في زابل لدى الإمام ملا أمين عبدالحميد العباسي .
- ٩- مخطوطة العباسيون ذرية سيدنا ابراهيم الإمام (الزينبيون) الومردة لدى الحاج نصر الله عبدالرحمن العباسي .

دد علما ان نسخ هذه المخطوطات محفوظة ومدونة  
في سجل العام لعلوم العباسيين في العراق لدى المؤلف .



الفهرست  
الموضوع

الموضوع	الصفحة
الأهداء	٧
قصيدة للسيد محمد خضر السلطان المدلل العباسي	٨
كلمة للدكتور حسين علي محفوظ	٩
كلمة للدكتور محمد جاسم المشهداني	١٢
كلمة للدكتور نوري حمودي القيسي	١٤
كلمة للدكتور فاروق عمر فوزي	١٧
كلمة للدكتور نجم الدين السهروردي	١٩
كلمة للدكتور عماد عبد السلام رؤوف	٢١
كلمة النسابة للشيخ محفوظ العباسي	٢٦
كلمة النسابة النجفي السيد حسين ابو سعيدة الموسوي	٢٧
كلمة النسابة النجفي السيد عدنان القابجي	٢٩
كلمة النسابة النجفي السيد عباس السيد محمد الدجيلي	٣١
كلمة السيد نجم عبد الله المدلل العباسي	٣٣
كلمة السيد أحمد عباس المدلل العباسي	٣٨
كلمة السيد شعبان رجب شهاب المدلل العباسي	٤٠
كلمة الحاج ظاهر حسن المدلل العباسي	٤١
كلمة الحاج مجول فرحان المدلل العباسي	٤٢
كلمة السيد كامل خلف الحاج صكر المدلل العباسي	٤٣
كلمة السيد ضاري رزوقي رشيد المدلل العباسي	٤٤
كلمة السيد علي محمد السلطان العباسي	٤٥
كلمة اللواء راغب فخري العباسي العاني	٤٦

الفهرست

الموضوع	الصفحة
كلمة السيد محمد سعيد أغا البشار العباسي	٤٧
كلمة السيد نجم عبيد العوضي العباسي	٤٨
رسالة الحاج ناجي الحاج خضير السويدي	٥٠
رسالة الأستاذ عبد الحميد العلوجي	٥١
المقدمة بقلم المؤلف	٥٢
توطئة ... من هم العباسيون	٥٧
العباس بن عبد المطلب .. نسبه	٥٨
العباسيون الاوائل	٥٩
عشيرة ابو مدلل	٩٥
فخذ السويدي	٩٩
فخذ السهروردي	١٠٧
فخذ ابو عبد العزيز	١١١
فخذ ابو محمود	١٥٢
فخذ ابو منصور	١٧٨
فخذ ابو علي	٢٠٠
فخذ ابو رحمة الله	٢١١
فخذ ابو واوي	٢١٧
عشيرة آل عباس	٢٤٠
فخذ آل عوض في الحيدرية	٢٥٩
فخذ آل عوض في الحلة	٢٦٨

٤٣٢  
٤٣٠

الموضوع	الصفحة
عشيرة الحمزة	٢٧٧
فخذ الحمزة في عنقه	٢٧٨
فخذ الجويجاتسي في الموصل	٢٨١
ذرية المعتصم بالله	٢٨٨
فخذ البيكات في الموصل	٢٩٥
فخذ الاي بك في تلعفر	٣٢٥
عشيرة باش اعيان	٤٠٤
فخذ باش اعيان البصرة	٤٠٥
فخذ الكواز في بغداد	٤١٠
ذرية المهدي في زاخو	٤١٥
عشيرة الزينبيين ذرية ابراهيم الامام	٤٢١
الخاتمة	٤٢٧
المصادر	٤٢٨
المخطوطات	٤٢٩
الفهرست	٤٣٠

طبع الكتاب بمطبعة دار الرسالة - بغداد - السعدون  
هاتف: ٨٨٦١٢٢٥ - ٨٨٧٣٣٨٥  
اشرف على الخطوط: الخطاط الحاج خليل الزهاوي  
وبريشة تميذه: الخطاط خلدون